

SONY[®]

3-810-312-21(1)

Stereo Cassette Deck

Mode d'emploi

*TC-WE405
TC-WR661
TC-WR350Z*

© 1996 by Sony Corporation

3-810-312-21(1)



AVERTISSEMENT

Afin d'éviter tout risque d'incendie ou d'électrocution, ne pas exposer cet appareil à la pluie ou à l'humidité.

ATTENTION
POUR PREVENIR LES CHOCS ELECTRIQUES, NE PAS UTILISER CETTE FICHE POLARISEE AVEC UN PROLONGATEUR, UNE PRISE DE COURANT OU UNE AUTRE SORTIE DE COURANT, SAUF SI LES LAMES PEUVENT ETRE INSEREES A FOND SANS EN LAISSER AUCUNE PARTIE A DECOUVERT.

Bienvenue!

Merci pour l'achat de cette platine à cassette stéréo Sony. Avant de la mettre en service, veuillez lire attentivement ce mode d'emploi et le conserver pour toute référence future.

A propos de ce manuel

Les instructions de ce mode d'emploi concernent les modèles TC-WE405, TC-WR661 et TC-WR350Z. Vérifiez le numéro de votre modèle sur le panneau arrière de la platine. Les illustrations de ce mode d'emploi représentent le TC-WE405. Toute différence de fonctionnement est clairement indiquée dans le texte, par exemple "TC-WE405 uniquement".

Type de différences

| Modèle | WE405 | WR661 WR350Z |
|--------------|-------|-----------------|
| Fonction | | |
| Dolby HX PRO | • | |
| Prise PHONES | • | |

Convention

Le symbole suivant est utilisé dans ce mode d'emploi:



Indique des conseils et des suggestions qui facilitent une manipulation.

Table des matières

Préparatifs

- Déballage 4
- Raccordement de la platine 4

Lecture d'une cassette 5

Enregistrement sur une cassette 6

Fonctions élaborées pour l'enregistrement

- Réglage automatique du niveau d'enregistrement (fonction d'auto-réglage du son) 8
- Fondu à l'ouverture et fondu à la fermeture (Fader) 9
- Copie d'une cassette 9
- Insertion d'un espace vierge pendant l'enregistrement (Silencieux d'enregistrement) 10

Informations complémentaires

- Précautions 11
- Remarques sur les cassettes 11
- Nettoyage 12
- En cas de panne 13
- Spécifications 14

Index 15

Déballage

Vérifiez si les éléments suivants se trouvent bien dans l'emballage:

- Cordons de liaison audio (2)

Raccordement de la platine

Cette partie explique comment raccorder la platine à l'amplificateur. N'oubliez pas d'éteindre les deux appareils avant de les raccorder.

Pour les acheteurs du TC-WR661

Consultez le mode d'emploi de l'amplificateur TA-AV561 pour le raccordement de votre platine à cassette à cet appareil.

Pour les acheteurs du TC-WE405 ou WR350Z

Suivez les instructions ci-dessous pour raccorder votre platine à cassette à un amplificateur.

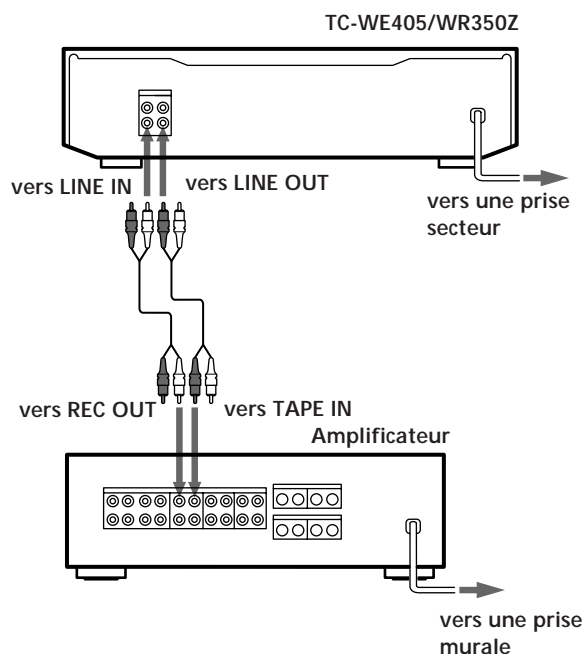

Raccordements

Quand vous branchez un cordon de liaison audio, vérifiez la couleur de la prise et celle de la fiche du cordon: Fiche rouge (droite) dans la prise rouge et fiche blanche (gauche) dans la prise blanche. Veillez à bien enfoncer les fiches pour éviter tout ronflement ou bruit.

Raccordez la platine à l'amplificateur comme indiqué ci-dessous.

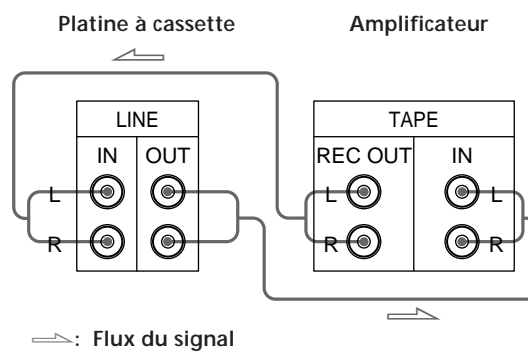

Réglage du sélecteur de tension (uniquement pour les modèles avec sélecteur de tension)

Vérifiez que le sélecteur de tension sur le panneau arrière de la platine à cassette est réglé sur la tension du secteur local. Si ce n'est pas le cas, réglez-le sur la position correcte avec un tournevis avant de brancher le cordon d'alimentation secteur sur une prise secteur.

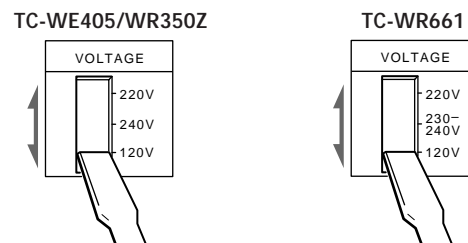

Branchement du cordon d'alimentation secteur

Branchez le cordon sur une prise secteur.

Que faire ensuite?

Maintenant la platine à cassette est prête.

Pour les fonctions de base, voir pages 5 à 7; pour les fonctions élaborées, voir les paragraphes à partir de la page 8.

Lecture d'une cassette

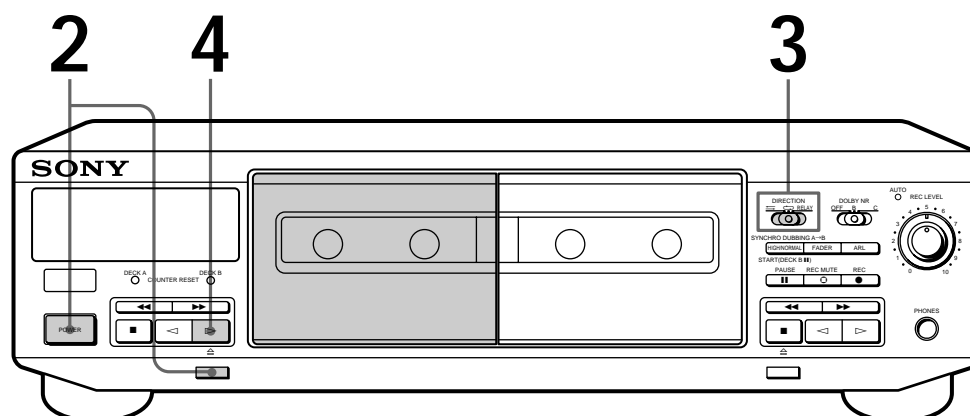

- Voir page 4 pour le raccordement.
- Vous pouvez utiliser les deux platines pour la lecture.

Pour localiser le début d'une bande et commencer la lecture automatiquement (Auto Play)

Appuyez sur tout en maintenant enfoncé. Pour la face arrière, appuyez sur en maintenant enfoncé.

Pour écouter une cassette avec le système de réduction de bruit Dolby* Sélectionnez pour DOLBY NR le même réglage - B ou C - que lors de l'enregistrement de la cassette.

Qu'est-ce que le système de réduction de bruit Dolby? Le système de réduction Dolby élimine le ronflement en accentuant les signaux de basses fréquences sur la plage de hautes fréquences pendant l'enregistrement, puis en les réduisant pendant la lecture. Le type C assure une réduction du bruit supérieure à celle du type B.

Vous pouvez brancher le casque sur PHONES (TC-WE405 uniquement)

* Réduction de bruit Dolby fabriquée sous licence de Dolby Laboratories Licensing Corporation.

DOLBY et le symbole double-D sont des marques de Dolby Laboratories Licensing Corporation.

1 Allumez l'amplificateur et sélectionnez la fonction platine.

2 Appuyez sur POWER puis sur et introduisez une cassette.

Tournez la face à lire vers vous.

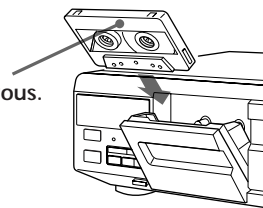

3 Réglez DIRECTION.

| Pour reproduire | Réglez sur |
|-----------------------------------|------------|
| Une face seulement | |
| Les deux faces continuellement* | |
| Les deux platines successivement* | RELAY |

* La platine s'arrête automatiquement au bout de cinq lectures consécutives.

4 Appuyez sur . La lecture commence. Réglez le volume sur l'amplificateur.

| Pour | Appuyez sur |
|--|--|
| Arrêter la lecture | |
| Démarrer la lecture sur la face arrière | |
| Faire une pause (platine B uniquement) | PAUSE . Appuyez une nouvelle fois sur cette touche pour poursuivre la lecture. |
| Avancer rapidement ou rebobiner la bande | ou quand la platine est arrêtée |
| Sortir la cassette | après avoir arrêté la lecture |

Enregistrement sur une cassette

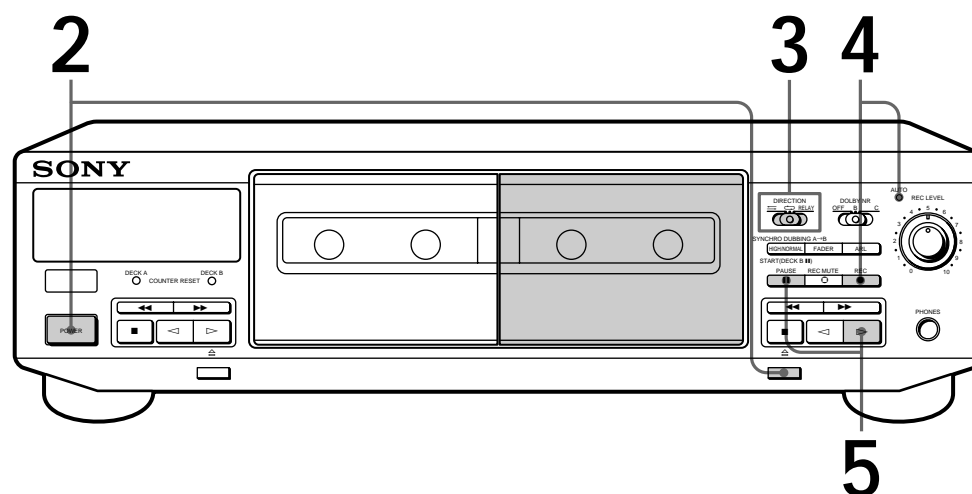

- Voir page 4 pour le raccordement.
- Utilisez la platine B (côté droit) pour l'enregistrement.
- Voir "Copie d'une cassette" (page 9) pour copier une cassette.



1 Allumez l'amplificateur et reproduisez la source de programme que vous voulez enregistrer.

2 Appuyez sur POWER puis sur , et introduisez une cassette dans la platine B.

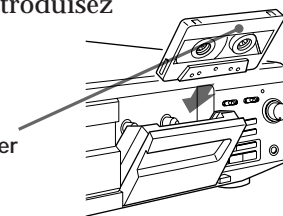
Tournez la face à enregistrer vers vous.





3 Réglez DIRECTION.

| Pour enregistrer sur | Réglez sur |
|----------------------|---|
| Une face seulement |  |
| Les deux faces* |  |

* L'enregistrement s'arrête quand la face arrière est finie.

4 Appuyez sur REC ●.

 s'allume pour indiquer que l'enregistrement commence sur la face tournée vers vous. Si ce n'est pas le cas, appuyez une fois sur .

La platine à cassette ajuste automatiquement le niveau d'enregistrement (voir page 8). Après l'allumage de l'indicateur AUTO, arrêtez la source de programme. Si vous souhaitez ajuster le niveau d'enregistrement manuellement, voir "Pour ajuster manuellement le niveau d'enregistrement" (page 7).

Remarque

Quand la platine B enregistre ou est en pause d'enregistrement, toutes les touches de la platine A sont inopérantes.

 Pour protéger vos enregistrements contre un effacement accidentel
Brisez la ou les languettes de protection (voir page 11).

5 Appuyez sur PAUSE **||** ou **▷**.
L'enregistrement commence.

6 Démarrez la source de programme.

| Pour | Appuyez sur |
|---|--|
| Arrêter l'enregistrement | ■ |
| Démarrer l'enregistrement sur la face arrière | ◀ deux fois à l'étape 5 |
| Faire une pause | PAUSE . Appuyez une nouvelle fois sur cette touche pour poursuivre l'enregistrement. |
| Sortir la cassette | ⊞ après avoir arrêté l'enregistrement |

 Le système Dolby HX PRO* s'active automatiquement pendant l'enregistrement (TC-WE405 uniquement)
La distorsion et le bruit sont réduits dans la réponse de hautes fréquences pour produire un son de haute qualité dont on pourra profiter même pendant la lecture sur d'autres platines à cassette.

Utilisez aussi les sélecteurs et interrupteurs (commandes) suivants

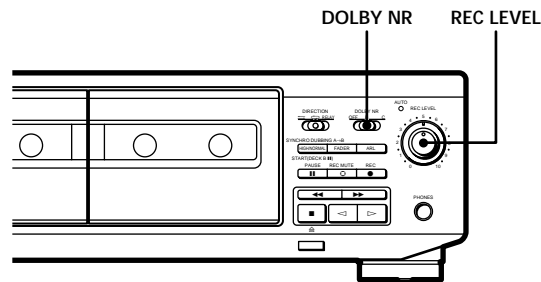

Pour enregistrer avec le système de réduction de bruit Dolby
Réglez DOLBY NR sur B ou C avant de commencer l'enregistrement.

Pour ajuster manuellement le niveau d'enregistrement

Après la pression de REC ● à l'étape 4 de la page 6, tournez REC LEVEL de sorte que les décibelmètres atteignent le niveau recommandé pour le type de cassette utilisée. Une fois ces réglages effectués, arrêtez la source de programme et continuez la procédure à partir de l'étape 5.

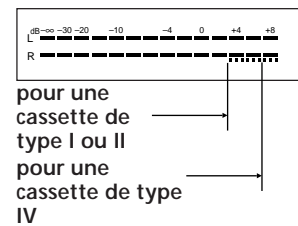

* HX Pro headroom extension d'origine Bang & Olufsen et fabriqué sous licence de Dolby Laboratories Licensing Corporation.

DOLBY, le symbole double-D  et HX PRO sont des marques de Dolby Laboratories Licensing Corporation.

Réglage automatique du niveau d'enregistrement (fonction d'auto-réglage du son)

La fonction d'auto-réglage du son assure le réglage automatique du niveau d'enregistrement en fonction du niveau de crête de la source.

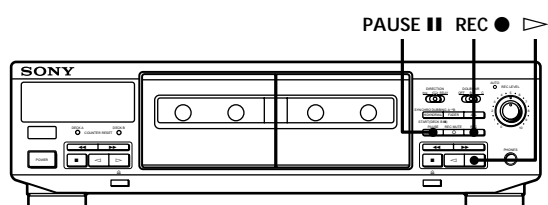

- 1 Suivez les étapes 1 à 3 "Enregistrement sur une cassette" (voir page 6). Vérifiez que les languettes de protection de la cassette n'ont pas été brisées.
- 2 Appuyez sur REC ●. Le voyant AUTO clignote et la platine règle automatiquement le niveau d'enregistrement. Une fois que le niveau d'enregistrement est réglé, le voyant AUTO cesse de clignoter et reste allumé.
- 3 Appuyez sur PAUSE || ou ▷. L'enregistrement commence.

Pour annuler la fonction d'auto-réglage du son

Appuyez sur ARL ou tournez REC LEVEL de sorte que le voyant AUTO s'éteigne. En agissant de l'une de ces deux manières pendant l'enregistrement, l'enregistrement continuera, mais la fonction Auto Rec Level sera annulée.

Pour arrêter l'enregistrement

Appuyez sur ■

- 💡 Qu'est-ce que la fonction d'auto-réglage du son?
- La fonction d'auto-réglage du son règle automatiquement le niveau d'enregistrement en fonction du niveau de crête de la source de programme. Pendant le clignotement du voyant AUTO, la platine règle le niveau d'enregistrement aussi haut que possible sans qu'il y ait de distorsion. En cas d'entrée sonore excessive après le début de l'enregistrement, la platine réduit graduellement le niveau d'enregistrement.

- 💡 Réglez le niveau d'enregistrement manuellement avec la commande REC LEVEL dans les cas suivants:
- Le niveau d'enregistrement ne peut pas être réglé correctement à cause de bruits excessifs dans la source de programme.
 - Le niveau de la source de programme est trop faible et le niveau d'enregistrement n'augmente pas. Pendant un passage calme dans la source de programme, par exemple dans de la musique classique, le niveau d'enregistrement peut rester faible pendant un certain temps. Si la source contient des passages à niveau sonore plus élevé plus loin sur la piste, reproduisez le passage au niveau le plus élevé pour pouvoir régler correctement le niveau.
 - Le niveau d'enregistrement ne diminue pas pendant un certain temps. La fonction d'auto-réglage du son risque de ne pas fonctionner correctement si vous essayez d'enregistrer le son traité par un égalisateur graphique de niveau très élevé.

💡 Pour enregistrer avec un niveau d'enregistrement optimal

- Appuyez sur la touche REC ● pendant la lecture du passage au niveau le plus élevé à enregistrer pour éviter que le niveau d'enregistrement change après le commencement de l'enregistrement. Vous obtiendrez un enregistrement plus naturel.
- Si vous reproduisez la source de programme jusqu'à la fin après l'arrêt du clignotement du voyant AUTO et son allumage, la platine réglera le niveau d'enregistrement optimal en fonction du passage de la source de programme contenant le niveau le plus élevé.

💡 Le réglage du niveau d'enregistrement est maintenu même après la fin de l'enregistrement

Après l'enregistrement avec la fonction d'auto-réglage du son, le voyant AUTO reste allumé et le réglage du niveau d'enregistrement est inchangé. Procédez de l'une des manières suivantes pour annuler ce réglage:

- Appuyez sur ARL pour éteindre le voyant AUTO.
- Tournez REC LEVEL.
- Mettez la platine hors tension.

Fondu à l'ouverture et fondu à la fermeture (Fader)

Vous pouvez graduellement augmenter le niveau sonore au début de l'enregistrement (fondu à l'ouverture) ou le diminuer à la fin de l'enregistrement (fondu à la fermeture).

Cette fonction est très pratique, par exemple quand la cassette se termine avant la fin du disque, car ainsi la dernière plage n'est pas coupée abruptement.

Vous pouvez effectuer un fondu à l'ouverture ou à la fermeture seulement si le niveau d'enregistrement a été réglé manuellement (voir page 7).

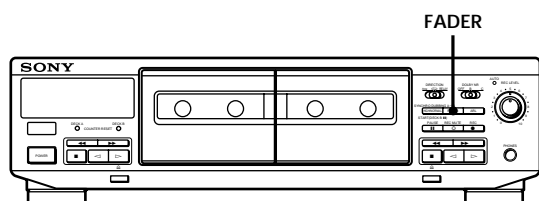

| Pour effectuer | Effectuez les démarches suivantes: |
|-------------------------|---|
| un fondu à l'ouverture | <ol style="list-style-type: none"> Suivez les étapes 1 à 4 de "Enregistrement sur une cassette" (voir page 6). Appuyez sur FADER. Le voyant AUTO clignote pendant le fondu à l'ouverture, puis s'éteint quand il est terminé. |
| un fondu à la fermeture | Appuyez sur FADER au moment où vous souhaitez commencer le fondu à la fermeture pendant l'enregistrement. Une fois le fondu à la fermeture terminé, "REC" clignote sur l'affichage et la platine passe en pause d'enregistrement. |

Remarque

Le fondu à l'ouverture ou à la fermeture est impossible quand REC LEVEL est réglé à 0 (minimum).

Copie d'une cassette

Vous pouvez copier une cassette de la platine A sur une cassette de la platine B à vitesse normale ou rapide.

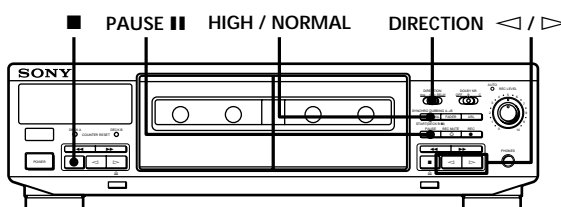

- 1 Introduisez une cassette enregistrée dans la platine A et une cassette vierge dans la platine B. Assurez-vous que les languettes de protection de la cassette dans la platine B n'ont pas été enlevées.
- 2 Sélectionnez la ou les faces sur lesquelles enregistrer.

| Pour enregistrer sur | Réglez DIRECTION sur |
|----------------------|----------------------|
| Une face | ⇌ |
| Les deux faces | ↻ |

L'enregistrement sur la face arrière de la cassette dans la platine B commence indépendamment de la lecture de la cassette dans la platine A.

RELAY.
L'enregistrement sur la face arrière de la cassette dans la platine B commence simultanément avec la lecture de la face arrière de la cassette dans la platine A.

- 3 Sélectionnez la vitesse de copie.

| Pour sélectionner | Appuyez sur HIGH/NORMAL |
|-------------------|-------------------------|
| Vitesse normale | Une fois |
| Vitesse rapide | Deux fois |

"HIGH" ou "NORM" apparaît dans l'afficheur. La platine se met en pause de copie.

- 4 Sélectionnez la face à partir de laquelle la copie doit commencer.

| Pour enregistrer à partir de | Appuyez sur |
|------------------------------|-------------|
| La face avant | ▷ |
| La face arrière | ◁ |

- 5 Appuyez sur PAUSE ■■ pour commencer la copie.

Fonctions élaborées pour l'enregistrement

Pour arrêter la copie

| Pendant | Appuyez sur |
|------------------|-------------------------|
| La copie normale | ■ sur la platine B |
| La copie rapide | ■ sur les deux platines |



Pendant la copie rapide

Seule la touche ■ peut être utilisée.



Vous n'avez pas besoin de régler le niveau d'enregistrement ou de sélectionner le système de réduction de bruit Dolby pendant la copie

La copie est automatiquement effectuée au même niveau d'enregistrement et le système Dolby sélectionné est le même que celui de l'enregistrement original dans la platine A. Si toutefois vous voulez contrôler le son pendant la copie normale, réglez DOLBY NR sur le système utilisé pour la cassette dans la platine A (voir page 5).

Remarque

Si un téléviseur se trouve à proximité de la platine à cassette, du bruit peut être audible pendant la copie rapide. Dans ce cas, éteignez le téléviseur ou éloignez-le de la platine.

Copie de passages particuliers

Ceci n'est possible que pendant la copie normale.

- 1 Appuyez sur ■ de la platine A au début du passage que vous voulez omettre. La platine B se met en pause d'enregistrement.
- 2 Localisez le point où vous voulez poursuivre l'enregistrement sur la platine A, puis arrêtez la cassette.
- 3 Appuyez sur PAUSE ■■ pour poursuivre la copie.

Insertion d'un espace vierge pendant l'enregistrement (Silencieux d'enregistrement)

Il est possible d'insérer un espace vierge de 4 secondes entre les pistes ou d'effacer des parties inutiles sur une bande.

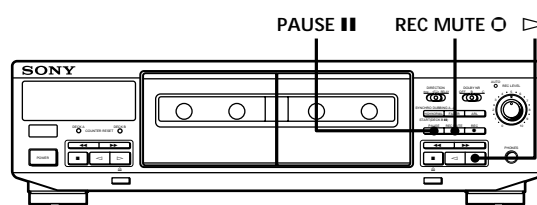

- 1 Commencez l'enregistrement.
- 2 Appuyez sur REC MUTE ○ à l'endroit où vous voulez insérer un espace vierge. "REC" clignote dans l'afficheur et un espace vierge est enregistré sur la cassette. Au bout de 4 secondes, ■■ s'allume et la platine se met en pause d'enregistrement.
- 3 Appuyez sur PAUSE ■■ ou ▷ pour poursuivre l'enregistrement.



Si vous voulez insérer un espace vierge de plus de 4 secondes

Tenez ○REC MUTE enfoncée tant que nécessaire. Au bout de 4 secondes, "REC" clignote plus rapidement. Quand vous relâchez REC MUTE ○ ■■ s'allume et la platine se met en pause d'enregistrement. Appuyez sur PAUSE ■■ ou ▷ pour poursuivre l'enregistrement.

Précautions

Sécurité

- Ne pas démonter le coffret car il y a risque d'électrocution. Pour toute réparation adressez-vous uniquement à un technicien qualifié.
- Si un liquide ou un solide tombait dans le coffret, débranchez la platine et faites-la contrôler par un technicien qualifié avant de la remettre en service.

Sources d'alimentation

- Avant de mettre la platine en marche, vérifiez que sa tension de fonctionnement est identique à celle du secteur local. La tension de fonctionnement est indiquée sur la plaque signalétique à l'arrière de la platine.
- Même s'il est mis hors tension, l'appareil n'est pas déconnecté de la source d'alimentation secteur tant qu'il reste branché sur une prise secteur (non applicable aux modèles pour l'Europe).
- Si la platine ne doit pas être utilisée pendant longtemps, débranchez-la de la prise secteur. Pour débrancher le cordon d'alimentation, tirez sur la fiche. Ne jamais tirer sur le cordon proprement dit.
- Le cordon d'alimentation secteur ne doit être changé que par un technicien compétent.

Fonctionnement

- A cause d'un mécanisme de sécurité, les touches de fonction sont inopérantes si le logement de la cassette n'est pas complètement clos, si aucune cassette ne se trouve dans le logement ou si la cassette a été mal introduite.
- N'oubliez pas d'arrêter la bande avant de mettre la platine à cassette hors tension. Sinon, la bande pourrait être endommagée.

Installation

- Installez la platine à cassette dans un endroit où la ventilation est suffisante afin d'éviter toute surchauffe interne.
- Ne pas installer la platine:
 - sur une surface molle comme une couverture, car les orifices de ventilation pourraient être bouchés;
 - près d'une source de chaleur;
 - en plein soleil;
 - en position inclinée;
 - dans un lieu exposé à de la poussière ou à ces chocs mécaniques.

Nettoyage

Nettoyez le coffret, le panneau et les commandes avec un chiffon doux légèrement imprégné d'une solution détergente neutre. Ne pas utiliser de tampons abrasifs, poudre à récurer ou diluant, comme l'alcool ou la benzine.

Pour toute question ou problème au sujet de la platine, veuillez contacter votre revendeur Sony le plus proche.

Remarques sur les cassettes

Pour protéger un enregistrement sur la face A ou B
Brisez la languette appropriée.

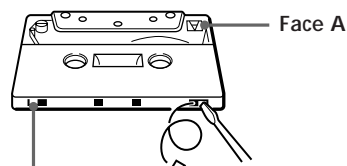

Pour enregistrer une cassette sans languette de protection

Recouvrez l'orifice approprié avec du ruban adhésif.

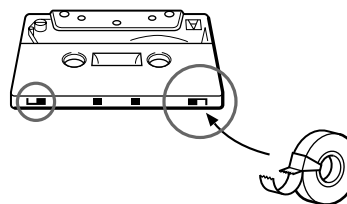

Quand vous utilisez une cassette de type II ou IV, veillez à ne pas recouvrir les orifices de détection servant à déterminer le type de cassette.

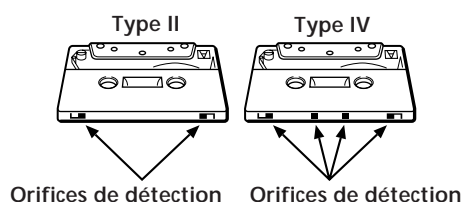

A propos des cassettes de plus de 90 minutes

Il n'est pas conseillé d'utiliser des cassettes de plus de 90 minutes, sauf pour un enregistrement ou une lecture de longue durée. Les bandes de ces cassettes sont très fines et se détendent facilement.

Manipulation des cassettes

- Afin de ne pas salir les têtes et le parcours de la bande, évitez de toucher la surface de la bande.
- Evitez de poser des cassettes près d'appareils contenant un aimant, comme un haut-parleur ou un amplificateur, car ils risquent de causer des distorsions et d'effacer l'enregistrement.
- Ne pas exposer les cassettes au soleil, à des températures extrêmement basses ni à l'humidité.

Nettoyage

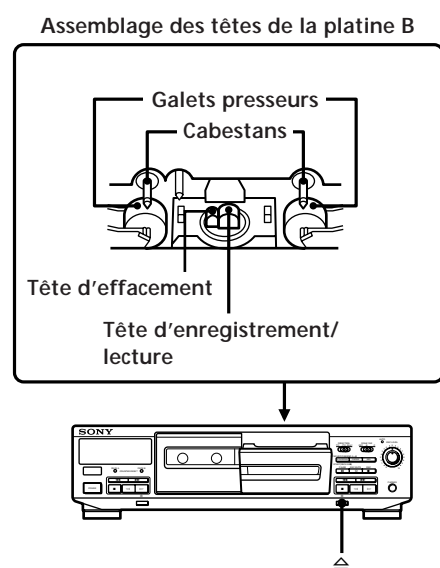

Démagnétisation des têtes

Au bout de 20 à 30 heures d'utilisation, ou quand vous remarquez un sifflement ou une perte des hautes fréquences, démagnétisez les têtes avec un démagnétiseur pour platines à cassette en vente dans le commerce. Veuillez suivre les instructions du démagnétiseur.

Nettoyage des têtes et du parcours de la bande

Nettoyez les têtes et le parcours de la bande toutes les 10 heures de fonctionnement pour prévenir:

- une détérioration de la qualité du son
- une diminution du niveau sonore
- un pleurage et un scintillement excessifs
- une perte de son
- un effacement incomplet
- une altération de la fonction d'enregistrement

Pour obtenir un enregistrement optimal, il est conseillé de nettoyer les têtes et le parcours de la bande avant chaque enregistrement.

- 1** Appuyez sur  pour ouvrir le logement de la cassette. Saisissez le volet avant des deux côtés et soulevez-le avec précaution pour l'enlever.
- 2** Arrêtez la platine et essuyez les têtes, les galets presseurs et les cabestans avec un coton-tige légèrement imprégné d'alcool ou de liquide de nettoyage pour platine en vente dans le commerce.
- 3** Remettez le volet du logement en place.

En cas de panne

Si vous rencontrez une des difficultés suivantes quand vous utilisez la platine à cassette, consultez ce guide pour résoudre le problème. Si le problème persiste, adressez-vous à votre revendeur Sony.

Les touches de fonction ne sont pas opérantes.

- ➔ La platine vient juste d'être allumée et ne fonctionne pas pendant 3 secondes. Attendez que **II** cesse de clignoter.
- ➔ Vérifiez que la cassette est bien introduite et que le logement de la cassette est complètement fermé.

La lecture ou l'enregistrement est impossible.

- ➔ Il n'y a pas de cassette dans le logement.
- ➔ La cassette est terminée.
- ➔ La bande est détendue. Retendez-la.
- ➔ La languette de protection a été enlevée de la cassette (voir page 11).
- ➔ Vérifiez si le réglage de l'amplificateur est correct.
- ➔ Vérifiez si les fiches ne sont pas desserrées.
- ➔ Les têtes et le parcours de la bande sont sales. Nettoyez-les (voir page 12).
- ➔ La tête d'enregistrement/lecture est magnétisée. Démagnétisez-la (voir page 12).

Pleurage et scintillement excessifs ou perte de son

- ➔ Les cabestans et les galets presseurs sont sales. Nettoyez-les (voir page 12).

Diminution du niveau sonore, perte de son ou mauvaise reproduction des hautes fréquences/Effacement incomplet de la cassette/Augmentation du bruit.

- ➔ La tête d'enregistrement/lecture ou d'effacement et le parcours de la bande sont sales. Nettoyez-les (voir page 12).
- ➔ La tête d'enregistrement/lecture ou d'effacement est magnétisée. Démagnétisez-la (voir page 12).

Bourdonnement ou bruit.

- ➔ La platine à cassette est près d'un téléviseur ou d'un magnétoscope. Eloignez la platine du téléviseur ou du magnétoscope.
- ➔ La platine est installée sur ou sous l'amplificateur. Eloignez-la de l'amplificateur.

Son déséquilibré.

- ➔ Vérifiez que la position de la commande DOLBY NR est la même que lors de l'enregistrement de la cassette.
- ➔ La platine à cassette est installée près d'un téléviseur ou d'un magnétoscope. Eloignez la platine du téléviseur ou du magnétoscope.

La bande s'arrête avant d'être entièrement rebobinée.

- ➔ La bande est détendue. Retendez-la.
- ➔ Le boîtier de la cassette est déformé. Utilisez une autre cassette.

Pendant l'avance rapide ou le rebobinage, le bruit de la bande est excessif.

- ➔ Ce bruit est causé par la cassette et ne provient pas d'un problème mécanique.

⊕ ne fonctionne pas.

- ➔ Il y a eu une panne de courant ou le cordon d'alimentation a été débranché en cours de fonctionnement. Remettez sous tension.

Courte coupure dans le son pendant la lecture.

- ➔ Vous avez appuyé sur **▶▶**, **◀◀**, ou **■** de l'une des platines pendant la lecture sur l'autre. Ou bien vous avez appuyé sur PAUSE **II**, **▷**, ou **◁** e la platine B pendant la lecture sur la platine A.

Informations complémentaires

Spécifications

Système

Système d'enregistrement
4 pistes, 2 canaux stéréo

Temps d'avance rapide (approx.)
180 sec. (avec une cassette Sony C-60)

Courant de polarisation
Courant alternatif

Rapport signal sur bruit (à niveau de crête et pondéré avec Dolby NR hors service)

Cassette type I, Sony Type I (NORMAL): 55 dB
Cassette type II, Sony Type II (HIGH): 57 dB
Cassette type IV, Sony Type IV (METAL): 58 dB

Amélioration du rapport signal/bruit (valeurs approximatives)
Avec Dolby B en service: 5 dB à 1 kHz, 10 dB à 5 kHz
Avec Dolby C en service: 15 dB à 500 Hz, 20 dB à 1 kHz

Distorsion harmonique

0,4% (avec cassette type I, Sony Type I (NORMAL):
160 nWb/m 315 Hz, 3e H.D.)
1,8% (avec cassette type IV, Sony Type IV (METAL):
250 nWb/m 315 Hz, 3e H.D.)

Réponse en fréquence (Dolby hors service)

Cassette type I, Sony Type I (NORMAL):
30 - 16.000 Hz (± 3 dB, IEC)
Cassette type II, Sony Type II (HIGH):
30 - 17.000 Hz (± 3 dB, IEC)
Cassette type IV, Sony Type IV (METAL):
30 - 19.000 Hz (± 3 dB, IEC)
30 - 13.000 Hz (± 3 dB, -4 dB enregistrement)
Cassette type I, Sony Type I (NORMAL):
20 - 17.000 Hz (± 6 dB)
Cassette type II, Sony Type II (HIGH):
20 - 18.000 Hz (± 6 dB)
Cassette type IV, Sony Type IV (METAL):
20 - 20.000 Hz (± 6 dB)

Pleurage et scintillement

$\pm 0,15\%$ W. crête (IEC)
0,1% W.RMS (NAB)
 $\pm 0,2\%$ W. crête (DIN)

Entrées

Entrées de ligne (prises cinch)
Sensibilité: 0,16 V
Impédance d'entrée: 47 kohms

Sorties

Sorties de ligne (prises cinch)
Niveau de sortie nominal: 0,5 V à impédance de charge de 47 kohms
Impédance de charge: Supérieure à 10 kohms

Casque (prise stéréo 6,35) (TC-WE405 uniquement)
Niveau de sortie: 0,25 mW à impédance de charge de 32 ohms

Généralités

Alimentation

| Lieu d'achat | Source d'alimentation |
|------------------------------------|---|
| Etats-Unis et Canada | CA 120 V, 60 Hz |
| Royaume-Uni et Europe continentale | CA 220 - 230 V, 50/60 Hz |
| Australie | CA 240 V, 50/60 Hz |
| Autres pays | CA 120/220/240 V (TC-WE405/WR350Z) CA 120/220/230 - 240V (TC-WR661), 50/60 Hz |

Consommation
18 W

Dimensions (approx.) (l/h/p)
430 × 120 × 305 mm (17 × 4 ³/₄ × 12 ¹/₈ po.)
Saillies et commandes comprises

Poids (approx.)
3,8 kg (8 li. 7 on.)

Accessoires fournis

Cordons de liaison audio (2 fiches cinch - 2 fiches cinch) (2)

Accessoire en option

Télécommande RM-J910
S'adresser au revendeur Sony le plus proche pour la disponibilité de la télécommande.

La conception et les spécifications peuvent être modifiées sans préavis.

Index

A, B, C

- Cassette
 - Ejection 5, 7
 - Nettoyage du parcours de la bande 12
 - Protection de l'enregistrement 11
 - Remarques 11
 - Types 11
- Copie
 - Copie à vitesse normale 9, 10
 - Copie rapide 9
 - de passages particuliers 10
- Cordon de liaison audio 4, 14

D, E, F, G, H

- Déballage 4
- En cas de panne 13
- Enregistrement 6
- Fader 9
- Fondu
 - à la fermeture. *Voir* Fader
 - à l'ouverture. *Voir* Fader

I, J, K, L, M, N, O, P, Q

- Insertion
 - d'un espace vierge 10
 - d'une cassette 5, 6
- Lecture
 - Lecture automatique 5
 - Lecture de base 5
 - Lecture automatique 5
- Nettoyage
 - Coffret 11
 - Têtes et parcours de la bande 12
- Niveau d'enregistrement automatique 8

R, S

- Raccordement
 - Aperçu 4
 - Raccordements 4
- Réglage
 - Réglage manuel du niveau d'enregistrement 7
 - Volume 5
 - Réglage automatique du niveau d'enregistrement. *Voir* Niveau d'enregistrement automatique
- Silencieux d'enregistrement 10
- Spécifications 14
- Système de réduction de bruit Dolby 5, 7
- Système Dolby HX PRO 7

T, U, V, W, X, Y, Z

- Têtes
 - Démagnétisation 12
 - Nettoyage 12

Nomenclature

Touches

- ARL (réglage automatique du niveau d'enregistrement) 8
- FADER 9
- HIGH/NORMAL 9
- PAUSE ■ 5, 7-10, 13
- REC ● (enregistrement) 6-8
- REC MUTE □ (silencieux d'enregistrement) 10
- ⊲ (éjection) 5-7, 12, 13
- (arrêt) 5, 7-10, 13
- ▷ (lecture face avant) 5-10, 13
- ◁ (lecture face arrière) 5, 7, 9, 13
- ▶▶, ◀◀ (avance rapide et rebobinage) 5, 13

Sélecteurs et interrupteurs

- DIRECTION 5, 6, 9
- DOLBY NR 5, 7, 10, 13
- POWER 5, 6

Commandes

- REC LEVEL (niveau d'enregistrement) 7-9

Prises

- LINE IN 4
- LINE OUT 4
- PHONES 5

Divers

- Décibelmètres 7
- Logement de cassette 5, 6, 12
- Voyant AUTO 6, 8, 9

