

# *Mini Hi-Fi Component System*

---

Mode d'emploi \_\_\_\_\_ **FR**

Manual de Instrucciones \_\_\_\_\_ **ES**



*MHC-BX3/DX3*

## AVERTISSEMENT

Afin d'éviter tout risque d'incendie ou d'électrocution, ne pas exposer cet appareil à la pluie ou à l'humidité.

Afin d'éviter tout risque de choc électrique, ne pas ouvrir le coffret. Confier toute réparation à un technicien qualifié uniquement.

N'installez pas l'appareil dans un espace confiné comme dans une bibliothèque ou un meuble encastré.

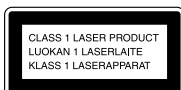

Cet appareil est classé produit laser de classe 1. L'indication CLASS 1 LASER PRODUCT est collée à l'arrière, à l'extérieur de l'appareil.

ATTENTION!  
POUR PREVENIR LES CHOCS ELECTRIQUES,  
NE PAS UTILISER CETTE FICHE POLARISEE  
AVEC UN PROLONGATEUR, UNE PRISE DE  
COURANT OU UNE AUTRE SORTIE DE  
COURANT, SAUF SI LES LAMES PEUVENT  
ETRE INSEREES A FOND SANS EN LAISSER  
AUCUNE PARTIE A DECOUVERT.



ENERGY STAR® est une marque déposée aux Etats-Unis. En tant que partenaire d'ENERGY STAR®, Sony atteste que son produit répond aux recommandations d'ENERGY STAR® en matière d'économie d'énergie.

# Table des matières

## Préparatifs

Étape 1: Raccordement de la chaîne ...	4
Étape 2: Réglage de l'heure .....	6
Étape 3: Préréglage de stations radio ..	7
Economie d'énergie en mode d'attente .....	9

## Opérations de base

Lecture d'un CD .....	10
Enregistrement d'un CD .....	12
Écoute de la radio .....	13
Enregistrement à partir de la radio ....	14
Lecture d'une cassette .....	15
Enregistrement à partir d'une cassette .....	17

## Le lecteur de CD

Utilisation de l'affichage .....	18
Lecture répétée des plages de CD .....	19
Lecture des plages de CD dans un ordre aléatoire .....	20
Programmation des plages de CD .....	21

## La platine à cassettes

Enregistrement manuel sur une cassette .....	23
Enregistrement d'un CD en spécifiant l'ordre des plages .....	24

## Effets Disc Jockey

Scratchage d'une partie d'un CD .....	26
Reproduction stroboscopée d'une partie d'un CD .....	26

## Réglage sonore

Réglage du son .....	27
Sélection de l'accentuation audio .....	27
Changement de l'affichage de l'analyseur de spectre .....	28
Sélection de l'effet surround .....	29
Réglage de l'égaliseur graphique .....	29

## Autres caractéristiques

Utilisation du système de données radio (RDS)* .....	31
Chant sur fond musical: Karaoké .....	33
Pour s'endormir en musique .....	35
Pour se réveiller en musique .....	36
Enregistrement programmé de la radio .....	37

## Appareils en option

Raccordement d'appareils audio .....	38
Raccordement d'un magnétoscope ....	39
Raccordement d'antennes extérieures .....	40

## Informations supplémentaires

Précautions .....	41
Guide de dépannage .....	42
Spécifications .....	45
Index .....	48

\* Modèle pour l'Europe uniquement.

FR

## Etape 1: Raccordement de la chaîne

Effectuez les opérations **1** à **4** de la procédure suivante pour relier les différents éléments de la chaîne avec les cordons et les accessoires fournis.

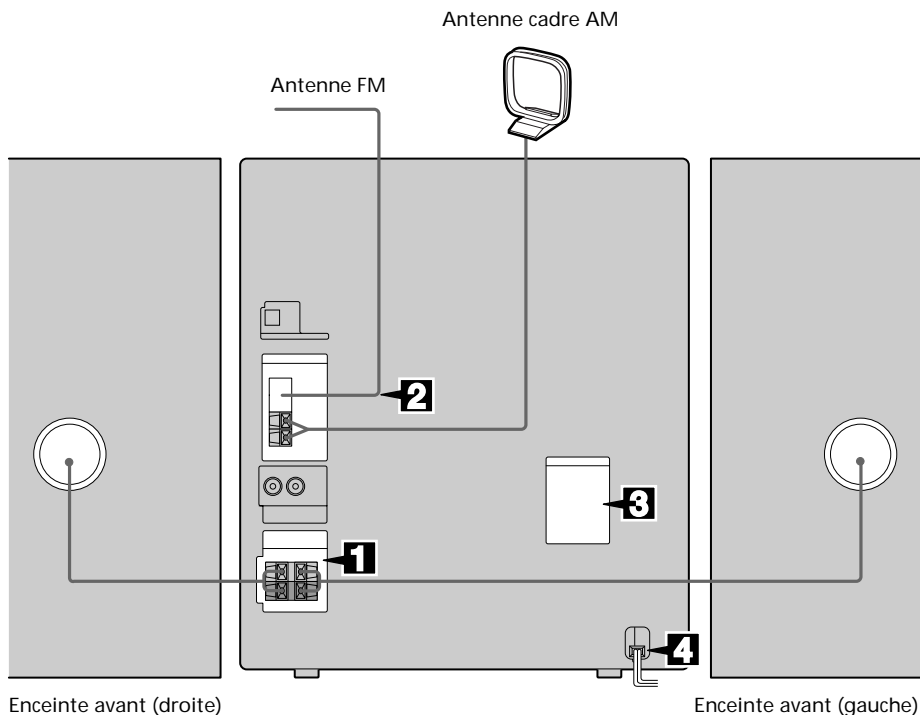

### **1** Raccordez les enceintes.

Raccordez les cordons des enceintes avant aux prises SPEAKER, comme indiqué ci-dessous.

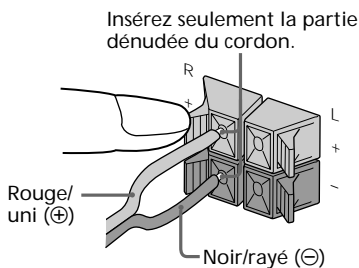

### Remarques

- Eloignez les cordons d'enceintes des antennes pour éviter que les antennes ne captent du bruit.
- Le type d'enceintes livrées avec la chaîne dépend du modèle acheté (voir "Spécifications" à la page 45).

- 2** Raccordez les antennes FM et AM.  
Préparez l'antenne cadre AM avant de la raccorder.

**Type de prise A**

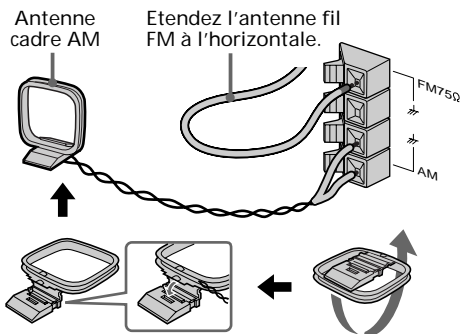

**Type de prise B**

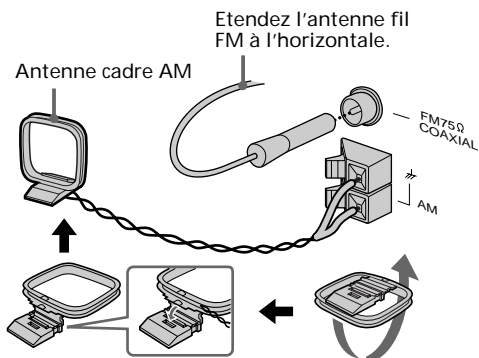

- 3** Pour les modèles avec sélecteur de tension, réglez VOLTAGE SELECTOR sur la position correspondant à la tension secteur locale.

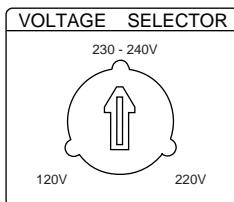

- 4** Branchez le cordon d'alimentation sur une prise murale.

La démonstration apparaît sur l'afficheur. Lorsque vous appuyez sur I/⏻, la chaîne se met sous tension et la démonstration s'arrête automatiquement. Si l'adaptateur de fiche fourni ne rentre pas dans votre prise murale, détachez-le de la fiche (modèles équipés d'un adaptateur seulement).

**Pour raccorder des appareils en option**

Voir page 38.

**Pour arrêter la démonstration**

La démonstration s'arrête lorsque vous réglez l'heure ("Etape 2: Réglage de l'heure" à la page 6).

Sinon, pour activer et arrêter la démonstration, appuyez une fois (MHC-DX3) ou deux fois (MHC-BX3) sur DISPLAY lorsque la chaîne est éteinte.

voir page suivante

## Etape 1: Raccordement de la chaîne (suite)

### Pour attacher les tampons d'enceintes avant

Attachez les tampons d'enceintes fournis sous les enceintes avant pour les stabiliser et les empêcher de glisser.

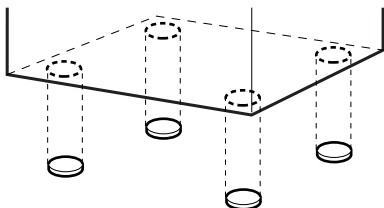

### Mise en place des deux piles de format AA (R6) dans la télécommande

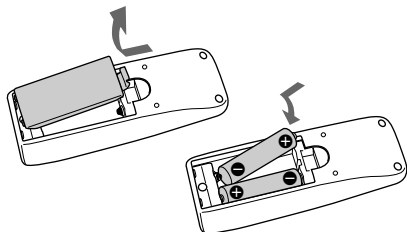

### Conseil

Normalement, les piles devraient durer environ six mois. Quand vous ne pouvez plus faire fonctionner la chaîne avec la télécommande, remplacez les deux piles par des neuves.

### Remarque

Si vous ne comptez pas utiliser la télécommande pendant un certain temps, enlevez les piles pour éviter tout dommage dû à une fuite de l'électrolyte.

### Pour transporter la chaîne

Enlevez d'abord tous les disques de l'appareil. Pour protéger le mécanisme du lecteur CD, appuyez sur I/⏻ tout en tenant CD enfoncée, lorsque la chaîne est sous tension.

“LOCK” apparaît sur l'afficheur lorsque la chaîne est éteinte.

## Etape 2: Réglage de l'heure

Vous devez mettre l'horloge à l'heure avant d'utiliser les fonctions de programmation.

L'horloge a un cycle de 24 heures sur les modèles européens et de 12 heures sur les autres modèles.

Le modèle à cycle de 24 heures est représenté sur les illustrations.

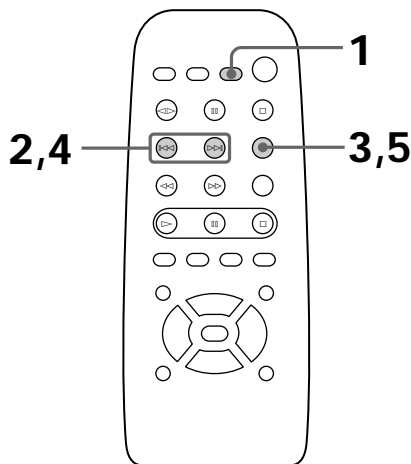

- 1 Appuyez sur CLOCK/TIMER SET. Les chiffres des heures se mettent à clignoter.



**2** Appuyez de façon répétée sur ◀◀ ou ▶▶ pour régler les heures.

**3** Appuyez sur ENTER.  
Les chiffres des minutes se mettent à clignoter.

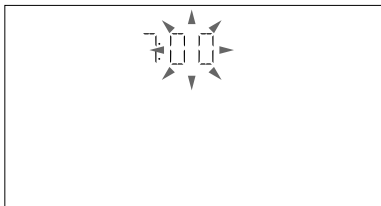

**4** Appuyez de façon répétée sur ◀◀ ou ▶▶ pour régler les minutes.

**5** Appuyez sur ENTER.  
L'horloge se met en marche.

#### Conseil

En cas d'erreur, recommencez à partir de l'étape 1.

#### Pour changer l'heure

Les explications précédentes vous indiquent comment régler l'heure quand la chaîne est hors tension. Pour la changer quand la chaîne est sous tension, effectuez les opérations suivantes:

- 1 Appuyez sur CLOCK/TIMER SET.
- 2 Appuyez de façon répétée sur ◀◀ ou ▶▶ pour sélectionner SET CLOCK.
- 3 Appuyez sur ENTER.
- 4 Effectuez les étapes 2 à 5 ci-dessus.

#### Remarque

Si vous débranchez le cordon d'alimentation secteur ou si une panne de courant se produit, les réglages de l'horloge seront annulés.

## Etape 3: Préréglage de stations radio

Vous pouvez prérégler 30 stations au maximum (20 stations FM et 10 stations AM).

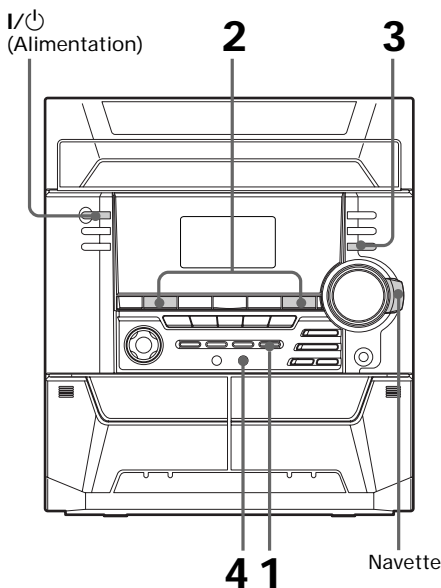

voir page suivante

### Etape 3: Préréglage de stations radio (suite)

**1** Appuyez de façon répétée sur TUNER/BAND pour sélectionner FM ou AM.

**2** Appuyez sur + ou - (ou TUNING + ou - de la télécommande) jusqu'à ce que la fréquence se mette à changer, puis relâchez.

Le balayage s'arrête quand une station est accordée. "TUNED" et "STEREO" (lors d'une émission en stéréo) apparaissent.

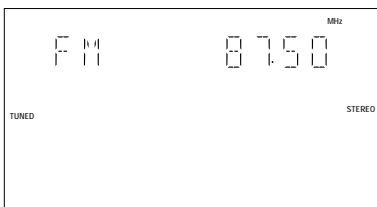

**3** Appuyez sur TUNER MEMORY.

Un numéro de préréglage apparaît sur l'afficheur.

Les stations sont mémorisées à compter du numéro de préréglage 1.

Numéro de préréglage

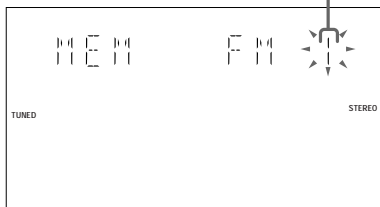

**4** Appuyez sur ENTER.

La station est mémorisée.

**5** Répétez les étapes 1 à 4 pour préréglage d'autres stations.

### Pour accorder une station de faible puissance

Appuyez de façon répétée sur + ou - (ou TUNING +/- de la télécommande) à l'étape 2 pour accorder manuellement la station.

### Pour mémoriser une autre station sur un numéro de préréglage

Recommencez depuis l'étape 1. Après l'étape 3, tournez la molette jusqu'au déclic pour sélectionner le numéro de préréglage sur lequel une autre station doit être mémorisée.

Vous pouvez préréglage une nouvelle station sur le numéro de préréglage sélectionné.



## Pour effacer la station préréglée

- 1 Appuyez sur TUNER MEMORY jusqu'à ce qu'un numéro de préréglage apparaisse sur l'afficheur.



- 2 Tournez la molette jusqu'au dé clic pour sélectionner le numéro de préréglage que vous voulez effacer.  
Sélectionnez "ALL ERASE" si vous voulez effacer toutes les stations préréglées.

- 3 Appuyez sur ENTER.  
"COMPLETE" apparaît.

Lorsque vous effacez un numéro de préréglage, le numéro diminue d'une unité et tous les numéros suivants sont renumérotés.

## Pour changer l'intervalle d'accord AM

(sauf modèles pour l'Europe et le Moyen-Orient)

L'intervalle d'accord AM a été réglé en usine sur 9 kHz (10 kHz pour certaines régions). Pour changer l'intervalle d'accord AM, accordez d'abord une station AM, puis mettez la chaîne hors tension. Tout en tenant la touche ENTER enfoncée, remettez la chaîne sous tension. Quand vous changez d'intervalle, les stations AM préréglées sont effacées. Pour revenir à l'intervalle d'origine, refaites les mêmes opérations.

### Conseil

Les stations préréglées restent mémorisées une demi-journée même si vous débranchez la chaîne ou si une coupure de courant a lieu.

## Economie d'énergie en mode d'attente

(MHC-BX3 seulement)

La consommation d'énergie en mode d'attente peut être réduite au minimum (mode d'économie d'énergie).

I/⏻

(Alimentation) DISPLAY

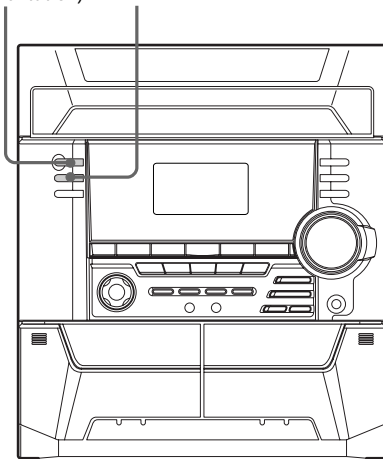

- ➔ Appuyez de façon répétée sur DISPLAY lors la chaîne est éteinte. A chaque pression sur cette touche, les fonctions sont sélectionnées dans l'ordre suivant :

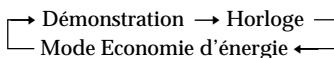

Il suffit d'appuyer sur I/⏻ pour remettre la chaîne sous et hors tension.

### Conseils

- L'indicateur I/⏻ et l'indicateur de minuterie (lorsque la minuterie est en service) s'allument même dans le mode d'économie d'énergie.
- La minuterie fonctionne dans le mode d'économie d'énergie.

### Remarque

Il n'est pas possible de régler l'heure dans le mode d'économie d'énergie.

### Pour annuler le mode d'économie d'énergie

Appuyez une fois sur DISPLAY pour activer la démonstration et deux fois pour afficher l'heure.

## Lecture d'un CD

### — Lecture normale

Vous pouvez écouter jusqu'à trois disques les uns après les autres.

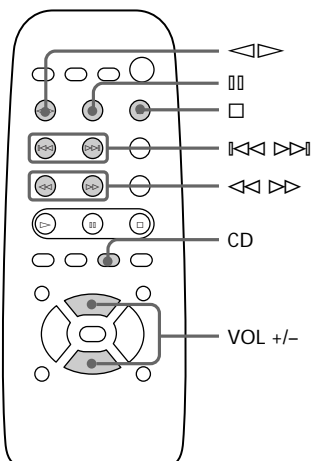
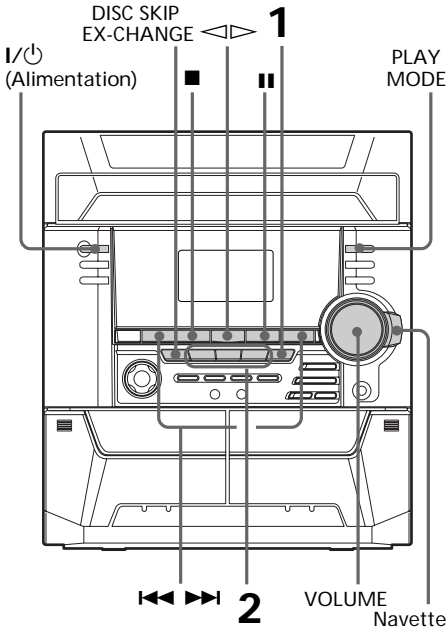

- 1 Appuyez sur **▲ OPEN/CLOSE** et posez un CD sur le plateau de disques.

Si le disque n'est pas posé correctement, il ne sera pas identifié.

Avec la face imprimée dirigée vers le haut. Pour écouter un CD de 8 cm, posez-le sur le cercle intérieur du plateau.

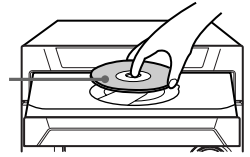

Pour insérer un second et troisième disque, appuyez sur **DISC SKIP EX-CHANGE** pour faire tourner le plateau.

- 2 Appuyez sur une des touches **DISC 1~3**.

Le plateau de disques se ferme et la lecture commence.

Si vous appuyez sur **◀▶** lorsque **CD** est sélectionné comme fonction et le plateau de disques est fermé, la lecture commencera par le disque dont le pointeur est allumé.

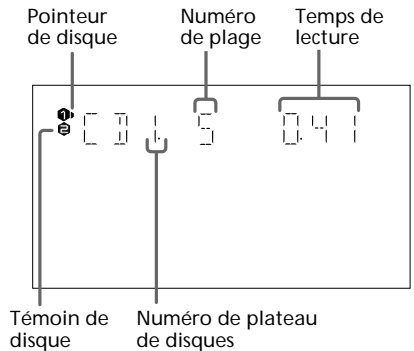

<b>Pour</b>	<b>Vous devez</b>
Arrêter la lecture	Appuyer sur ■.
Interrompre la lecture	Appuyer sur ■■. Appuyer encore pour poursuivre la lecture.
Sélectionner une plage	Pendant la lecture ou la pause, appuyer sur ►► (avant) ou ◀◀ (arrière).
Localiser un passage d'une plage	Tourner la navette dans le sens horaire (pour avancer) ou antihoraire (pour reculer) jusqu'au dé clic et la maintenir dans cette position (ou appuyez en continu sur ▷▷ ou ◀◀ de la télécommande). Relâchez-la lorsque vous avez atteint le point souhaité.
Sélectionner un CD à l'arrêt	Appuyer sur une touche DISC 1-3 ou sur DISC SKIP EX-CHANGE (ou D. SKIP sur la télécommande).
Ecouter le CD sélectionné seulement	Appuyer de façon répétée sur PLAY MODE jusqu'à ce que "CONTINUE 1 DISC" ou "SHUFFLE 1 DISC" apparaisse.
Ecouter tous les CD	Appuyer de façon répétée sur PLAY MODE jusqu'à ce que "CONTINUE ALL DISCS" ou "SHUFFLE ALL DISCS" apparaisse.
Enlever un CD	Appuyer sur ▲ OPEN/CLOSE .
Remplacer un CD pendant la lecture	Appuyer sur DISC SKIP EX-CHANGE.
Régler le volume	Tourner VOLUME (ou appuyer sur VOL +/- de la télécommande).

## Conseils

- Vous pouvez changer de source pour écouter un CD en appuyant seulement sur une touche DISC 1-3 (sélection automatique de la source).
- S'il n'y a aucun disque dans le lecteur, "CD NO DISC" apparaîtra sur l'afficheur.
- Quand un plateau contenant un CD est sélectionné (ou lorsque le CD dans le plateau est en cours de lecture), le pointeur de disque s'allume. Quand un plateau contenant un CD n'est pas sélectionné, le témoin de présence de disque s'allume et le pointeur de disque ne s'allume pas. Quand tous les plateaux sont vides, le pointeur et le témoin de présence de disque s'allument.

## Remarque

Si un plateau n'a pas été lu, l'indicateur de présence de disque peut s'allumer bien qu'il n'y ait pas de disque sur le plateau.

# Enregistrement d'un CD

— *Enregistrement synchronisé de CD*

La touche CD SYNC HI-DUB permet d'enregistrer facilement un CD sur une cassette. Vous pouvez utiliser une cassette de TYPE I (normale) pour l'enregistrement.

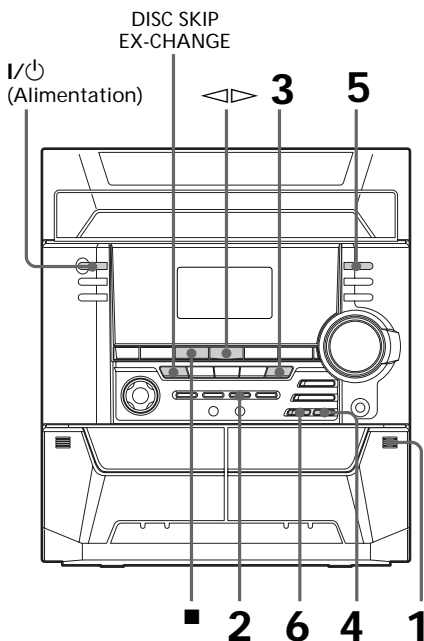

- 1 Appuyez sur et insérez une cassette enregistrable dans la platine B.

Avec la face à enregistrer tournée vers l'avant

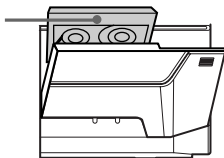

- 2 Appuyez sur CD.

- 3 Appuyez sur et posez un CD.

Appuyez une nouvelle fois sur pour fermer le plateau de disques.

Si le CD que vous voulez enregistrer n'est pas sélectionné, appuyez de façon répétée sur DISC SKIP EX-CHANGE pour sélectionner le CD.

Avec la face imprimée dirigée vers le haut. Pour reproduire un CD de 8 cm, posez-le sur le cercle intérieur du plateau.

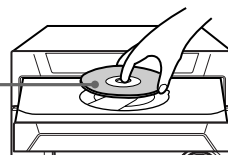

- 4 Appuyez sur CD SYNC HI-DUB.

La platine à cassette B se met en attente d'enregistrement et le lecteur de CD en attente de lecture. Le témoin sur REC PAUSE/START clignote.

- 5 Appuyez de façon répétée sur DIRECTION pour sélectionner et enregistrer sur une seule face. Sélectionnez (ou RELAY) pour enregistrer sur les deux faces.

- 6 Appuyez sur REC PAUSE/START. L'enregistrement commence.

## Pour arrêter l'enregistrement

Appuyez sur la touche .

## Conseils

- Si vous voulez commencer l'enregistrement par la face arrière, appuyez de façon répétée sur TAPE A/B pour sélectionner la platine B après l'étape 1. Appuyez sur pour commencer la lecture de la face arrière, puis appuyez sur à l'endroit où vous voulez commencer l'enregistrement. Le témoin de face arrière de la platine B s'allume (voir page 16).
- Si vous voulez enregistrer sur les deux faces, commencez par la face avant. Si vous commencez l'enregistrement par la face arrière, il s'arrêtera à la fin de la face arrière.

## Remarque

Vous ne pouvez pas écouter d'autres sources pendant l'enregistrement.

# Ecoute de la radio

## — Accord d'une station préréglée

Préréglez d'abord des stations radio (voir "Etape 3: Préréglage de stations radio" à la page 7).

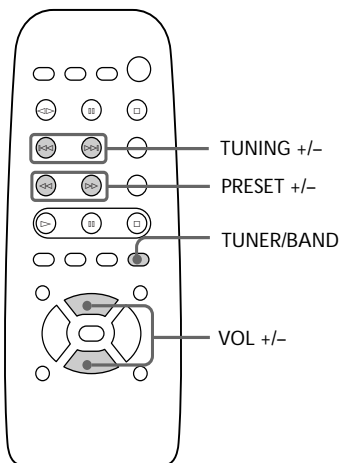
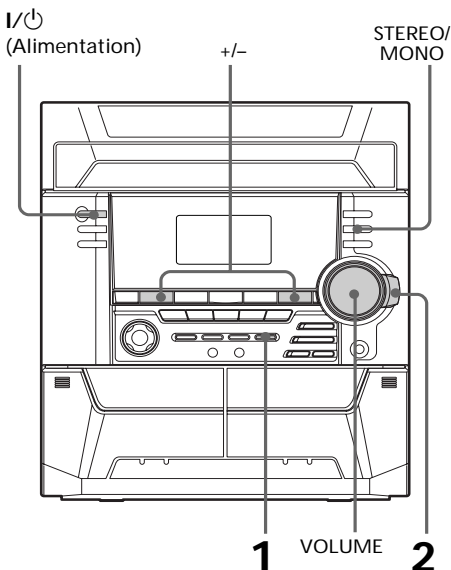

**1** Appuyez de façon répétée sur TUNER/BAND pour sélectionner FM ou AM.

**2** Tournez la navette jusqu'au déclic, (ou appuyez sur PRESET +/- de la télécommande) pour accorder la station préréglée souhaitée.

Tournez vers la gauche (ou appuyez sur PRESET - de la télécommande) pour les numéros de préréglage inférieurs.



Tournez vers la droite (ou appuyez sur PRESET + de la télécommande) pour les numéros de préréglage supérieurs.

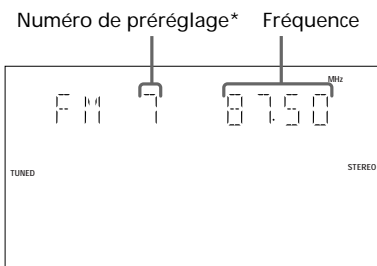

\* Si une seule station est préréglée, "ONE PRESET" apparaîtra sur l'afficheur.

voir page suivante

## Ecoute de la radio (suite)

Pour	Vous devez
Eteindre la radio	Appuyer sur I/⏻.
Ajuster le volume	Tourner VOLUME (ou appuyer sur VOL +/- de la télécommande).

### Pour écouter une station qui n'a pas été préréglée

Utilisez l'accord manuel ou automatique à l'étape 2.

Pour l'accord manuel, appuyez de façon répétée sur + ou - (ou TUNING +/- de la télécommande).

Pour l'accord automatique, appuyez en continu sur + ou - (ou TUNING +/- de la télécommande).

#### Conseils

- Vous pouvez changer de source pour écouter la radio en appuyant seulement sur TUNER/BAND (sélection automatique de la source).
- Si un programme FM est parasité, appuyez sur STEREO/MONO pour que "MONO" apparaisse sur l'afficheur. L'effet stéréo sera annulé, mais la réception meilleure. Appuyez une nouvelle fois sur la touche pour rétablir l'effet stéréo.
- Pour améliorer la réception d'une émission, réorientez les antennes fournies.

## Enregistrement à partir de la radio

Vous pouvez enregistrer des programmes radio sur une cassette en accordant une station préréglée. Vous pouvez utiliser une cassette de TYPE I (normale) pour l'enregistrement.

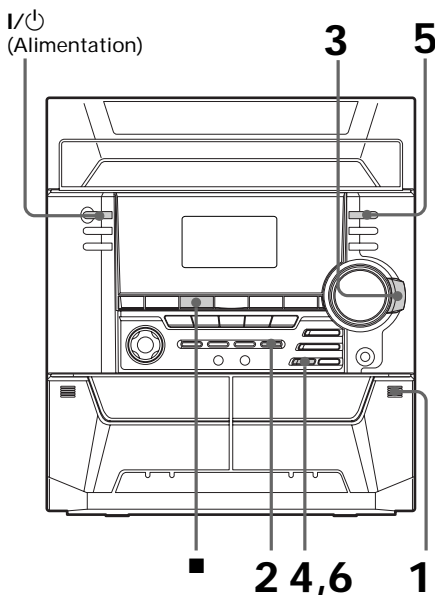

- 1 Appuyez sur  et insérez une cassette enregistrable dans la platine B.

Avec la face à enregistrer tournée vers l'avant

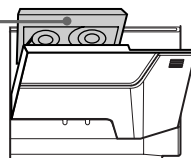

- 2 Appuyez sur TUNER/BAND pour sélectionner la gamme souhaitée.

### 3 Tournez la molette jusqu'au déclic pour accorder une station préréglée.

Tournez vers la gauche pour les numéros de préréglage inférieurs.



Tournez vers la droite pour les numéros de préréglage supérieurs.

Numéro de préréglage      Fréquence

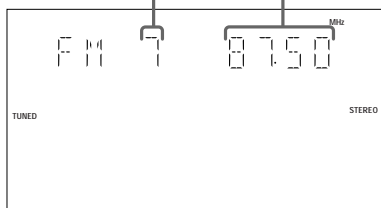

### 4 Appuyez sur REC PAUSE/START. La platine B se met en attente d'enregistrement.

### 5 Appuyez de façon répétée sur DIRECTION pour sélectionner et enregistrer sur une seule face. Sélectionnez (ou RELAY) pour enregistrer sur les deux faces.

### 6 Appuyez sur REC PAUSE/START. L'enregistrement commence.

## Pour arrêter l'enregistrement

Appuyez sur ■.

## Conseils

- Si vous voulez commencer l'enregistrement par la face arrière, appuyez de façon répétée sur TAPE A/B après l'étape 1. Appuyez sur ◀▶ pour commencer la lecture de la face arrière, puis appuyez sur ■ à l'endroit où vous voulez commencer l'enregistrement. Le témoin de face arrière de la platine B s'allume (voir page 16).
- Si vous voulez enregistrer sur les deux faces, commencez par la face avant. Si vous commencez l'enregistrement par la face arrière, il s'arrêtera à la fin de la face arrière.
- Pour enregistrer une station non préréglée, utilisez + et - à l'étape 3 pour accorder manuellement la station.
- Si du bruit est audible pendant l'enregistrement d'un programme radio, éloignez l'antenne correspondante pour réduire le bruit.

## Lecture d'une cassette

Vous pouvez utiliser une cassette de TYPE I (normale) pour la lecture. Vous pouvez aussi utiliser les touches ◀◀/▶▶ pour rechercher rapidement les morceaux souhaités (Fonction AMS\*). Pour sélectionner la platine A ou B, appuyez de façon répétée sur TAPE A/B.

\* AMS (Automatic Music Sensor)  
(Détection automatique de plages)

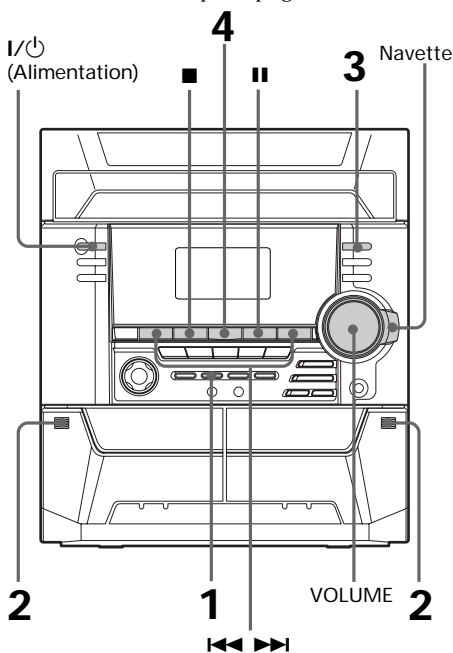

Opérations de base

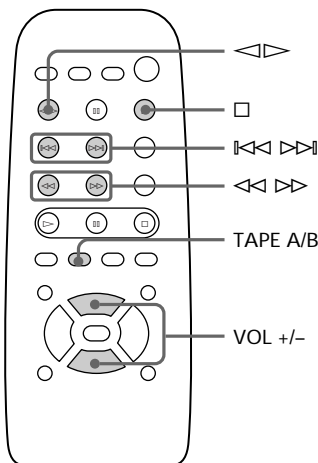

voir page suivante



## Lecture d'une cassette (suite)

**1** Appuyez sur TAPE A/B.  
Pour sélectionner la platine A ou B, appuyez de façon répétée sur TAPE A/B.

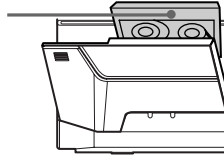

**2** Appuyez sur  et insérez une cassette enregistrée dans la platine A ou B.



Avec la face que vous voulez écouter tournée vers l'avant



**3** Appuyez de façon répétée sur DIRECTION pour sélectionner  et écouter une seule face. Sélectionnez  pour écouter les deux faces.

Pour écouter à la suite les deux cassettes insérées dans les platines, sélectionnez RELAY (lecture à relais).\*

**4** Appuyez sur  .

Appuyez sur   pour écouter la face arrière. La lecture de cassette commence.

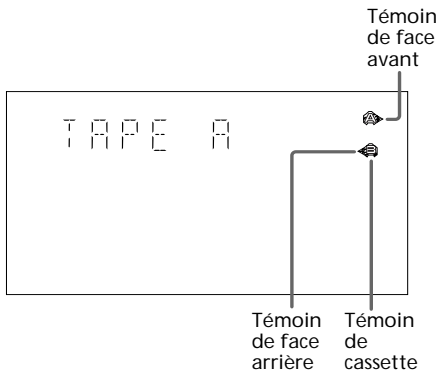

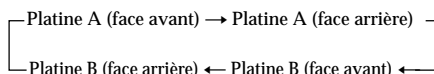

\* La lecture à relais s'effectue toujours dans l'ordre suivant:



Pour	Vous devez
Arrêter la lecture	Appuyer sur  .
Faire une pause	Appuyer sur  . Appuyer une nouvelle fois pour poursuivre la lecture.
Avancer rapidement la bande	Tournez la navette dans le sens horaire jusqu'au déclic pendant la lecture de la face avant ou dans le sens antihoraire jusqu'au déclic pendant la lecture de la face arrière (ou appuyez sur  ou  de la télécommande).
Rembobiner la bande	Tournez la molette dans le sens antihoraire jusqu'au déclic pendant la lecture de la face avant ou dans le sens horaire jusqu'au déclic pendant la lecture de la face arrière (ou appuyez sur  ou  de la télécommande).
Enlever la cassette	Appuyer sur  .
Ajuster le volume	Tourner VOLUME (ou appuyer sur VOL +/- de la télécommande).

## Localisation du début d'un plage (AMS\*)

Pendant la lecture, appuyez de façon répétée sur  ou  selon le nombre de plages que vous voulez sauter vers l'avant (ou l'arrière).

La direction de la recherche, + (avant) ou - (arrière) et le nombre des morceaux sautés (1~9) apparaissent sur l'afficheur.

Exemple: localisation de la deuxième plage vers l'avant

TAPE A 1: +2

\* AMS (Automatic Music Sensor)  
(Détection automatique de plages)

## Conseil

Si aucune cassette n'est insérée, tous les témoins s'allumeront.

Si une cassette (ou les deux) est insérée, les témoins de présence de cassette et de face avant/arrière s'allumeront.

## Remarques

- La platine s'arrête automatiquement quand les deux faces ont été reproduites cinq fois.
- La fonction AMS risque de ne pas fonctionner correctement dans les cas suivants:
  - Quand l'espace entre les plages est inférieur à 4 secondes.
  - Quand des informations complètement différentes sont enregistrées sur les voies gauche et droite.
  - Quand il y a des sections continues à très basse fréquence (par ex. saxo baryton).
  - Quand la chaîne est installée près d'un téléviseur. (Dans ce cas, il est conseillé d'éloigner les deux appareils l'un de l'autre ou d'éteindre le téléviseur).



# Enregistrement à partir d'une cassette

## — Enregistrement rapide

Vous pouvez utiliser une cassette de TYPE I (normale) pour l'enregistrement.

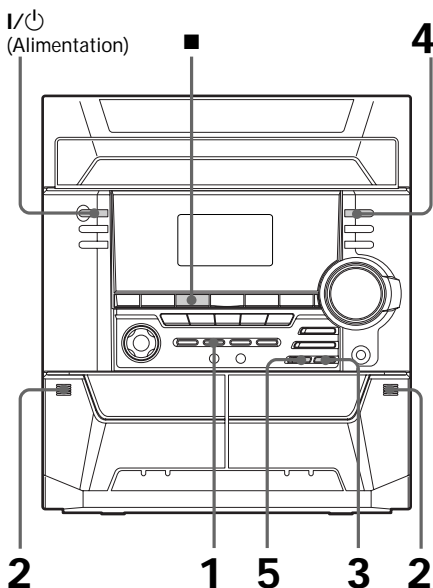



**1** Appuyez sur TAPE A/B.

**2** Appuyez sur  et insérez une cassette enregistrée dans la platine A et une cassette enregistrable dans la platine B.

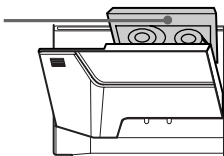
Avec la face à reproduire/enregistrer tournée vers l'avant



**3** Appuyez sur CD SYNC HI-DUB.  
La platine B se met en attente d'enregistrement.

**4** Appuyez de façon répétée sur DIRECTION pour sélectionner  si vous voulez enregistrer sur une seule face.  
Sélectionnez  (ou RELAY) si vous voulez enregistrer sur les deux faces.

**5** Appuyez sur REC PAUSE/START.  
La copie commence.

### Pour arrêter la copie

Appuyez sur .

### Conseils

- Si vous voulez enregistrer sur les deux faces de la cassette, commencez par la face avant. Si vous commencez par la face arrière, l'enregistrement s'arrêtera à la fin de la face arrière.
- Si vous réglez le mode de défilement (DIRECTION) sur , quand les cassettes utilisées sont de longueur différente, les cassettes ne s'inverseront pas en même temps. Si vous sélectionnez RELAY, elles s'inverseront en même temps.

## Utilisation de l'affichage

Vous pouvez vérifier le temps restant de la plage en cours de lecture ou de tout le CD.

Si vous insérez un disque CD TEXT, vous pourrez voir d'autres informations, comme les titres du disque et des plages, le nom de l'artiste, etc. Lorsque l'appareil détecte un disque CD TEXT, l'indication "CD-TEXT" apparaît sur l'afficheur.

I/O  
(Alimentation)

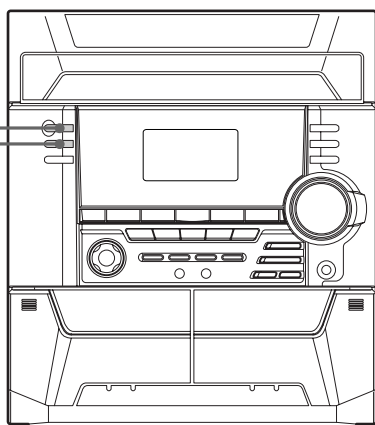

DISPLAY

➔ Appuyez sur DISPLAY.

A chaque pression sur la touche pendant la lecture normale ou en mode d'arrêt, l'affichage change comme suit:

### Pendant la lecture normale

- ➔ Temps de lecture de la plage en cours
- ↓
- Temps restant sur la plage en cours
- ↓
- Temps restant sur le CD en cours (mode 1 DISC) ou Affichage de "--:--" (mode ALL DISCS)
- ↓
- Titre de la plage en cours\*
- ↓
- Affichage de l'heure (pendant huit secondes)
- ↓
- Etat de l'effet

### Dans le mode d'arrêt

Dans le mode de lecture programmée s'il y a un programme

- ➔ Dernier numéro de plage du programme et temps de lecture total
- ↓
- Nombre total de plages programmées (pendant huit secondes)
- ↓
- Titre du disque et nom de l'artiste\*
- ↓
- Affichage de l'heure (pendant huit secondes)
- ↓
- Etat de l'effet

### Autres cas

- ➔ Nombre de plages total et temps de lecture total
- ↓
- Nom du disque et nom de l'artiste\*
- ↓
- Affichage de l'heure (pendant huit secondes)
- ↓
- Etat de l'effet

\* Avec les disques CD TEXT seulement (certains caractères n'apparaîtront pas). Avec certains disques, les informations CD TEXT peuvent ne pas apparaître.

# Lecture répétée des plages de CD

## — Lecture répétée

Cette fonction vous permet d'écouter plusieurs fois de suite un seul CD ou tous les CD dans les modes de lecture normale, aléatoire et programmée.

I/⏻  
(Alimentation)

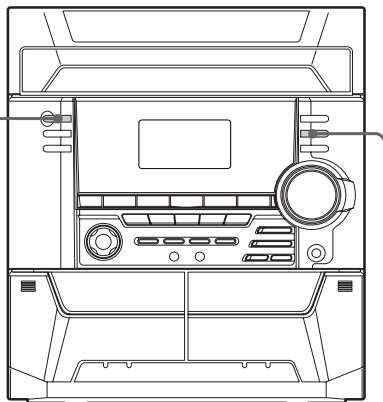

REPEAT

Pour répéter	Appuyez sur
Toutes les plages du CD en cours cinq fois au maximum	PLAY MODE de façon répétée jusqu'à ce que "CONTINUE 1 DISC" ou "SHUFFLE 1 DISC" apparaisse sur l'afficheur.
Toutes les plages de tous les CD cinq fois au maximum	PLAY MODE de façon répétée jusqu'à ce que "CONTINUE ALL DISCS" apparaisse sur l'afficheur.
Seulement une plage	REPEAT de façon répétée jusqu'à ce que "REPEAT 1" apparaisse sur l'afficheur pendant la lecture de la plage que vous voulez répéter.

## Pour annuler la lecture répétée

Appuyez de façon répétée sur REPEAT pour que "REPEAT" ou "REPEAT 1" disparaisse de l'afficheur.

## Remarques

- Si vous appuyez sur PLAY MODE jusqu'à ce que "SHUFFLE ALL DISCS" apparaisse, "REPEAT" sera automatiquement annulé.
- Pendant la lecture programmée, le programme se répète cinq fois au maximum.

➔ Appuyez sur REPEAT pendant la lecture d'un CD jusqu'à ce que "REPEAT" apparaisse sur l'afficheur.

La lecture répétée commence. Pour changer de mode de répétition, procédez comme suit.

# Lecture des plages de CD dans un ordre aléatoire

## — Lecture aléatoire

Les plages d'un CD ou de tous les CD peuvent être reproduites dans un ordre aléatoire.

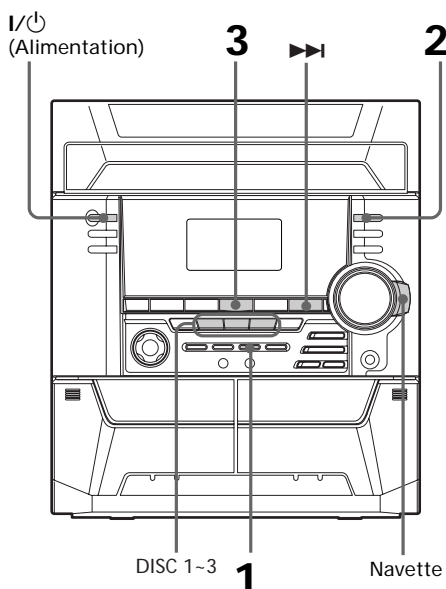

## Pour annuler la lecture aléatoire

Appuyez de façon répétée sur PLAY MODE jusqu'à ce que "SHUFFLE" ou "PGM" disparaisse de l'afficheur. Les plages sont reproduites dans leur ordre d'origine.

## Pour sélectionner un CD

Appuyez sur DISC 1~3.

## Conseils

- Vous pouvez commencer la lecture aléatoire pendant la lecture normale en appuyant de façon répétée sur PLAY MODE pour sélectionner "SHUFFLE".
- Pour sauter une plage, appuyez sur ►►.

---

**1** Appuyez sur CD, puis posez un CD.

---

**2** Appuyez de façon répétée sur PLAY MODE jusqu'à ce que "SHUFFLE 1 DISC" ou "SHUFFLE ALL DISCS" apparaisse sur l'afficheur.

Avec "SHUFFLE ALL DISCS", tous les CD sont mélangés puis reproduits. Avec "SHUFFLE 1 DISC", seules les plages du CD dont le pointeur est allumé sont mélangées puis reproduites.

---

**3** Appuyez sur ◀▶.

Toutes les plages sont mélangées puis reproduites.

---

# Programmation des plages de CD

## — Lecture programmée

Vous pouvez créer un programme contenant jusqu'à 32 plages de tous les CD pour les écouter dans l'ordre de votre choix.

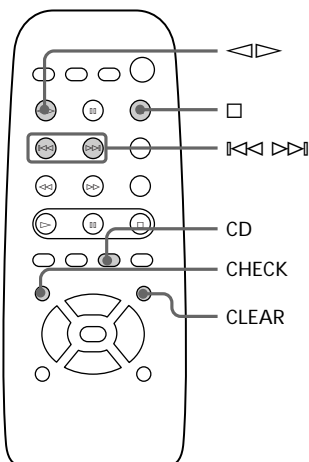
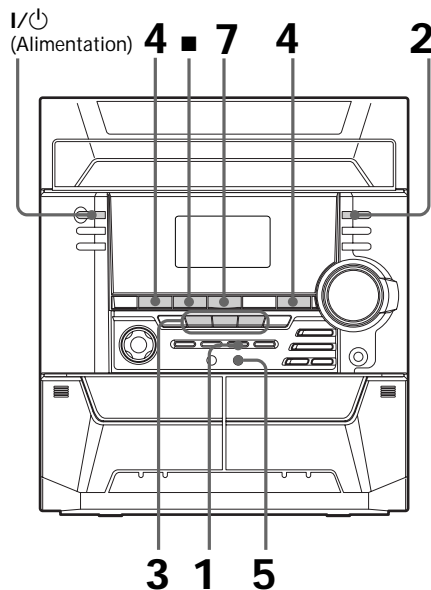

**1** Appuyez sur CD, puis posez un CD.

**2** Appuyez de façon répétée sur PLAY MODE jusqu'à ce que "PGM" apparaisse sur l'afficheur.

**3** Appuyez sur une touche DISC 1-3 pour choisir un CD.

Pour programmer toutes les plages d'un CD à la fois, effectuez l'étape 5 lorsque "AL" apparaît sur l'afficheur.

**4** Appuyez sur ◀◀ ou ▶▶ jusqu'à ce que la plage souhaitée apparaisse sur l'afficheur.

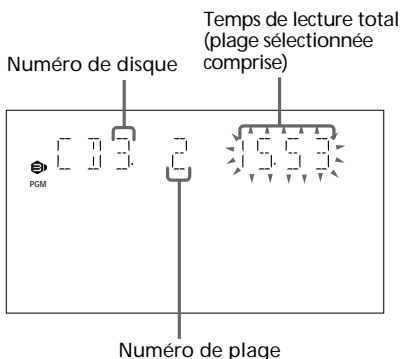

**5** Appuyez sur ENTER.

La plage est programmée. Le numéro de programmation apparaît, suivi du temps de lecture total.

**6** Pour programmer d'autres plages, répétez les étapes 3 à 5. Sautez l'étape 3 pour sélectionner d'autres plages du même disque.

**7** Appuyez sur ◀▶.

Toutes les plages sont reproduites dans l'ordre sélectionné.

voir page suivante

## Programmation des plages de CD (suite)

### Pour annuler la lecture programmée

Appuyez de façon répétée sur PLAY MODE jusqu'à ce que "PGM" ou "SHUFFLE" disparaisse de l'afficheur.

Pour	Appuyez sur
Vérifier votre programme	CHECK de la télécommande de façon répétée. Après la dernière plage, "CHECK END" apparaît.
Supprimer une plage à partir de la fin du programme	CLEAR de la télécommande à l'arrêt.
Supprimer une plage précise	CHECK de la télécommande, de façon répétée, jusqu'à ce que le numéro de la plage à effacer s'allume, puis appuyez sur CLEAR.
Ajouter une plage à la fin du programme à l'arrêt	1 Sélectionnez le disque avec une touche DISC 1-3. 2 Sélectionnez la plage en appuyant sur ◀▶. 3 Appuyez sur ENTER.
Supprimer tout le programme	■ une fois à l'arrêt ou deux fois pendant la lecture.

### Conseils

- La programmation effectuée reste dans la mémoire de la chaîne même après la lecture. Il suffit d'appuyer sur CD puis sur ◀▶ pour écouter une nouvelle fois le même programme.
- Si "--,--" apparaît à la place du temps de lecture total pendant la programmation, c'est parce que:
  - vous avez programmé une plage dont le numéro est supérieur à 20.
  - le temps de lecture total dépasse 100 minutes.

## Enregistrement manuel sur une cassette

Vous pouvez enregistrer un CD, une cassette ou une émission de radio, comme vous voulez. Par exemple, vous pouvez enregistrer seulement certains morceaux ou commencer l'enregistrement au milieu d'une cassette.

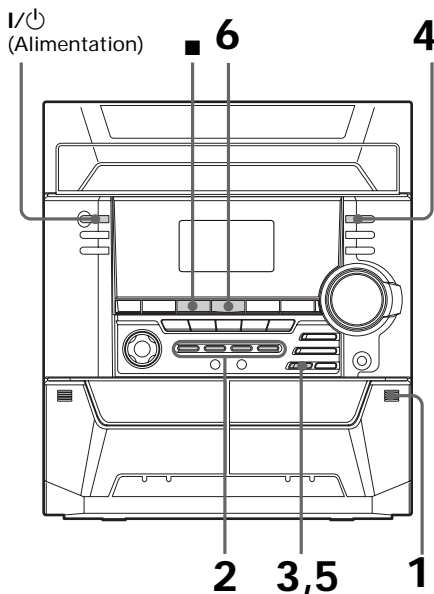

- 1** Insérez une cassette enregistrable dans la platine B.
- 2** Appuyez sur la touche de fonction correspondant à la source que vous voulez enregistrer (par ex. CD).  
Si vous voulez commencer l'enregistrement par la platine A, appuyez de façon répétée sur TAPE A/B jusqu'à ce que TAPE A soit sélectionné.

- 3** Appuyez sur REC PAUSE/START. La platine B se met en attente d'enregistrement. Le témoin sur REC PAUSE/START clignote.

- 4** Appuyez de façon répétée sur DIRECTION pour sélectionner  $\leftarrow$  et enregistrer sur une seule face. Sélectionnez  $\leftrightarrow$  (ou RELAY) pour enregistrer sur les deux faces.

- 5** Appuyez sur REC PAUSE/START. L'enregistrement commence.

- 6** Appuyez sur  $\triangleleft$  pour commencer la lecture de la source à enregistrer.

Pour	Appuyez sur
Arrêter l'enregistrement	■.
Interrompre l'enregistrement	REC PAUSE/START.

### Conseils

- Si vous voulez commencer l'enregistrement par la face arrière, appuyez de façon répétée sur TAPE A/B pour sélectionner la platine B après l'étape 1. Appuyez sur  $\triangleleft$  pour commencer la lecture de la face arrière, puis appuyez sur ■ à l'endroit où vous voulez commencer l'enregistrement. Le témoin de face arrière de la platine B s'allume (voir page 16).
- Pendant la pause d'enregistrement (après avoir appuyé sur REC PAUSE/START à l'étape 3 et avant d'appuyer une nouvelle fois dessus à l'étape 5) lors de l'enregistrement d'un CD, vous pouvez utiliser  $\lll$  ou  $\ggg$  pour sélectionner des pages.

# Enregistrement d'un CD en spécifiant l'ordre des plages

## — Montage programmé

Vous pouvez enregistrer les plages de tous les CD dans l'ordre souhaité. Lorsque vous créez un programme, assurez-vous que le temps de lecture pour chaque face ne dépasse pas la longueur de bande sur chaque face de la cassette.

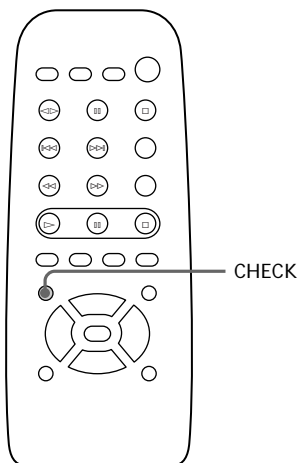
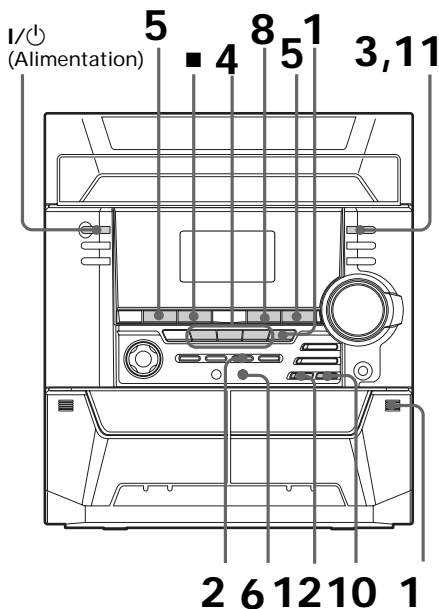

- 1** Posez un CD et insérez une cassette enregistrable dans la platine B.
- 2** Appuyez sur CD.
- 3** Appuyez de façon répétée sur PLAY MODE jusqu'à ce que "PGM" apparaisse sur l'afficheur.
- 4** Appuyez sur une des touches DISC 1-3 pour sélectionner un CD.  
Pour programmer toutes les plages d'un CD à la fois, effectuez l'étape 6 lorsque "AL" apparaît sur l'afficheur.

- 5** Appuyez sur ◀◀ ou ▶▶ jusqu'à ce que la plage souhaitée apparaisse sur l'afficheur.

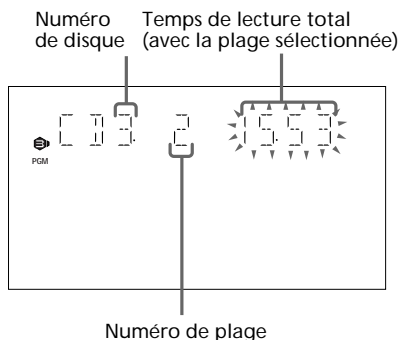

- 6** Appuyez sur ENTER.  
La plage est programmée. Le numéro de programmation apparaît, suivi du temps de lecture total.
- 7** Pour programmer d'autres plages pour la face A, répétez les étapes 4 à 6.  
Omettez l'étape 4 pour sélectionner les plages d'un même disque.



---

**8** Appuyez sur **II** pour insérer une pause à la fin de la face A.  
“P” apparaît sur l’afficheur et le temps de lecture total revient à “0.00” sur l’afficheur.

---

**9** Répétez les étapes 5 et 6 pour programmer d’autres plages d’un même disque ou les étapes 4 à 6 pour programmer les plages d’un autre disque pour l’enregistrement sur la face B.

---

**10** Appuyez sur CD SYNC HI-DUB.  
La platine B se met en attente d’enregistrement et le lecteur de CD en attente de lecture. Le témoin sur REC PAUSE/START clignote.

---

**11** Appuyez de façon répétée sur DIRECTION pour sélectionner  $\rightleftarrows$  et enregistrer sur une seule face. Sélectionnez  $\leftrightarrow$  (ou RELAY) pour enregistrer sur les deux faces.

---

**12** Appuyez sur REC PAUSE/START.  
L’enregistrement commence.

---

### **Pour arrêter l’enregistrement**

Appuyez sur **■**.

### **Pour vérifier l’ordre des plages**

Appuyez de façon répétée sur CHECK de la télécommande. Après la dernière plage, “CHECK END” apparaît.

### **Pour annuler le montage programmé**

Appuyez de façon répétée sur PLAY MODE jusqu’à ce que “PGM” ou “SHUFFLE” disparaisse de l’afficheur.

## **Sélection automatique de la longueur de la bande**

### **— Montage avec sélection de cassette**

Vous pouvez vérifier quelle est la longueur de bande la mieux adaptée à l’enregistrement d’un CD. Mais vous ne pouvez pas utiliser ce type de montage pour les disques contenant plus de 20 pages.

---

**1** Insérez un CD.

---

**2** Appuyez sur CD.

---

**3** Appuyez une fois sur EDIT pour que “EDIT” clignote.  
La longueur de bande requise pour le CD sélectionné apparaît, ainsi que le temps de lecture total pour les faces A et B.

---

### Scratchage d'une partie d'un CD

#### — Fonction LOOP

Le bouclage ou scratchage est une technique consistant à faire répéter une partie d'un CD pendant la lecture, ce qui permet de faire des enregistrements originaux.

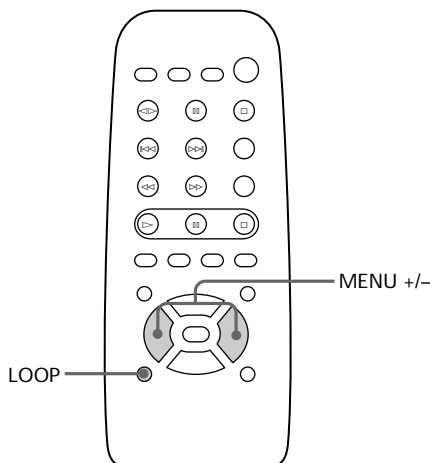

➔ Appuyez en continu sur LOOP de la télécommande pendant la lecture à l'endroit où vous voulez scratcher le CD et relâchez pour reprendre la lecture normale.

#### Pour ajuster la durée du scratchage

Appuyez sur MENU +/- de la télécommande tout en tenant LOOP enfoncée pour sélectionner la durée du scratchage (LOOP 1~20).

### Reproduction stroboscopée d'une partie d'un CD

#### — Fonction FLASH

La fonction FLASH est une technique consistant à reproduire le son par impulsions pendant la lecture, ce qui permet de faire des enregistrements originaux.

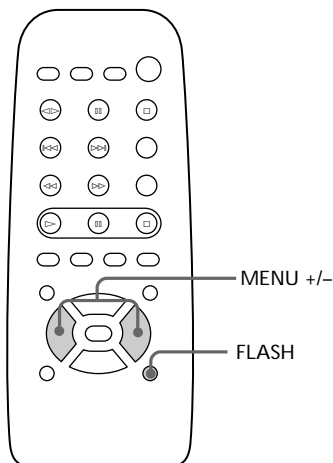

➔ Appuyez en continu sur FLASH de la télécommande pendant la lecture à l'endroit où l'effet stroboscopique doit commencer et relâchez pour reprendre la lecture normale.

#### Pour ajuster la durée de l'effet

Appuyez sur MENU +/- de la télécommande tout en tenant FLASH enfoncée pour sélectionner la durée de l'effet (FLASH 1~20).

#### Pour utiliser simultanément les fonctions LOOP et FLASH

Appuyez en même temps sur LOOP et FLASH.

#### Remarque

La durée de l'effet stroboscopique et du scratchage ne peut pas être ajustée en cours de fonctionnement. Au besoin, ajustez séparément ces durées avant de commencer.

## Réglage du son

Vous pouvez renforcer le grave, obtenir un son plus puissant et écouter avec un casque.

I/⏻  
(Alimentation)

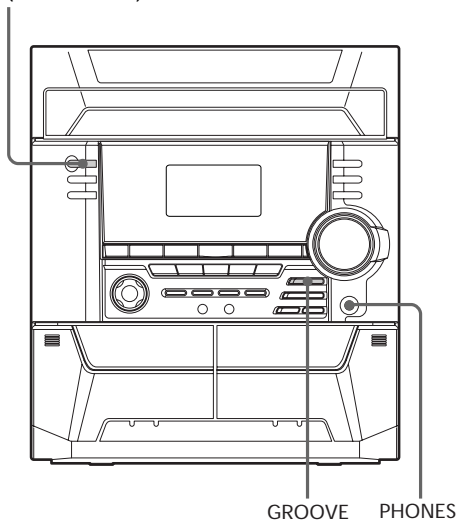

### Pour obtenir des basses omniprésentes (GROOVE)

Appuyez sur GROOVE. Le volume est renforcé, la courbe d'égalisation change et la touche GROOVE s'allume. Appuyez une nouvelle fois sur GROOVE pour revenir au volume précédent.

### Pour écouter au casque

Branchez le casque sur la prise PHONES. Aucun son n'est fourni par les enceintes.

## Sélection de l'accentuation audio

Le menu d'accentuation audio permet de sélectionner les caractéristiques du son en fonction de la source que vous êtes en train d'écouter.

## Sélection de l'effet sur le menu musical

I/⏻  
(Alimentation) Commande

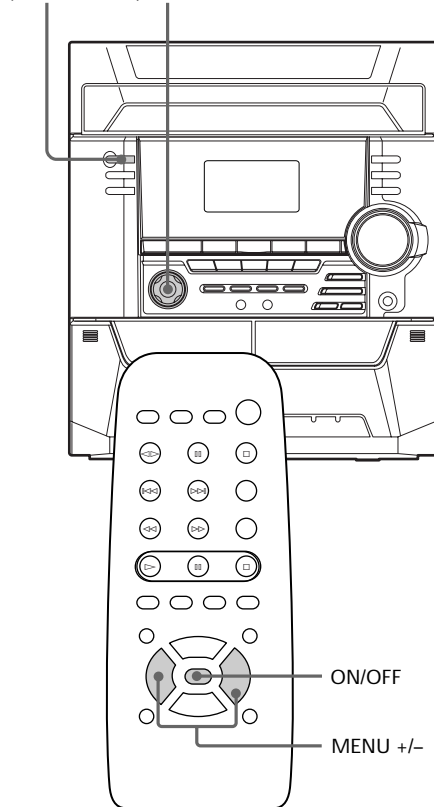

voir page suivante

## Sélection de l'accentuation audio (suite)

➔ Appuyez sur ◀ ou ▶ de la commande (ou MENU +/- de la télécommande) pour sélectionner le préréglage souhaité.

Le nom du préréglage apparaît sur l'afficheur.

Voir le tableau "Options du menu musical".

### Pour sélectionner USER FILE

Appuyez sur ▲ de la commande.

### Pour annuler l'effet

Appuyez à plusieurs reprises sur ▼ de la commande ou sur ON/OFF de la télécommande jusqu'à ce que "EFFECT OFF" apparaisse sur l'afficheur.

### Options du menu musical

"SURROUND" apparaît si vous choisissez un réglage avec effet surround.

Effet	Pour
ROCK	Sources de musique ordinaires
POP	
JAZZ	
DANCE	
SOUL	
ORIENTAL	
ACTION	Pistes son et situations d'écoute particulières
DRAMA	
SF	
GAME	
USER FILE	Voir page 29

### Conseil

Reportez-vous à l'illustration pour l'emploi de la télécommande.

Mettez le doigt dans le trou et poussez dans le sens souhaité (▲/▼/◀/▶).

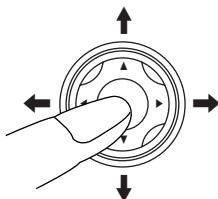

## Changement de l'affichage de l'analyseur de spectre

Tout en écoutant de la musique vous pouvez voir les changements de l'affichage lorsque vous utilisez cette fonction.

I/⏻  
(Alimentation)

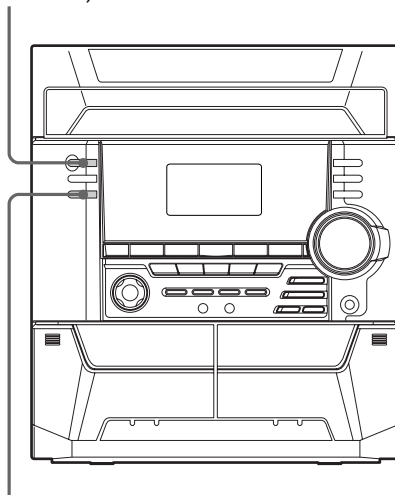

SPECTRUM

➔ Appuyez sur SPECTRUM.

A chaque pression sur la touche, l'affichage change comme suit:

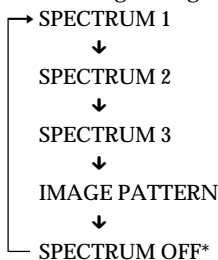

\* L'afficheur s'assombrit légèrement.

## Sélection de l'effet surround

Vous pouvez obtenir aussi un effet surround.

I/⏻  
(Alimentation)

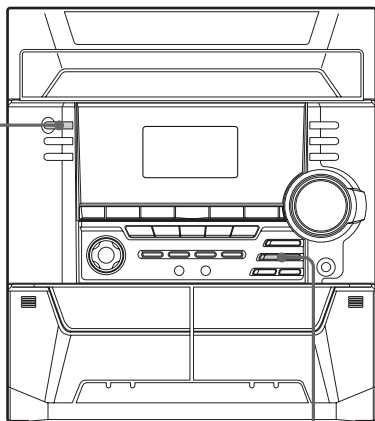

SURROUND

➔ Appuyez de façon répétée sur SURROUND pour sélectionner l'effet surround souhaité.

A chaque pression sur la touche, l'affichage change comme suit:

SURROUND ON (SURROUND)



SURROUND OFF (hors service)

### Remarque

Quand vous sélectionnez un autre effet sonore, l'effet surround est annulé.

## Réglage de l'égaliseur graphique

Vous pouvez ajuster le son en augmentant ou diminuant le niveau de certaines plages de fréquences.

Avant de commencer, sélectionnez l'accroissement de base qui vous convient.

I/⏻  
(Alimentation) **2,3**

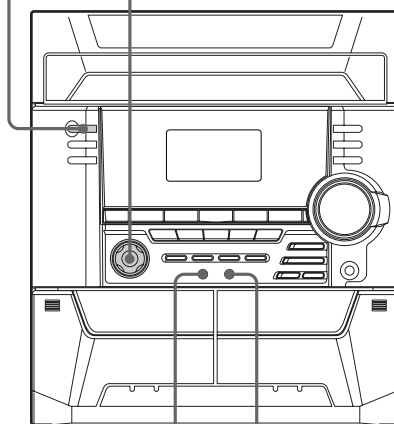

1

5

**1** Appuyez sur EQ EDIT.

**2** Appuyez de façon répétée sur ◀ ou ▶ de la commande pour sélectionner une plage de fréquences.

Gamme de fréquences

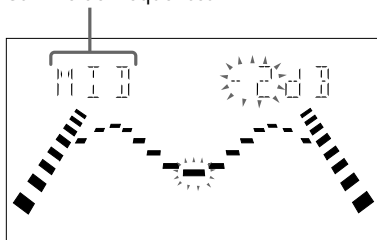

voir page suivante

## Réglage de l'égaliseur graphique (suite)

- 3** Appuyez sur ▲ ou ▼ de la commande pour ajuster le niveau.

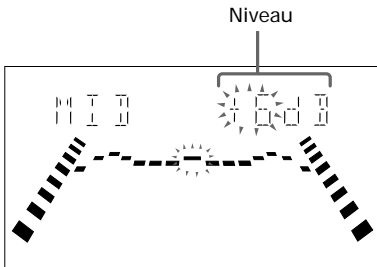

- 4** Répétez les étapes 2 et 3.

- 5** Appuyez sur ENTER quand vous avez terminé.

Le réglage est automatiquement enregistré comme fichier utilisateur.

### Conseils

- Si vous voulez sélectionner la courbe d'égalisation qui vient d'être ajustée (USER FILE), appuyez sur ▲ de la commande. (Lorsque vous utilisez la télécommande, appuyez sur ON/OFF pour activer la courbe d'égalisation et appuyez de façon répétée sur MENU +/- jusqu'à ce que "USER FILE" apparaisse sur l'afficheur.
- Pour utiliser la commande, voir page 28.

# Utilisation du système de données radio (RDS)

(Modèles pour l'Europe seulement)

## Qu'est que le RDS?

Le RDS (Data Radio System) est un service de la radiodiffusion qui permet aux stations radio de transmettre des informations supplémentaires sur le signal radio ordinaire. Ce tuner offre des fonctions RDS pratiques comme l'affichage du nom des stations et le classement des stations par type de programme. Le RDS n'est disponible que sur les stations FM.\*

## Remarque

Le RDS peut ne pas fonctionner correctement si la station accordée ne retransmet par correctement le signal RDS ou si le signal est trop faible.

\* Toutes les stations FM ne fournissent pas de services RDS, et celles qui en fournissent n'offrent pas toutes les mêmes types de services. Si vous ne connaissez pas bien le système RDS, consultez votre société de radiodiffusion locale pour obtenir des informations sur les services RDS existants dans votre région.

## Réception d'émissions RDS

➔ Sélectionnez simplement une station de la gamme FM.

Quand vous accordez une station qui fournit des services RDS, le nom de la station apparaît sur l'afficheur.

## Pour vérifier des informations RDS

A chaque pression sur la touche DISPLAY, l'affichage change de la façon suivante:

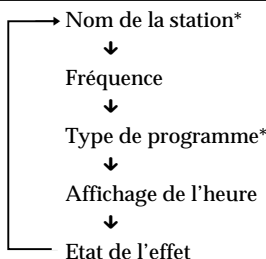

\* Si aucune station RDS n'est reçue, le nom de la station et le type de programme n'apparaîtront pas sur l'afficheur.

## Localisation d'une station par type de programme (PTY)

Vous pouvez localiser une station en sélectionnant un type de programme. Le tuner fait l'accord sur le type de programme actuellement diffusé par les stations RDS préréglées en mémoire.

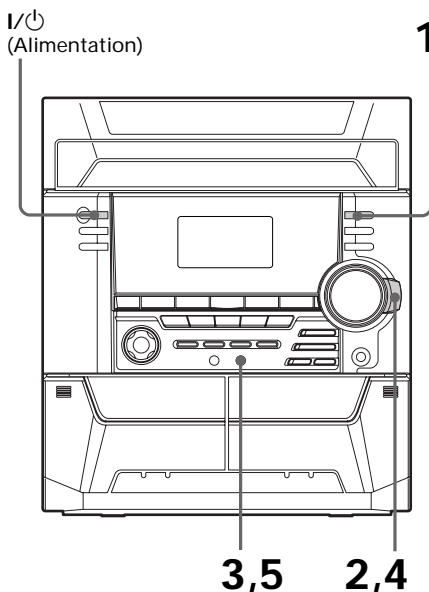

voir page suivante

## Utilisation du système de données radio (RDS) (suite)

- 1** Appuyez sur **PTY/DIRECTION** tout en écoutant la radio.
- 2** Tournez la navette jusqu'au dé clic pour sélectionner le type de programme souhaité. Voir la "Liste des types de programmes" ci-dessous.
- 3** Appuyez sur **ENTER**.  
La recherche du type de programme diffusé par les stations RDS préréglées commence ("SEARCH" et le type de programme sélectionné sont indiqués alternativement sur l'afficheur).  
Quand un programme est reçu, le numéro de préréglage de la station clignote.
- 4** Tournez la navette jusqu'au dé clic pour afficher le numéro de préréglage de la station souhaitée.
- 5** Appuyez sur **ENTER** quand le numéro de préréglage clignote.

### Pour annuler la recherche PTY

Appuyez une nouvelle fois sur **PTY/DIRECTION**.

### Liste des types de programmes (PTY)

#### NEWS

Actualités.

#### AFFAIRS

Programmes thématiques relatifs aux actualités.

#### INFO

Programmes pour les consommateurs, conseils médicaux, météorologie.

#### SPORT

Programmes sportifs.

#### EDUCATE

Programmes éducatifs, genre "Que faire ?" et conseils.

#### DRAMA

Pièces radiophoniques et feuilletons.

#### CULTURE

Programmes culturels nationaux ou régionaux, langues et problèmes sociaux.

#### SCIENCE

Programmes sur les sciences naturelles.

#### VARIED

Programmes avec interview de personnalités, jeux, comédie.

#### POP M

Programmes de musique populaire.

#### ROCK M

Programmes de musique rock.

#### EASY M

Musique légère.

#### LIGHT M

Musique classique, comme la musique instrumentale, vocale et chorale.

#### CLASSICS

Concerts d'orchestres connus, musique de chambre, opéra, etc.

#### OTHER M

Musique telle que le jazz, le blues ou le reggae.

#### WEATHER

Météo.

#### FINANCE

Cotation en bourse et transactions boursières, etc.

#### CHILDREN

Emissions pour les enfants.

#### SOCIAL

Emission sur les gens et les choses qui les concernent.

#### RELIGION

Emissions à contenu religieux.

#### PHONE IN

Emissions où le public exprime son opinion en direct ou par téléphone.



---

## TRAVEL

Emissions sur les voyages. Pas d'annonces, celles-ci se trouvent sur les stations TP/TA.

---

## LEISURE

Emissions sur les loisirs et les hobby, comme le jardinage, la pêche, la cuisine, etc.

---

## JAZZ

Emissions de jazz.

---

## COUNTRY

Emission de musique country.

---

## NATION M

Emissions sur la musique populaire régionale ou nationale.

---

## OLDIES

Emissions retransmettant des chansons connues.

---

## FOLK M

Emissions de musique folklorique.

---

## DOCUMENT

Documentaires.

---

## TEST

Signal d'alarme pour les émissions urgentes.

---

## ALARM

Emissions d'informations urgentes.

---

## NONE

Toute autre émission non mentionnée ci-dessus.

---

## Remarque

"NO PTY" apparaît lorsque le type d'émission sélectionné n'est pas actuellement diffusé.

---

# Chant sur fond musical: Karaoke

## (MHC-DX3 seulement)

Vous pouvez chanter sur une musique en éliminant la voix du chanteur. Vous devez pour cela raccorder un microphone disponible en option.

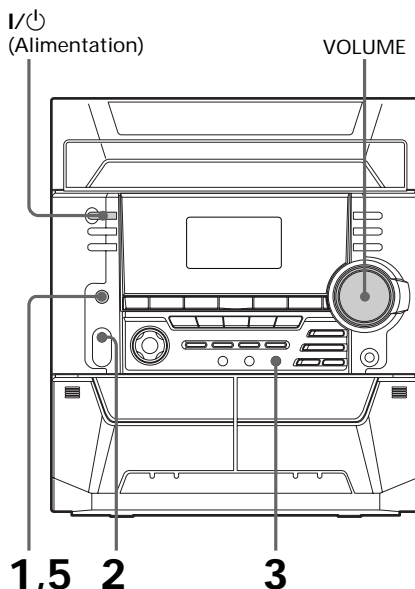

- 1** Réglez MIC LEVEL sur MIN pour réduire le niveau du microphone.
- 2** Raccordez un microphone optionnel à la prise MIC.
- 3** Appuyez de façon répétée sur KARAOKE PON pour obtenir l'effet de karaoke souhaité.

A chaque pression sur cette touche, l'affichage change de la façon suivante:

KARAOKE PON



Etat de l'effet avant l'accès au mode  
KARAOKE PON\*

\* KARAOKE PON est annulé.

L'indicateur  apparaît sur l'afficheur quand le mode karaoke est activé.

voir page suivante

## Chant sur fond musical: Karaoké (suite)

**4** Reproduisez la musique et ajustez le volume.

**5** Ajustez le volume du microphone en tournant MIC LEVEL.

### Quand vous avez terminé

Réglez MIC LEVEL sur MIN et débranchez le microphone de la prise MIC, puis appuyez de façon répétée sur KARAOKE PON de manière que "🎤" disparaisse.

### Remarques

- Avec certains morceaux, les voix peuvent ne pas être annulées quand vous sélectionnez "KARAOKE PON".
- Pendant l'utilisation de KARAOKE PON, les réglages d'égaliseur et de surround ne peuvent pas être changés.
- Si vous appuyez sur ◀/▶/▲/▼ de la commande (ou ON/OFF MENU +/- de la télécommande) ou rappelez un effet sonore, le mode karaoké sera annulé.
- Le son des instruments peut être réduit de même que la voix du chanteur, si la source sonore a été enregistrée en monophonie.
- La voix du chanteur risque de ne pas être réduite quand:
  - il y a peu d'instruments.
  - les voix forment un duo.
  - la source présente un écho ou une modulation puissante.
  - la voix du chanteur n'est pas bien centrée.
  - les voix de la source sont des voix de fort soprano ou ténor.

## Mixage et enregistrement de sons

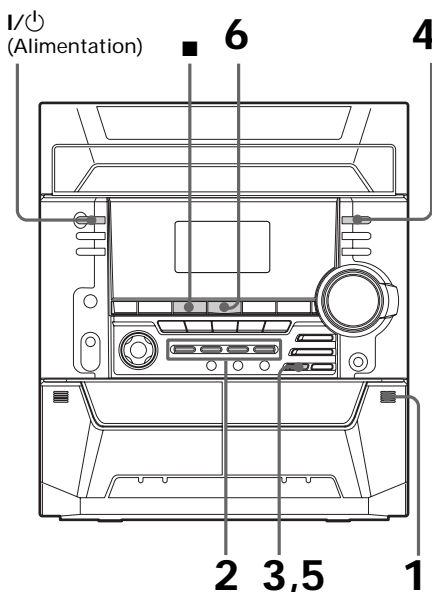

**1** Effectuez les opérations indiquées pour le karaoqué (étapes 1 à 5 des pages 33 et 34), puis insérez une cassette dans la platine B.

**2** Appuyez sur la touche de fonction correspondant à la source que vous voulez enregistrer (par ex. CD).  
Si vous voulez commencer l'enregistrement par la platine A, appuyez de façon répétée sur TAPE A/B jusqu'à ce que TAPE A soit sélectionné.

**3** Appuyez sur REC PAUSE/START.  
La platine B se met en attente d'enregistrement. Le témoin sur REC PAUSE/START clignote.

---

**4** Appuyez de façon répétée sur DIRECTION pour sélectionner ⇌ et enregistrer sur une seule face. Sélectionnez ⇔ (ou RELAY) pour enregistrer sur les deux faces.

---

**5** Appuyez sur REC PAUSE/START. L'enregistrement commence.

---

**6** Appuyez sur ◀▶ pour commencer la lecture de la source à enregistrer. Commencez à chanter sur la musique.

---

### Pour arrêter l'enregistrement

Appuyez sur ■ .

#### Conseils

- En cas de rétroaction acoustique (sifflement), éloignez le microphone des enceintes ou changez-le de direction.
- Si vous voulez enregistrer votre voix seulement par le microphone, vous pouvez le faire en sélectionnant la fonction CD, mais sans reproduire de CD.
- Si un son de haut niveau est fourni, le niveau sera automatiquement ajusté pour empêcher la distorsion du signal enregistré (Contrôle automatique du niveau).

---

## Pour s'endormir en musique

### — Minuterie sommeil

Vous pouvez régler la chaîne pour qu'elle s'arrête à l'issue d'un certain temps, ce qui vous permettra de vous endormir en musique. Ce temps peut être réglé par intervalles de 10 minutes.

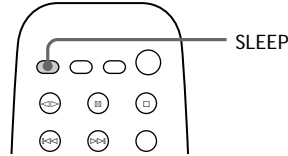

---

➔ Appuyez sur SLEEP.

A chaque pression sur la touche, l'affichage des minutes (le temps jusqu'à l'arrêt) change de la façon suivante:

AUTO → 90 → 80 → 70 → ...  
→ 10 → OFF → AUTO ...

---

### Quand vous choisissez "AUTO"

La chaîne se met hors tension quand le CD ou la cassette en cours de lecture est fini (temps de lecture maximal: 100 minutes).

### Pour vérifier le temps restant

Appuyez une fois sur SLEEP.

### Pour changer le temps

Appuyez sur SLEEP jusqu'à ce que le temps apparaisse.

### Pour désactiver la minuterie

Appuyez de façon répétée sur SLEEP jusqu'à ce que "SLEEP OFF" apparaisse.

# Pour se réveiller en musique

## — Minuterie quotidienne

Vous pouvez vous réveiller chaque jour en musique à une heure précise. Assurez-vous auparavant que l'horloge est à l'heure (voir "Étape 2: Réglage de l'heure" à la page 6).

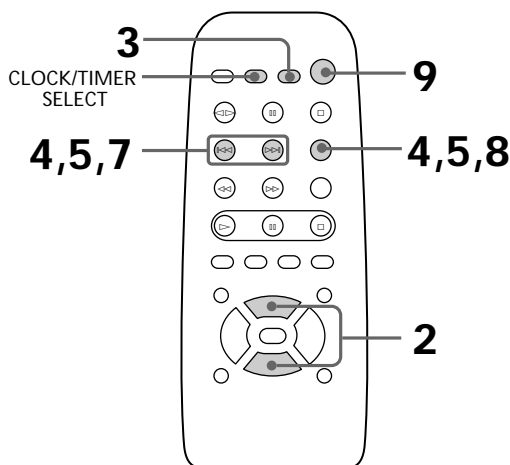

**1** Préparez la source sonore que vous voulez écouter.

- CD: Insérez un CD. Pour commencer à partir d'une plage particulière, créez un programme (voir "Programmation des plages de CD" à la page 21).
- Cassette: Insérez une cassette avec la face que vous voulez écouter tournée vers l'avant.
- Radio: Accordez la station préréglée souhaitée (voir "Écoute de la radio" à la page 13).

**2** Ajustez le volume.

**3** Appuyez sur CLOCK/TIMER SET. "SET (DAILY 1)" apparaît.

**4** Appuyez de façon répétée sur  $\lll$  ou  $\ggg$  pour sélectionner "DAILY 1 (ou 2)", puis appuyez sur ENTER. "ON" apparaît et les chiffres des heures clignotent sur l'afficheur.

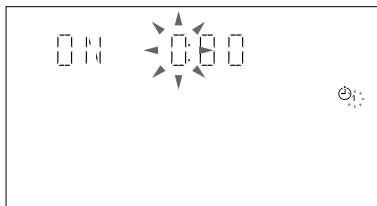

**5** Désignez l'heure à laquelle la lecture doit commencer. Appuyez de façon répétée sur  $\lll$  ou  $\ggg$  pour régler les heures, puis appuyez sur ENTER. Les chiffres des minutes clignotent.

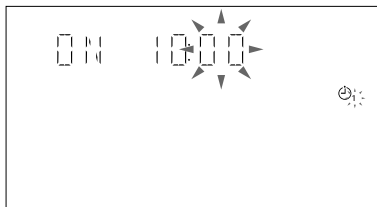

Appuyez de façon répétée sur  $\lll$  ou  $\ggg$  pour régler les minutes, puis appuyez sur ENTER. Les chiffres des heures clignotent à nouveau.

**6** Réglez l'heure d'arrêt de la lecture en procédant comme indiqué précédemment.

**7** Appuyez de façon répétée sur  $\lll$  ou  $\ggg$  jusqu'à ce que la source de musique souhaitée apparaisse. L'indication change de la façon suivante:

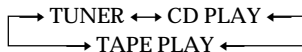

## 8 Appuyez sur ENTER.

Le type de minuterie (DAILY 1 ou DAILY 2), l'heure de mise en service puis de mise hors service et le nom de la source apparaissent, puis l'affichage original réapparaît.

## 9 Eteignez la chaîne.

### Pour vérifier vos réglages

Appuyez sur CLOCK/TIMER SELECT et appuyez de façon répétée sur ◀◀ ou ▶▶ pour sélectionner le mode souhaité (DAILY 1 ou DAILY 2), puis appuyez sur ENTER.

Pour changer de réglage, recommencez à partir de l'étape 1.

### Pour désactiver la minuterie

Appuyez sur CLOCK/TIMER SELECT et appuyez de façon répétée sur ◀◀ ou ▶▶ pour sélectionner "TIMER OFF", puis appuyez sur ENTER.

### Conseil

La chaîne se met sous tension 15 secondes avant l'heure pré-réglée.

### Remarques

- Il n'est pas possible d'activer les minuteries DAILY 1 et DAILY 2 en même temps.
- Il n'est pas possible d'activer la minuterie si l'heure de début et l'heure de fin d'enregistrement sont identiques.
- Lorsque vous utilisez la minuterie sommeil, la minuterie quotidienne n'allume pas la chaîne tant que la minuterie sommeil n'a pas été désactivée.
- Il n'est pas possible de régler la minuterie quotidienne et l'enregistrement programmé à la même heure.

## Enregistrement programmé de la radio

Vous pouvez programmer l'enregistrement d'une émission de radio pour une heure précise. Avant de programmer un enregistrement, vous devez pré-régler la station de radio (voir "Etape 3: Préréglage de stations radio" à la page 7) et mettre l'horloge à l'heure (voir "Etape 2: Réglage de l'heure" à la page 6).

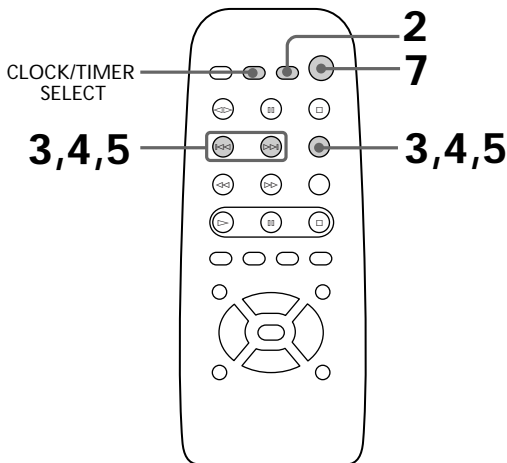

**1** Accordez la station pré-réglée souhaitée (voir "Écoute de la radio" à la page 13).

**2** Appuyez sur CLOCK/TIMER SET. "SET (DAILY 1)" apparaît.

**3** Appuyez de façon répétée sur ◀◀ ou ▶▶ pour sélectionner "REC", puis appuyez sur ENTER. "ON" apparaît et les chiffres des heures clignotent sur l'afficheur.

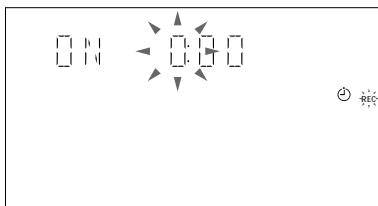

## Enregistrement programmé de la radio (suite)

- 4** Réglez l'heure à laquelle l'enregistrement doit commencer. Appuyez de façon répétée sur ◀◀ ou ▶▶ pour régler les heures, puis appuyez sur ENTER. Les chiffres des minutes clignotent.

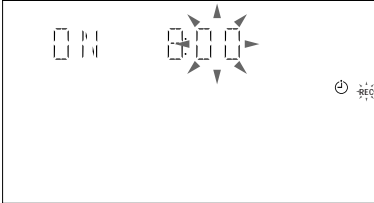

Appuyez de façon répétée sur ◀◀ ou ▶▶ pour régler les minutes, puis appuyez sur ENTER.

Les chiffres des heures clignotent à nouveau.

- 5** Réglez l'heure à laquelle l'enregistrement doit s'arrêter en procédant comme indiqué précédemment.

L'heure de mise en service, l'heure de mise hors service, la station radio préréglée à enregistrer (par ex. "TUNER FM 5") apparaissent successivement, puis l'affichage original réapparaît.

- 6** Insérez une cassette enregistrable.

- 7** Eteignez la chaîne. Quand l'enregistrement commence, le volume est au niveau minimal.

### Pour vérifier vos réglages

Appuyez sur CLOCK/TIMER SELECT et appuyez de façon répétée sur ◀◀ ou ▶▶ pour sélectionner "REC", puis appuyez sur ENTER. Pour changer de réglage, recommencez à partir de l'étape 1.

### Pour annuler l'enregistrement programmé

Appuyez sur CLOCK/TIMER SELECT et appuyez de façon répétée sur ◀◀ ou ▶▶ pour sélectionner "TIMER OFF", puis appuyez sur ENTER.

### Remarques

- Si la chaîne est déjà sous tension à l'heure préréglée pour l'enregistrement, l'enregistrement n'aura pas lieu.
- Il n'est pas possible de régler la minuterie l'heure si les heures de mise en marche et à l'arrêt sont identiques.
- Lorsque vous utilisez la minuterie sommeil, l'enregistrement programmé ne se déclenchera pas si la minuterie n'est pas désactivée.
- Il n'est pas possible d'activer l'enregistrement programmé et la minuterie quotidienne en même temps.

## Raccordement d'appareils audio

Selon l'appareil qui sera raccordé et la méthode de raccordement, choisissez un des raccordements suivants. Reportez-vous au mode d'emploi de chaque appareil pour le détail des opérations.

### Raccordement d'une platine MD pour l'enregistrement numérique

Vous pouvez enregistrer numériquement un CD sur une platine MD en utilisant un câble optique pour la liaison.

A la prise DIGITAL IN de la platine MD

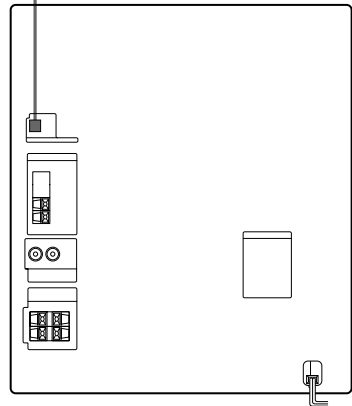

## Raccordement d'une platine MD pour l'écoute de musique

Veillez à bien faire correspondre la couleur des fiches et des prises. Pour écouter le son fourni par la platine MD raccordée, appuyez sur MD (VIDEO).

A la sortie audio de la platine MD

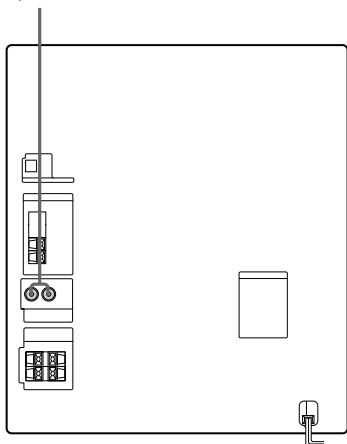

### Conseil

Si vous raccordez une platine MD Sony, vous pourrez utiliser les touches MD ▷, ▢ et □ de la télécommande de cet appareil pour la lecture, la pause et l'arrêt.

### Remarque

Il n'est pas possible de sélectionner "MD" en appuyant sur MD (VIDEO), il faut appuyer sur I/⏻ tout en tenant MD (VIDEO) enfoncée lorsque la chaîne est éteinte. "VIDEO" se réglera sur "MD". Pour revenir à "VIDEO", l'opération est identique. Vous ne pourrez pas passer de MD à VIDEO ni de VIDEO à MD lorsque la chaîne est dans le mode d'économie d'énergie (voir page 9).

## Raccordement d'un magnétoscope

Si vous raccordez les prises de sortie audio du magnétoscope aux prises MD/VIDEO (AUDIO) IN de la chaîne à l'aide d'un câble audio optionnel, vous pourrez bénéficier d'un son stéréo puissant lorsque vous regardez une vidéo.

Veillez à faire correspondre la couleur des fiches et des prises. Pour entendre le son du magnétoscope raccordé à la chaîne, appuyez en même temps sur MD (VIDEO) et sur I/⏻ lorsque la chaîne est éteinte. La fonction "MD" se réglera sur "VIDEO". Lorsque la fonction "VIDEO" est validée, il suffit d'appuyer sur MD (VIDEO) pour écouter le son.

A la sortie audio du magnétoscope

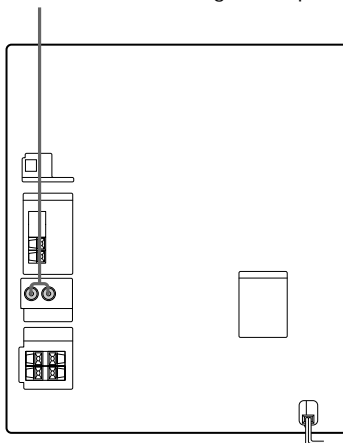

### Remarques

- Vous ne pourrez pas passer de MD à VIDEO ni de VIDEO à MD lorsque la chaîne est dans le mode d'économie d'énergie (voir page 9).
- Pour revenir à "MD", appuyez sur I/⏻ tout en tenant MD (VIDEO) enfoncée lorsque l'alimentation est coupée.
- Lorsque vous raccordez une platine VIDEO CD, réglez sur "MD".

# Raccordement d'antennes extérieures

Raccordez une antenne extérieure pour améliorer la réception. Consultez le mode d'emploi de chaque appareil pour les détails.

## Antenne FM

Raccordez une antenne extérieure FM optionnelle. Vous pouvez utiliser l'antenne de télévision comme antenne extérieure.

Type de prise ①

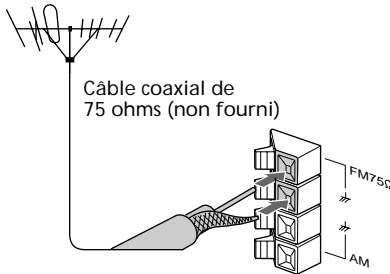

Type de prise ②

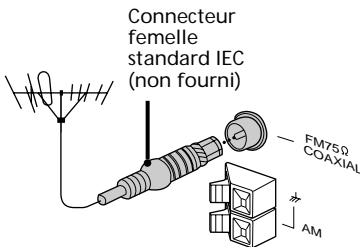

## Antenne AM

Raccordez un fil isolé de 6 à 15 mètres (20 à 50 pieds) à la borne d'antenne AM. Laissez l'antenne cadre AM fournie raccordée.

Type de prise ①

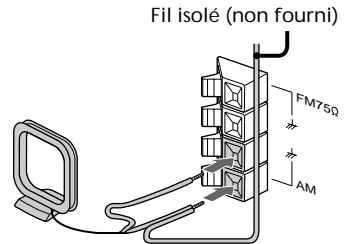

Type de prise ②

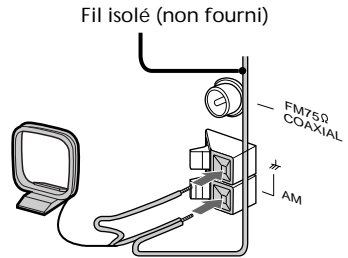



## Précautions

### Tension de fonctionnement

Avant de mettre la chaîne sous tension, vérifiez si la tension de fonctionnement de la chaîne est identique à la tension secteur locale.

### Sécurité

- La chaîne stéréo n'est pas isolée de la source d'alimentation secteur tant qu'elle est branchée sur la prise murale, même si vous l'avez mise hors tension.
- Débranchez la chaîne de la prise murale (secteur) si vous ne comptez pas l'utiliser pendant un certain temps. Pour débrancher le cordon secteur de la prise murale (secteur), tirez sur la fiche et non pas sur le cordon.
- Si un solide ou un liquide pénètre dans la chaîne, débranchez celle-ci et faites-la vérifier par un technicien qualifié avant de la réutiliser.
- Le cordon d'alimentation secteur doit être remplacé par un professionnel uniquement.

### Installation

- Installez la chaîne dans un endroit bien ventilé pour éviter toute surchauffe interne.
- N'installez pas la chaîne sur une surface inclinée.
- N'installez pas la chaîne dans des endroits exposés:
  - à des températures extrêmement basses ou élevées
  - à la poussière ou la saleté
  - à une forte humidité
  - à des vibrations
  - au soleil.

### Fonctionnement

- Si vous transportez la chaîne directement d'un endroit froid dans une pièce chaude, ou si vous l'installez dans une pièce très humide, de l'humidité risque de se condenser sur la lentille à l'intérieur du lecteur de CD. Dans ce cas, le lecteur de CD ne fonctionne pas correctement. Enlevez le CD et laissez la chaîne sous tension pendant environ une heure jusqu'à ce que l'humidité se soit évaporée.
- Quand vous changez la chaîne de place, enlevez tous les disques.

Pour toute question ou difficulté concernant la chaîne stéréo, veuillez consulter le revendeur Sony le plus proche.

### Remarques sur les CD

- Avant d'écouter un CD, nettoyez-le avec un chiffon doux. Essuyez le CD du centre vers la périphérie.
- Ne pas utiliser de solvants, comme les produits de nettoyage à base de benzène ou de diluant, en vente dans le commerce, ni de vaporisateur anti-électricité statique prévu pour les disques en vinyle.
- Ne pas exposer les disques à la lumière directe du soleil ni à des sources de chaleur, comme des conduits d'air chaud, et ne pas les laisser dans une voiture garée en plein soleil.

### Nettoyage du coffret

Utilisez un chiffon légèrement mouillé d'une solution de détergent neutre.

### Protection permanente d'une cassette

Pour éviter d'effacer accidentellement l'enregistrement d'une cassette, brisez l'ergot de la face A ou B, comme indiqué sur l'illustration.

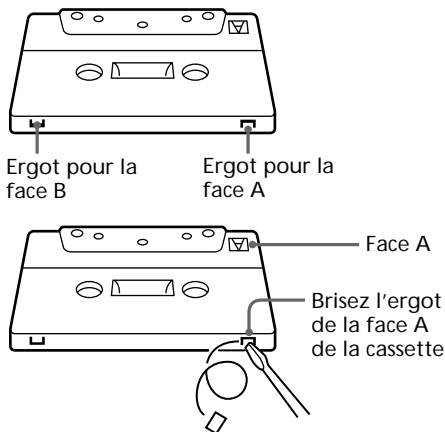

Si vous voulez réenregistrer cette cassette par la suite, recouvrez l'orifice d'un morceau de ruban adhésif.

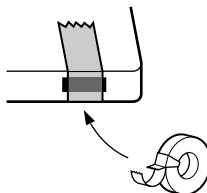

voir page suivante

## Précautions (suite)

### Avant d'insérer une cassette dans la platine

Tendez la bande, sinon elle risque de s'emmêler dans les pièces de la platine et d'être endommagée.

### Si vous utilisez une cassette de plus de 90 minutes

La bande de ces cassettes est très élastique. Évitez les opérations répétées telles que la lecture, l'arrêt et le rembobinage rapide. La bande risque de s'emmêler dans le mécanisme de la platine.

### Nettoyage des têtes de la platine

Nettoyez les têtes toutes les 10 heures d'utilisation environ. Quand les têtes sont sales:

- le son présente de la distorsion
- une baisse du niveau sonore est sensible
- une perte de signal est sensible
- l'effacement de la bande est incomplet
- l'enregistrement est impossible.

Veillez à nettoyer les têtes avant un enregistrement important ou après avoir écouté une vieille cassette. Utilisez des cassettes de nettoyage de type sec ou humide pour le nettoyage. Pour les détails, reportez-vous au mode d'emploi de la cassette de nettoyage.

### Démagnétisation des têtes de la platine

Démagnétisez les têtes et les parties métalliques du passage de la bande toutes les 20 à 30 heures d'utilisation avec une cassette de démagnétisation en vente dans le commerce. Référez-vous au mode d'emploi du démagnétiseur pour les détails.

---

# Guide de dépannage

Si vous rencontrez des problèmes quand vous utilisez la chaîne stéréo, consultez la liste ci-dessous.

Cependant, veuillez d'abord vérifier si le cordon d'alimentation secteur est bien branché et si les enceintes sont raccordées correctement.

Si vous ne parvenez pas à résoudre le problème malgré les vérifications suivantes, consultez votre revendeur Sony.

---

## Généralités

L'affichage se met à clignoter dès que vous branchez le cordon d'alimentation même si vous n'avez pas mis la chaîne sous tension (mode de démonstration).

- Appuyez une fois (MHC-DX3) ou deux fois (MHC-BX3) sur DISPLAY lorsque la chaîne est hors tension. La démonstration disparaît.

Le mode de démonstration apparaît automatiquement la première fois que vous branchez le cordon d'alimentation ou s'il y a eu une coupure de courant de plus d'une demi-journée.

---

Le réglage de l'horloge/les pré-réglages de la radio et de la minuterie sont annulés.

- Le cordon d'alimentation est débranché ou une panne de courant de plus d'une demi-journée s'est produite. Refaites les réglages suivants :
  - "Etape 2 : Réglage de l'heure" à la page 6
  - "Etape 3 : Pré-réglage de stations radio" à la page 7

Si vous avez réglé la minuterie, refaites les réglages indiqués dans "Pour se réveiller en musique" à la page 36 et "Enregistrement programmé de la radio" à la page 37.

---

Aucun son.

- Tournez VOLUME dans le sens des aiguilles d'une montre.
- Le casque est branché.
- Insérez seulement la partie dénudée du cordon d'enceinte dans la prise SPEAKER. L'insertion d'une partie de la gaine de plastique dans la borne obstrue la connexion.
- Aucun son n'est audible pendant l'enregistrement programmé.

---

### Bourdonnement ou bruit intense.

- Téléviseur ou magnétoscope à proximité de la chaîne. Eloignez la chaîne du téléviseur ou du magnétoscope.

---

### Le son de la source raccordée présente de la distorsion.

- Si "VIDEO" apparaît sur l'afficheur lorsque vous appuyez sur MD (VIDEO), changez la fonction de sorte que "MD" apparaisse (voir "Remarque : Raccordement d'appareils audio" à la page 39).

---

### "0:00" (ou "12:00 AM") clignote sur l'afficheur.

- Il y a eu une interruption d'alimentation. Réglez l'heure et reprogrammez la minuterie.

---

### La minuterie ne fonctionne pas.

- Réglez l'heure correctement.

---

### DAILY1, DAILY2 et REC n'apparaissent pas quand vous appuyez sur la touche CLOCK/TIMER SELECT.

- Réglez correctement la minuterie.
- Réglez l'heure.

---

### La télécommande ne fonctionne pas.

- Il y a un obstacle entre la télécommande et la chaîne.
- La télécommande n'est pas dirigée vers le capteur de la chaîne.
- Les piles sont épuisées. Remplacez les piles.

---

### Rétroaction acoustique.

- Diminuez le volume.
- Eloignez le microphone des enceintes ou changez la direction du microphone.

---

### Couleurs anormales sur l'écran du téléviseur.

- Eteignez le téléviseur, puis remettez-le sous tension 15 ou 30 minutes plus tard. Si les anomalies de couleur persistent, éloignez les enceintes du téléviseur.

---

### "PROTECT" et "PUSH POWER" apparaissent alternativement.

- Un signal puissant a été émis. Appuyez sur I/⏏ pour mettre la chaîne hors tension, laissez-la un instant hors tension, puis appuyez à nouveau sur I/⏏ pour la remettre sous tension. Si "PROTECT" et "PUSH POWER" apparaissent alternativement lorsque la chaîne est mise sous tension, appuyez sur I/⏏ pour la mettre hors tension et contrôler le cordon d'enceinte.

---

## Enceintes

---

### Le son ne vient que d'une seule voie, ou déséquilibre entre le volume des voies gauche et droite.

- Vérifiez les connexions et l'emplacement des enceintes.

---

### Absence de grave.

- Vérifiez si les cordons d'enceintes sont raccordés correctement aux prises + et -.

---

## Lecteur de CD

---

### Le plateau de disques ne se ferme pas.

- Le CD n'est pas posé correctement.

---

### La lecture de CD ne commence pas.

- Le CD n'est pas posé à plat sur le plateau.
- Le CD est sale.
- Le CD est à l'envers.
- De l'humidité s'est condensée. Enlevez le CD et laissez la chaîne sous tension pendant environ une heure jusqu'à ce que l'humidité se soit évaporée.

---

### La lecture ne commence pas par la première page.

- Le lecteur est en mode de lecture programmée ou aléatoire. Appuyez de façon répétée sur PLAY MODE jusqu'à ce que "PGM" ou "SHUFFLE" disparaisse.

---

### "OVER" est affiché.

- Vous avez atteint la fin du CD. Tournez la navette dans le sens antihoraire jusqu'au dé clic et maintenez-la dans cette position.

[voir page suivante](#)

## Platine à cassettes

---

La platine n'enregistre pas.

- Aucune cassette dans le logement de cassette.
  - L'ergot a été enlevé de la cassette (voir "Protection permanente d'une cassette" à la page 41).
  - La bande est complètement terminée.
- 

Impossible d'enregistrer ou de reproduire la cassette, ou chute du niveau sonore.

- Les têtes sont sales. Nettoyez-les (voir "Nettoyage des têtes de la platine" à la page 42).
  - Les têtes d'enregistrement/lecture sont magnétisées. Démagnétisez-les (voir "Démagnétisation des têtes de la platine" à la page 42).
- 

L'effacement de la cassette est incomplet.



- Les têtes d'enregistrement/lecture sont magnétisées. Démagnétisez-les (voir "Démagnétisation des têtes de la platine" à la page 42).
- 

Pleurage ou scintillement excessif, ou perte du signal.

- Les cabestans ou les galets presseurs sont encrassés. Nettoyez-les (voir "Nettoyage des têtes de la platine" à la page 42).
- 

Augmentation du bruit ou effacement des hautes fréquences.

- Les têtes d'enregistrement/lecture sont magnétisées. Démagnétisez-les (voir "Démagnétisation des têtes de la platine" à la page 42).
- 

Après une pression sur  ou , un bruit mécanique est audible "EJECT" apparaît sur l'afficheur et l'appareil entre automatiquement en mode d'attente.

- La cassette n'était pas insérée correctement. Ejectez la cassette et remettez l'appareil sous tension.
- 

## Tuner

---



Bourdonnement ou bruit intense ("TUNED" ou "STEREO" clignote sur l'afficheur).

- Ajustez l'antenne.
  - Le signal est trop faible. Raccordez une antenne extérieure.
- 

Une émission stéréo FM ne peut pas être reçue en stéréo.

- Appuyez sur STEREO/MONO pour que "STEREO" apparaisse.
- 

**Si d'autres problèmes non mentionnés ci-dessus se présentent, réinitialisez la chaîne de la façon suivante:**

- 1 Débranchez le cordon d'alimentation.
- 2 Rebranchez le cordon d'alimentation.
- 3 Appuyez en même temps sur , ENTER et I/.
- 4 Appuyez sur I/ pour mettre la chaîne sous tension.

Les réglages usine sont rétablis et tous les réglages que vous avez effectués, comme les stations pré-réglées, l'heure et la minuterie, sont supprimés. Vous devrez les effectuer à nouveau.

# Spécifications

## Section Amplificateur

### Modèles canadiens:

#### MHC-BX3:

Puissance de sortie continue RMS (référence)

60 + 60 watts  
(6 ohms à 1 kHz,  
10% DHT)

Distorsion harmonique totale inférieure à 0,07%

(6 ohms à 1 kHz, 35 W)

### Modèles européens:

#### MHC-BX3:

Puissance de sortie DIN (nominale)

45 + 45 watts  
(6 ohms à 1 kHz, DIN)

Puissance de sortie continue RMS (référence)

60 + 60 watts  
(6 ohms à 1 kHz,  
10% DHT)

Puissance de sortie musicale (référence)

150 + 150 watts  
(6 ohms à 1 kHz,  
10% DHT)

### Autre modèle:

#### MHC-DX3:

Les mesures suivantes ont été effectuées sur secteur de 120, 220, 240 V, 50/60 Hz

Puissance de sortie DIN (nominale)

75 + 75 watts  
(6 ohms à 1 kHz, DIN)

Puissance de sortie continue RMS (référence)

100 + 100 watts  
(6 ohms à 1 kHz,  
10% DHT)

### Entrées

MD/VIDEO IN:

(prises cinch)

MIC:

(mini jack)

Tension 450/250 mV,

impédance de 47 kilohms

Sensibilité 1 mV,

impédance de 10 kilohms

### Sorties

PHONES:

(mini jack stéréo)

accepte un casque d'une

impédance de 8 ohms ou

plus

SPEAKER:

MHC-BX3:

accepte une impédance

de 6 à 16 ohms

MHC-DX3:

accepte une impédance

de 6 à 16 ohms

## Section Lecteur de CD

Système

Système audionumérique

pour disques compacts

Laser

Laser à semi-conducteur

( $\lambda=780$  nm)

Durée d'émission:

continue

Sortie laser

Max. 44,6  $\mu W^*$

\*Cette sortie est la valeur

mesurée à une distance

de 200 mm de la surface

de l'objectif sur le bloc de

capteur optique avec une

ouverture de 7 mm.

Longueur d'onde

780 - 790 nm

Réponse en fréquence

2 Hz - 20 kHz ( $\pm 0,5$  dB)

Rapport signal sur bruit

Supérieur à 90 dB

Gamme dynamique

Supérieur à 90 dB

CD OPTICAL DIGITAL OUT

(Connecteur optique carré, panneau arrière)

Longueur d'onde

660 nm

Niveau de sortie

-18 dBm

[voir page suivante](#)

## Spécifications (suite)

### Section Platine à cassettes

Système d'enregistrement	4 pistes, 2 voies stéréo
Réponse en fréquence	40 – 13.000 Hz ( $\pm 3$ dB), avec cassette Sony de TYPE I
Pleurage et scintillement	$\pm 0,15\%$ puissance de crête (IEC) 0,1% puissance efficace (NAB) $\pm 0,2\%$ puissance de crête (DIN)

### Section Tuner

Tuner FM stéréo, FM/AM superhétérodyne

### Section tuner FM

Plage d'accord	87,5 – 108,0 MHz
Antenne	Antenne fil FM
Bornes d'antenne	75 ohms, asymétriques
Fréquence intermédiaire	10,7 MHz

### Section Tuner AM

Plage d'accord	
Modèles panaméricain:	530 – 1.710 kHz (avec l'intervalle d'accord réglé sur 10 kHz) 531 – 1.710 kHz (avec l'intervalle d'accord réglé sur 9 kHz)
Modèles pour l'Europe et le Moyen-Orient:	531 – 1.602 kHz (avec l'intervalle d'accord réglé sur 9 kHz)
Autre modèle:	531 – 1.602 kHz (avec l'intervalle d'accord réglé sur 9 kHz) 530 – 1.710 kHz (avec l'intervalle d'accord réglé sur 10 kHz)
Antenne	Antenne cadre AM
Bornes d'antenne	Borne d'antenne externe
Fréquence intermédiaire	450 kHz

### Enceintes

SS-BX3 pour la MHC-BX3/ SS-DX3 pour la MHC-DX3/ SS-DX3B pour la MHC-DX3	
Système	Enceintes à 2 voies, type bass-reflex
Haut-parleurs	
Woofers:	15 cm dia., à cône
Tweeters:	10 cm dia., à cône
Impédance nominale	6 ohms
Dimensions (l/h/p)	Env. 215 x 325 x 275 mm
Poids	Env. 4 kg net par enceinte

## Généralités

### Alimentation

Modèle pour l'Amérique du Nord:	Secteur 120 V AC, 60 Hz
Modèle européens:	Secteur 230 V AC, 50/60 Hz
Modèle australiens:	Secteur 230 – 240 V AC, 50/60 Hz
Modèle mexicains:	Secteur 120 V AC, 50/60 Hz
Autres modèles:	Secteur 120 V, 220 V ou Secteur 230 – 240 V AC, 50/60 Hz réglable avec le sélecteur de tension

### Consommation

Modèle pour les Etats-Unis:	
MHC-BX3:	140 watts
Modèle canadien:	
MHC-BX3:	130 watts
Modèle européen:	
MHC-BX3:	130 watts
Autre modèles:	
MHC-DX3:	170 watts

### Dimensions hors tout

(l/h/p)	
MHC-BX3/DX3:	Env. 280 x 325 x 403 mm

### Poids

Modèle pour les Etats-Unis:	
MHC-BX3:	Env. 7,8 kg
Modèle canadien:	
MHC-BX3:	Env. 7,8 kg
Modèle européen	
MHC-BX3:	Env. 7,9 kg
Autre modèles:	
MHC-DX3:	Env. 8,9 kg

Accessoires fournis:	Antenne cadre AM (1) Télécommande (1) Piles (2) Antenne fil FM (1) Tampons d'enceintes avant (8)
----------------------	---

La conception et les spécifications sont modifiables sans préavis.

# Index

## A, B

Accord d'une station  
préréglée 13  
Afficheur 18  
Antennes 5, 40

## C, D

Connexion 4-6, 38-40  
Copie rapide 17

## E

Ecoute d'une station radio  
préréglée 13  
Enceintes 4  
Enregistrement  
d'un CD 12  
d'une émission de radio  
14  
programmé 37  
synchronisé de CD 12

## F

Fonction FLASH (effet  
stroboscopique) 26  
Fonction LOOP (scratchage)  
26

## G, H

Guide de dépannage 42-44

## I, J

Intervalle d'accord 9

## K

Karaoké 33

## L

Lecteur de CD 10-12, 18-22  
Lecture  
des plages dans l'ordre  
souhaité (Lecture  
programmée) 21  
des plages dans un ordre  
aléatoire (Lecture  
aléatoire) 20  
d'un CD 10  
d'une cassette 15  
normale 10  
répétée des plages  
(Lecture répétée) 19

## M

Minuterie  
Enregistrement  
programmé 37  
Pour s'endormir en  
musique 35  
Pour se réveiller en  
musique 36  
quotidienne 36  
Minuterie sommeil 35  
Montage avec sélection de  
cassette 25  
Montage, programmé 24

## N, O

Nom de station 31

## P, Q

Piles 6  
Préréglage de stations radio  
7  
Protection permanente d'un  
enregistrement 41  
PTY (Type de programme)  
31

## R

Raccordement  
d'appareils en option  
38-40  
de la chaîne 4  
de l'alimentation 5  
des antennes 5, 40  
Réglage  
de l'accentuation audio  
27  
de la courbe  
d'égalisation 29  
du son 27  
du volume 11, 14, 16  
Réglage de l'heure 6  
Réglage sonore 27, 29  
Réinitialisation de la chaîne  
44

## S

Scratchage 26  
Sélection de l'accentuation  
audio 27  
Stations radio  
Accord 13  
Préréglage 7  
Système de données radio  
(RDS) 31

## T, U, V, W, X, Y, Z

Tuner 7,13, 31-33





## ADVERTENCIA

Para evitar incendios o el riesgo de electrocución, no exponga la unidad a la lluvia ni a la humedad.

Para evitar descargas eléctricas, no abra la unidad. En caso de avería, solicite los servicios de personal cualificado.

No instale el aparato en un espacio cerrado, como una estantería para libros o un armario empotrado.



Este aparato está clasificado como productor láser de clase 1 (CLASS 1 LASER). La etiqueta CLASS 1 LASER PRODUCT se encuentra en la parte posterior exterior.

# Índice

## Preparativos

Paso 1: Conexión del sistema .....	4
Paso 2: Ajuste del reloj .....	6
Paso 3: Memorización de emisoras .....	7
Ahorro de energía en el modo de espera .....	9

## Operaciones básicas

Reproducción de discos compactos ...	10
Grabación de un disco compacto .....	12
Escucha de la radio .....	13
Grabación de la radio .....	14
Reproducción de cintas .....	15
Grabación de una cinta .....	17

## Reproductor de discos compactos

Utilización del visualizador del reproductor de discos compactos	18
Reproducción repetida de canciones de discos compactos .....	19
Reproducción de canciones de discos compactos en orden arbitrario .....	20
Programación de canciones de discos compactos .....	21

## Decks de cassetes

Grabación manual de una cinta .....	23
Grabación de discos compactos especificando el orden de las canciones .....	24

## Efectos de pinchadiscos

Repetición de una parte de un disco compacto .....	26
Destello de una parte de un disco compacto .....	26

## Ajuste del sonido

Ajuste del sonido .....	27
Selección del énfasis del sonido .....	27
Cambio de la visualización del analyzer de espectro .....	28
Selección del efecto perimétrico .....	29
Ajuste del ecualizador gráfico .....	29

## Otras funciones

Utilización del sistema de datos radiofónicos (RDS)* .....	31
Canto con acompañamiento musical: Karaoke .....	33
Para dormirse con música .....	35
Para despertarse con música .....	36
Grabación de programas radiofónicos con el temporizador .....	37

## Componentes opcionales

Conexión de componentes de audio .	38
Conexión de una videograbadora .....	39
Conexión de antenas exteriores .....	40

## Información adicional

Precauciones .....	41
Solución de problemas .....	42
Especificaciones .....	45
Índice alfabético .....	Contraportada

\* Modelo para Europa solamente.

## Paso 1: Conexión del sistema

Para conectar su sistema realice los pasos **1** a **4** del procedimiento siguiente, utilizando los cables y accesorios suministrados.

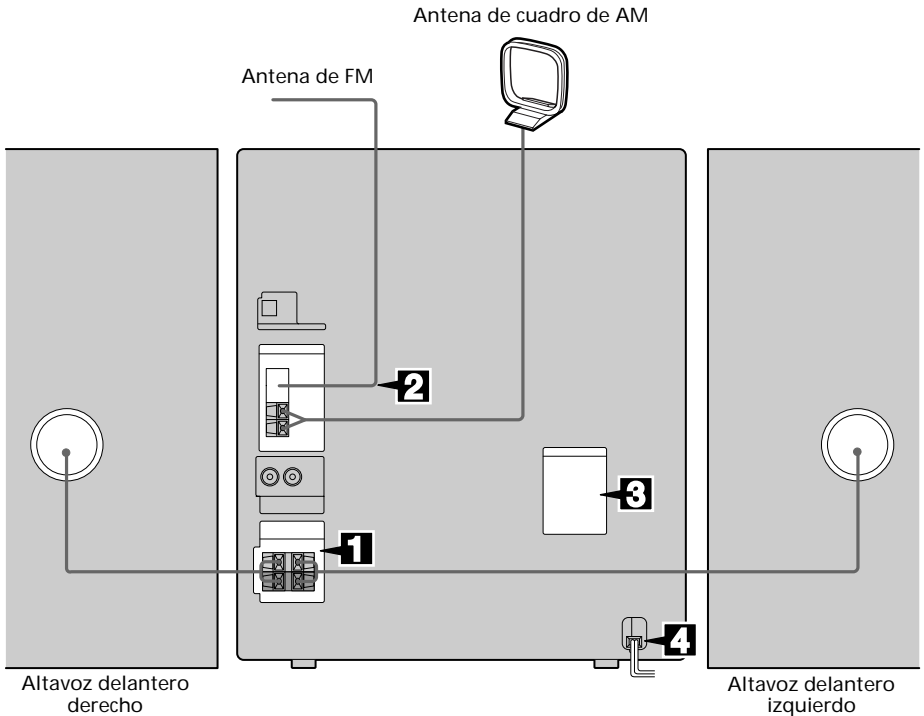

### **1** Conecte los altavoces.

Conecte los cables de los altavoces a las tomas SPEAKER como abajo.

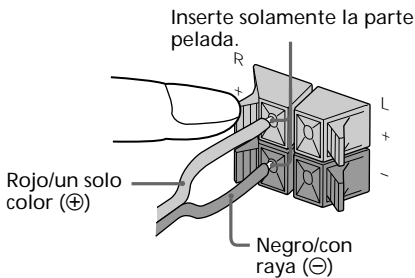

### Notas

- Mantenga los cables de los altavoces alejados de antenas a fin de evitar ruido.
- El tipo de altavoces suministrados variará de acuerdo con el modelo adquirido (consulte "Especificaciones" de la página 45).

## 2 Conecte las antenas de FM/AM.

Prepare la antena de cuadro de AM antes de conectarla.

### Tipo de tomas ①

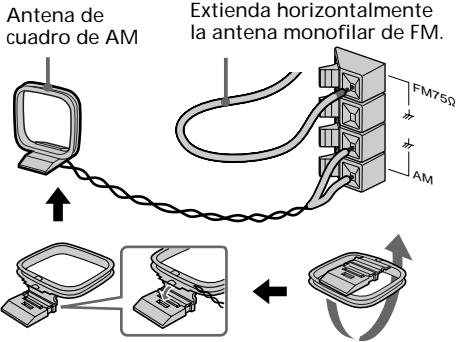

### Tipo de tomas ②

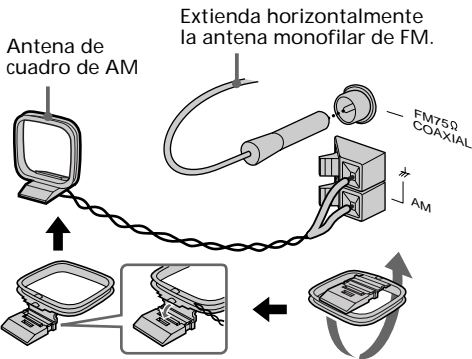

## 3 Para modelos con selector de tensión, ponga el selector VOLTAGE SELECTOR en la posición correspondiente a la tensión de la línea local.

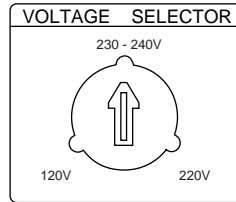

## 4 Conecte el cable de alimentación a un tomacorriente de la red.

La demostración aparecerá en el visualizador. Cuando presione I/⏻, se conectará la alimentación del sistema y la demostración finalizará automáticamente.

Si el adaptador suministrado con la clavija no concuerda con su toma de la red, quítelo de la clavija (solamente para los modelos suministrados con un adaptador).

## Para conectar componentes opcionales

Consulte la página 38.

## Para desactivar la demostración

Cuando ajuste la hora ("Paso 2: Ajuste del reloj" de la página 6), la demostración se desactivará.

Para activar/desactivar otra vez la demostración, presione DISPLAY una vez (MHC-DX3) o dos veces (MHC-BX3) mientras la alimentación del sistema esté desconectada.

continúa

## Paso 1: Conexión del sistema (continuación)

### Para fijar los amortiguadores de los altavoces delanteros

Fije los amortiguadores para los altavoces delanteros suministrados a la base de dichos altavoces a fin de estabilizarlos y evitar que se desplacen.

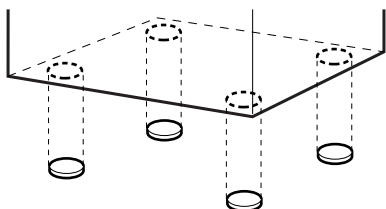

### Colocación de dos pilas de tamaño AA (R6) en el mando a distancia

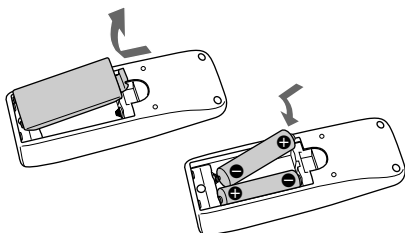

### Sugerencia

En utilización normal, las pilas deberán durar unos seis meses. Cuando el mando a distancia no logre controlar el sistema, reemplace ambas pilas por otras nuevas.

### Nota

Cuando no vaya a utilizar el mando a distancia durante mucho tiempo, extráigale las pilas para evitar el daño que podría causar el electrólito de las mismas.

### Antes de transportar este sistema

Cerciórese de haber extraído todos los discos de la unidad. Para proteger el mecanismo del reproductor de discos compactos, mantenga presionada CD y pulse I/⏏ cuando la alimentación esté conectada.

Cuando desconecte la alimentación, en el visualizador aparecerá "LOCK".

## Paso 2: Ajuste del reloj

Usted tendrá que ajustar el reloj antes de utilizar las funciones del temporizador.

El reloj funciona según el sistema de 24 horas en el modelo para Europa, y en el de 12 horas en los demás modelos.

Para fines de ilustración se utiliza el modelo de 24 horas.

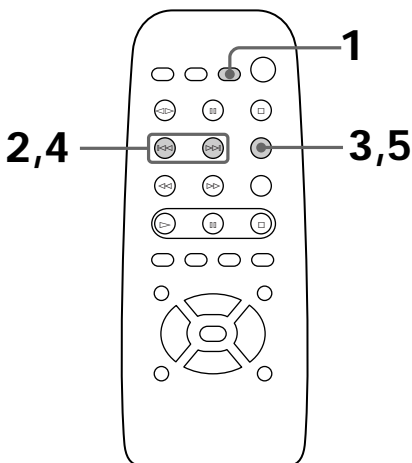

- 1 Presione CLOCK/TIMER SET.  
La indicación de la hora parpadeará.



**2** Presione repetidamente **◀◀** o **▶▶** para ajustar la hora.

**3** Presione ENTER.  
La indicación de los minutos parpadeará.

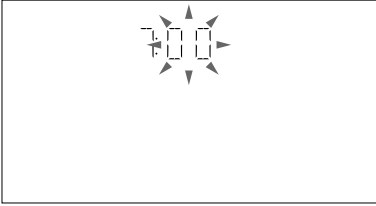

**4** Presione repetidamente **◀◀** o **▶▶** para ajustar los minutos.

**5** Presione ENTER.  
El reloj comenzará a funcionar.

### Sugerencia

Si comete un error, vuelva a comenzar desde el paso 1.

### Para cambiar la hora

En la explicación anterior se muestra el ajuste del reloj con la alimentación desconectada.

Para reajustar el reloj con la alimentación conectada, realice lo siguiente.

- 1 Presione CLOCK/TIMER SET.
- 2 Presione repetidamente **◀◀** o **▶▶** para seleccionar SET CLOCK.
- 3 Presione ENTER.
- 4 Realice los pasos 2 a 5 indicados anteriormente.

### Nota

Los ajustes del reloj se cancelarán cuando desconecte el cable de alimentación o cuando se interrumpa el suministro eléctrico.

## Paso 3: Memorización de emisoras

Usted podrá memorizar 30 emisoras en total (20 de FM y 10 de AM).

I/⏻  
(Alimentación)

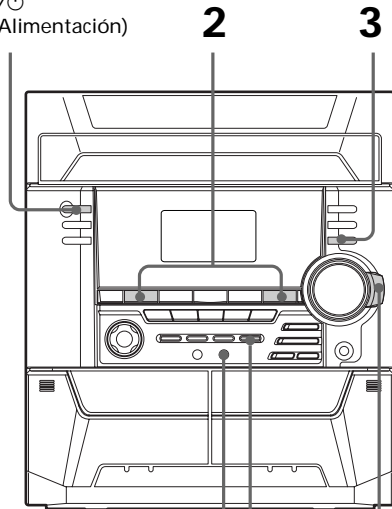

**4 1**

Mando de lanzadera

continúa

### Paso 3: Memorización de emisoras (continuación)

- 1 Presione repetidamente TUNER/BAND para seleccionar FM o AM.
- 2 Mantenga presionada + o - (o TUNING + o - del mando a distancia) hasta que la indicación de la frecuencia comience a cambiar, y después suéltela.

La exploración se parará automáticamente cuando el sistema sintonice una emisora. Aparecerán "TUNED" y "STEREO" (para un programa estéreo).

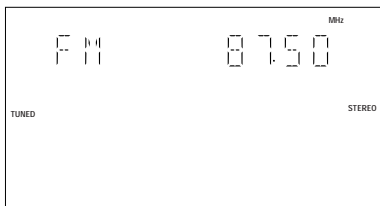

- 3 Presione TUNER MEMORY. En el visualizador aparecerá un número de memorización. Las emisoras se almacenarán a partir del número de memorización 1.

Número de memorización

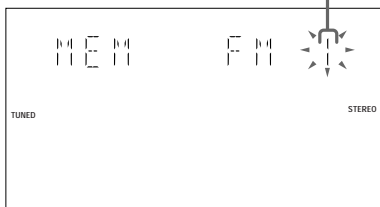

- 4 Presione ENTER. La emisora se almacenará.

- 5 Repita los pasos 1 a 4 para almacenar otras emisoras.

### Para sintonizar una emisora con señal débil

Para sintonizar manualmente emisoras, presione repetidamente + o - (o TUNING + o - del mando a distancia) en el paso 2.

### Para almacenar otra emisora en un número de memorización existente

Comience desde el paso 1. Después del paso 3, gire el mando de lanzadera para seleccionar el número de memorización en el que desee almacenar otra emisora.

Usted podrá una nueva emisora en el número de memorización seleccionado.



## Para borrar una emisora memorizada

- 1 Mantenga presionada TUNER MEMORY hasta que el número de memorización aparezca en el visualizador.



- 2 Gire el mando de lanzadera para seleccionar el número de memorización que desee borrar. Cuando desee borrar todas las emisoras memorizadas, seleccione "ALL ERASE".
- 3 Presione ENTER. Aparecerá "COMPLETE". Cuando borre un número memorizado, el número de memorización disminuirá de a uno y todos los números memorizados siguientes al borrado se reenumerarán.

## Para cambiar el intervalo de sintonía de AM (Excepto los modelos para Europa y Oriente Medio)

El intervalo de sintonía de AM ha sido ajustado en fábrica a 9 kHz (10 kHz en algunas áreas). Para cambiar el intervalo de sintonía de AM, sintonice en primer lugar cualquier emisora de AM, y después desconecte la alimentación. Manteniendo pulsada ENTER, vuelva a conectar la alimentación. Cuando cambie el intervalo de sintonía, las emisoras de AM memorizadas se borrarán. Para cambiar el intervalo al original, realice de nuevo el mismo procedimiento.

## Sugerencia

Las emisoras memorizadas se conservarán medio día incluso aunque desconecte el cable de alimentación o se produzca un corte del suministro eléctrico.

# Ahorro de energía en el modo de espera

## (MHC-BX3 solamente)

Usted podrá reducir el consumo de energía al mínimo (modo de ahorro de energía) y ahorrar energía en el modo de espera.

I/⏻

(Alimentación) DISPLAY

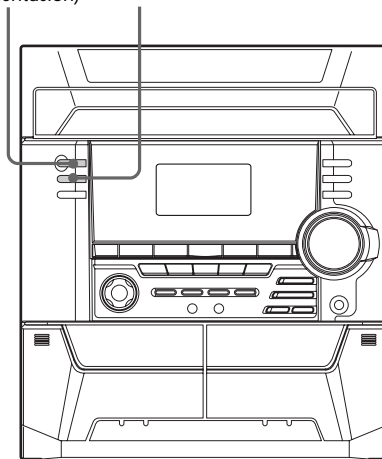

- ➔ Con la alimentación desconectada, presione repetidamente DISPLAY. Cada vez que presione esta tecla, el sistema cambiará de la forma siguiente:

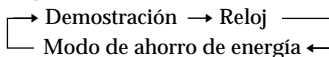

La alimentación del sistema se conectará/ desconectará presionando I/⏻.

## Sugerencias

- El indicador I/⏻ y el de temporizador (cuando esté ajustado el temporizador) se encenderán incluso en el modo de ahorro de energía.
- El temporizador funcionará en el modo de ahorro de energía.

## Nota

Usted no podrá ajustar la hora en el modo de ahorro de energía.

## Para cancelar el modo de ahorro de energía

Presione DISPLAY una vez para que aparezca la demostración o dos veces para que aparezca la visualización del reloj.

## Reproducción de discos compactos

### — Reproducción normal

Usted podrá reproducir hasta tres discos compactos seguidos.

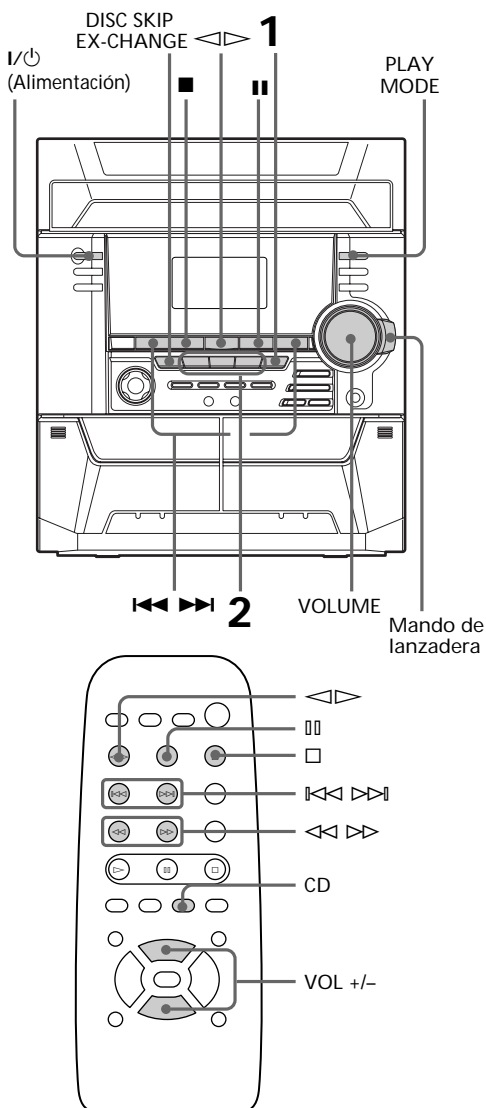

- 1 Presione **▲** OPEN/CLOSE y coloque un disco compacto en la bandeja de discos.  
Si no coloca adecuadamente un disco, no será reconocido.

Coloque el disco con la cara de la etiqueta hacia arriba. Para reproducir un disco compacto sencillo (de 8 cm), colóquelo en el círculo interior del compartimiento.

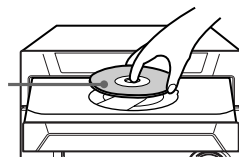

Para insertar un segundo y tercer disco, presione DISC SKIP EX-CHANGE a fin de que gire la bandeja de discos.

- 2 Presione una de las teclas DISC 1~3. La bandeja de discos se cerrará y se iniciará la reproducción.  
Si presiona **◀▶** cuando haya seleccionado el reproductor de discos compactos como función y cuando la bandeja de discos esté cerrada, la reproducción se iniciará desde el disco compacto cargado en el compartimiento cuyo indicador de puntero de disco esté encendido.

Indicador de puntero de disco      Número de canción      Tiempo de reproducción

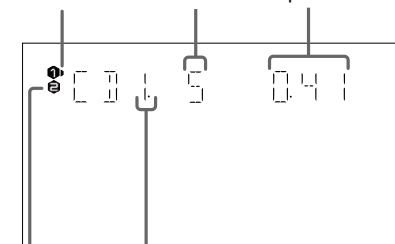

Indicador de presencia de disco      Número de compartimiento de disco

Para	Haga lo siguiente
parar la reproducción	presione ■.
realizar una pausa	presione ■■. Para reanudar la reproducción, vuelva a presionarla.
seleccionar una canción	durante la reproducción o en pausa, presione ►► (para avanzar) o ◀◀ (para retroceder).
buscar un punto de una canción	gire el mando de lanzadera hacia la derecha (para avanzar) o hacia la izquierda (para retroceder) hasta que chasquee y se mantenga (o mantenga presionada ►► o ◀◀ del mando a distancia). Después suéltelo cuando llegue al punto deseado.
seleccionar un disco en el modo de parada	presione una de las teclas DISC 1~3 o DISC SKIP EX-CHANGE (o D.SKIP del mando a distancia).
reproducir solamente el disco compacto seleccionado	presione repetidamente PLAY MODE hasta que aparezca "CONTINUE 1 DISC" o "SHUFFLE 1 DISC".
reproducir todos los discos compactos	presione repetidamente PLAY MODE hasta que aparezca "CONTINUE ALL DISCS" o "SHUFFLE ALL DISCS".
extraer discos compactos	presione ▲ OPEN/CLOSE.
cambiar discos compactos durante su reproducción	presione DISC SKIP EX-CHANGE.
ajustar el volumen	gire VOLUME (o presione VOL +/- del mando a distancia).

## Sugerencias

- Usted podrá cambiar de otra fuente al reproductor de discos compactos e iniciar la reproducción de un disco compacto presionando simplemente una de las teclas DISC 1~3 (Selección automática de fuente).
- Si no hay discos compactos en el reproductor, en el visualizador aparecerá "CD NO DISC".
- Cuando seleccione un compartimiento de la bandeja que contenga un disco compacto (o lo reproduzca), el indicador de puntero correspondiente al disco se encenderá. Cuando no haya seleccionado un compartimiento de disco compacto, el indicador de presencia de disco se encenderá y el indicador de puntero de disco se apagará. Cuando todos los compartimientos de la bandeja estén vacíos, el indicador de presencia de disco y el indicador de puntero de disco se encenderán.

## Nota

Cuando la unidad no haya leído un compartimiento, el indicador de presencia del disco puede encenderse aunque no haya ningún disco en la bandeja.

# Grabación de un disco compacto

## — Grabación sincronizada con disco compacto

La tecla CD SYNC HI-DUB le permitirá grabar fácilmente de un disco compacto en una cinta. Usted podrá utilizar cintas TYPE I (normales).

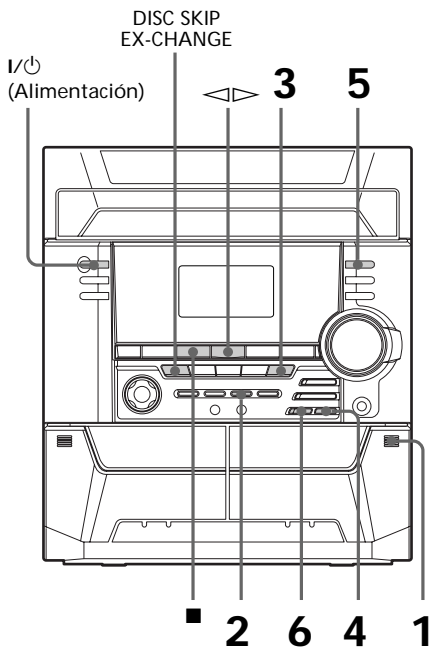

- 1 Presione e inserte un cassette en blanco en el deck B.

Con la cara que desee grabar hacia adelante

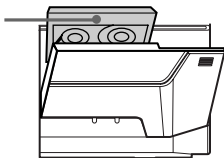

- 2 Presione CD.

- 3 Presione OPEN/CLOSE y coloque un disco compacto. Después vuelva a OPEN/CLOSE para cerrar la bandeja de discos. Cuando no haya seleccionado el disco compacto que desee grabar, presione repetidamente DISC SKIP EX-CHANGE para seleccionar el disco compacto deseado.

Coloque el disco con la cara de la etiqueta hacia arriba. Para reproducir un disco compacto sencillo (8 cm), colóquelo en el círculo interior del compartimiento.

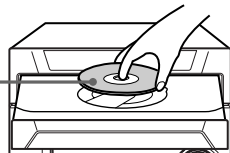

- 4 Presione CD SYNC HI-DUB. El deck B se pondrá a la espera de la grabación y el reproductor de discos compactos a la espera de la reproducción. El indicador REC PAUSE/START parpadeará.

- 5 Presione repetidamente DIRECTION para seleccionar a fin de grabar en una sola cara. Seleccione (o RELAY) para grabar en ambas caras.

- 6 Presione REC PAUSE/START. Se iniciará la grabación.

## Para parar la grabación

Presione .

## Sugerencias

- Si desea grabar desde la cara posterior, presione repetidamente TAPE A/B para seleccionar el deck B después del paso 1. Presione para iniciar la reproducción de la cara posterior, y después presione cuando desee iniciar la grabación. El indicador para la cara posterior del deck B se encenderá (consulte la página 16).
- Para grabar en ambas caras, cerciórese de comenzar por la frontal. Si comenzase por la cara posterior, la grabación se pararía al final de la misma.

## Nota

Usted no podrá escuchar otras fuentes durante la grabación.

# Escucha de la radio

## — Sintonía memorizada

Almacene en primer lugar emisoras en la memoria del sintonizador (consulte "Paso 3: Memorización de emisoras" de la página 7).

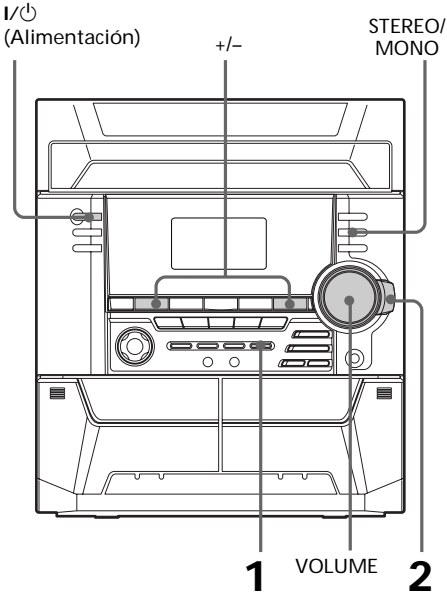

**1** Presione repetidamente TUNER/BAND para seleccionar FM o AM.

**2** Gire el mando de lanzadera hasta que chasquee (o presione PRESET +/- del mando a distancia) hasta sintonizar la emisora memorizada deseada.

Gírelo hacia la izquierda (o presione PRESET - del mando a distancia) para números de memorización inferiores.



Gírelo hacia la derecha (o presione PRESET + del mando a distancia) para números de memorización superiores.

Número de memorización\*      Frecuencia

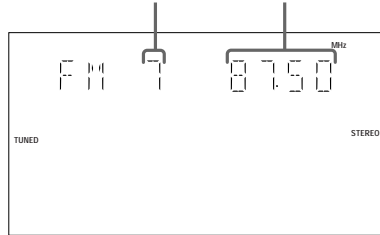

\* Cuando esté memorizada una sola emisora, en el visualizador aparecerá "ONE PRESET".

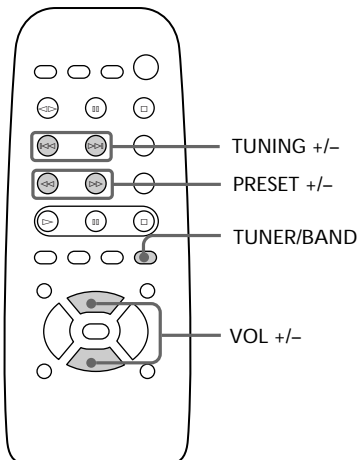

continúa

## Escucha de la radio (continuación)

Para	Haga lo siguiente
desconectar la radio	presione I/⏻.
ajustar el volumen	gire VOLUME (o presione VOL +/- del mando a distancia).

### Para escuchar emisoras no memorizadas

En el paso 2, utilice la sintonía automática o manual.

Para la sintonía manual, presione repetidamente + o - (o TUNING +/- del mando a distancia).

Para la sintonía automática, mantenga presionada + o - (o TUNING +/- del mando a distancia).

### Sugerencias

- Usted podrá cambiar de otra fuente a la radio presionando simplemente TUNER/BAND (Selección automática de fuente).
- Cuando un programa de FM sea ruidoso, presione STEREO/MONO para que en el visualizador aparezca "MONO". No habrá efecto estéreo, pero la recepción mejorará. Para restablecer el efecto estéreo, vuelva a presionar la tecla.
- Para mejorar la recepción de emisiones, oriente las antenas suministradas.

## Grabación de la radio

Usted podrá grabar programas radiofónicos en una cinta invocando una emisora memorizada. Usted podrá utilizar cintas TYPE I (normales).

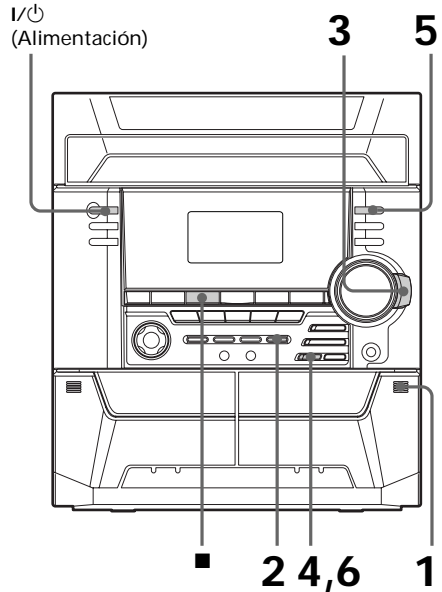

- 1 Presione e inserte un cassette en blanco en el deck B.

Con la cara que desee grabar hacia adelante

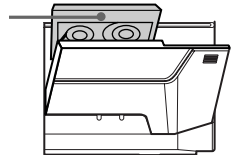

- 2 Presione TUNER/BAND para seleccionar la banda deseada.



## Reproducción de cintas (continuación)

### 1 Presione TAPE A/B.

Presione repetidamente TAPE A/B para seleccionar el deck A o el B.

### 2 Presione $\triangleleft$ e inserte el casete grabado en el deck A o en el B.

Con la cara que desee reproducir hacia adelante

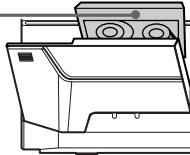

### 3 Presione repetidamente DIRECTION para seleccionar $\rightleftarrows$ a fin de reproducir una cara. Seleccione $\rightleftarrows$ para reproducir ambas caras.

Para reproducir sucesivamente en ambos decks, seleccione RELAY (reproducción con relevo).\*

### 4 Presione $\triangleleft \triangleright$ .

Para reproducir la cara posterior, presione  $\triangleleft \triangleright$ . Se iniciará la reproducción.

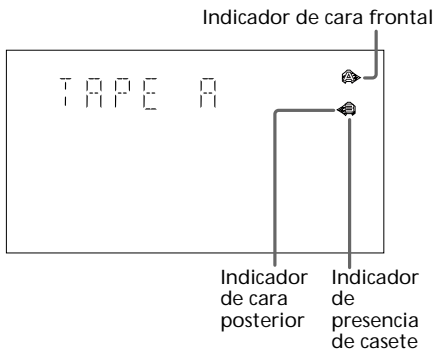

\* La reproducción con relevo se realizará siempre en la secuencia siguiente:

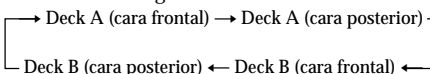

Para	Haga lo siguiente
parar la reproducción	presione $\blacksquare$ .
realizar una pausa	Presione $\text{II}$ . Para reanudar la reproducción, vuelva a presionarla.
hacer que la cinta avance rápidamente	Gire el mando de lanzadera hacia la derecha hasta que chasquee durante la reproducción de la cara frontal, o hacia la izquierda hasta que chasquee (o presione $\triangleright \triangleright$ o $\triangleleft \triangleleft$ del mando a distancia) durante la reproducción de la cara posterior.
rebobinar la cinta	Gire el mando de lanzadera hacia la izquierda hasta que chasquee durante la reproducción de la cara frontal, o hacia la derecha hasta que chasquee (o presione $\triangleleft \triangleleft$ o $\triangleright \triangleright$ del mando a distancia) durante la reproducción de la cara posterior.
extraer el casete	presione $\triangleleft$ .
ajustar el volumen	gire VOLUME (o presione VOL +/- del telemando).

## Búsqueda del comienzo de una canción (AMS\*)

Durante la reproducción, presione repetidamente  $\blacktriangleleft \blacktriangleleft$  o  $\blacktriangleright \blacktriangleright$  el número de canciones que desee saltar hacia adelante (o hacia atrás).

En el visualizador aparecerán el sentido de búsqueda, + (avance) o - (retroceso) y el número de canciones saltadas (1~9).

Ejemplo: Búsqueda de la segunda canción posterior

TAPE A: 1 + 2

\* AMS (Automatic Music Sensor = Sensor automático de canciones)

## Sugerencia

Cuando no haya casete insertado, se encenderán todos los indicadores. Cuando haya casete (casetes insertados), se encenderán los indicadores de presencia y de cara frontal/posterior.

## Notas

- El deck se parará automáticamente después de haber repetido la secuencia cinco veces.
- La función del AMS puede no funcionar correctamente en los casos siguientes:
  - Cuando el espacio en blanco entre canciones sea inferior a 4 segundos.
  - Si en los canales izquierdo y derecha está grabada información completamente diferente.
  - Cuando haya secciones continuas de sonido de nivel extremadamente bajo o de baja frecuencia (como el sonido de un saxófono barítono).
  - Cuando la unidad esté cerca de un televisor. (En este caso, le recomendamos que aleje la unidad del televisor o que desconecte su alimentación.)



# Grabación de una cinta

## — Duplicación a gran velocidad

Usted podrá utilizar cintas TYPE I (normales).

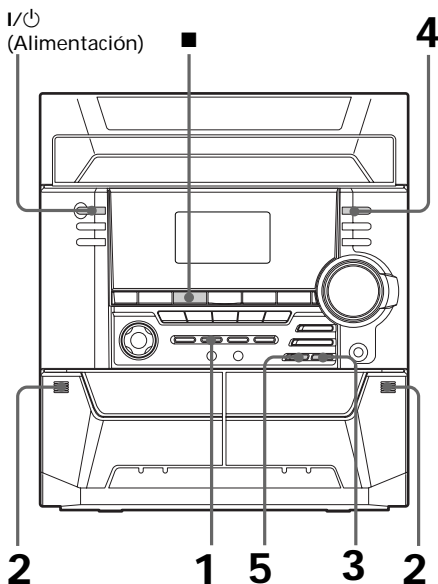

**1** Presione TAPE A/B.

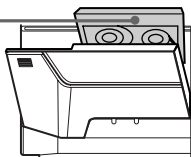

**2** Presione  e inserte el cassette grabado en el deck A y otro en blanco en el deck B.

Con la cara que desee reproducir/grabar hacia adelante



**3** Presione CD SYNC HI-DUB.

El deck B se pondrá a la espera de la grabación.

**4** Presione repetidamente DIRECTION para seleccionar  a fin de grabar en una sola cara. Seleccione  (o RELAY) para grabar en ambas caras.

**5** Presione REC PAUSE/START. Se iniciará la duplicación.

### Para parar la duplicación

Presione .

### Sugerencias

- Cuando duplique en ambas caras, cerciőrese de comenzar por la frontal. Si comenzase por la cara posterior, la grabación se pararía al final de la misma.
- Si ha ajustado DIRECTION a  cuando utilice cintas de longitudes diferentes, el cassette de cada deck se dará independientemente la vuelta. Si ha seleccionado RELAY, los cassettes de ambos decks se darán la vuelta juntos.

# Utilización del visualizador del reproductor de discos compactos

Usted podrá comprobar el tiempo restante de la canción actual o el del disco compacto completo.

Cuando cargue un disco CD TEXT, podrá comprobar la información almacenada en el mismo, tal como el título del disco y los nombres de los artistas. Cuando la unidad detecte un disco CD TEXT, en el visualizador aparecerá "CD-TEXT".

I/O  
(Alimentación)

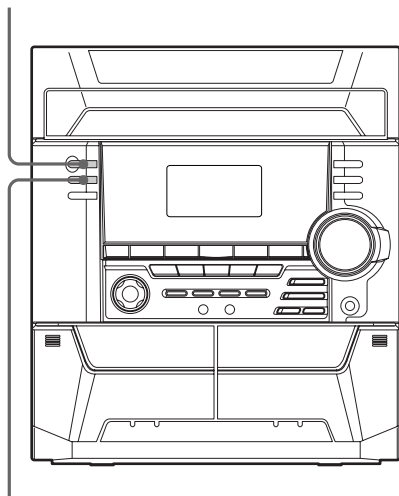

DISPLAY

## ➔ Presione DISPLAY.

Cada vez que presione la tecla durante la reproducción normal, o en el modo de parada la visualización cambiará de la forma siguiente:

### Durante la reproducción normal

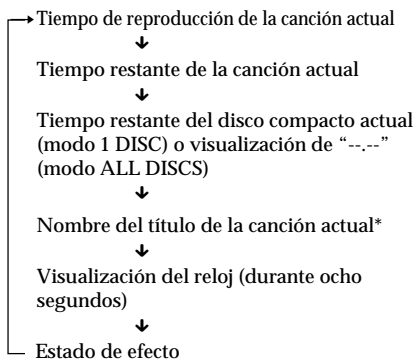

### En el modo de parada

En el modo de reproducción programada y cuando haya un programa

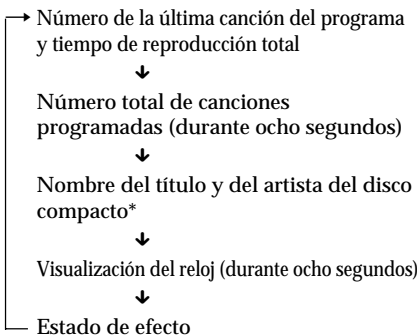

### En otras condiciones

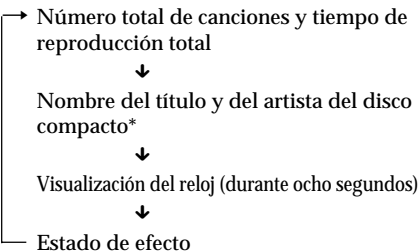

\* Con discos CD TEXT solamente (ciertos caracteres no podrán visualizarse). Dependiendo del disco, es posible que no aparezca cierta información de CD TEXT.

# Reproducción repetida de canciones de discos compactos

## — Reproducción repetida

Esta función le permitirá repetir un solo disco o todos los discos compactos en los modos de reproducción normal, aleatoria, y programada.

I/⏻  
(Alimentación)

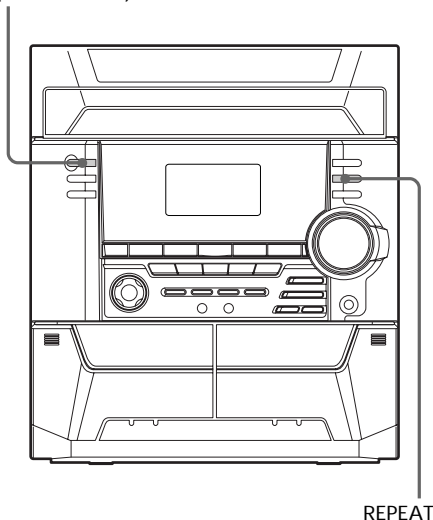

- ➔ Presione REPEAT durante la reproducción hasta que en el visualizador aparezca "REPEAT". Se iniciará la reproducción repetida. Para cambiar el modo de repetición, realice el procedimiento siguiente.

Para repetir	presione
todas las canciones del disco compacto actual hasta cinco veces	PLAY MODE repetidamente hasta que en el visualizador aparezca "CONTINUE 1 DISC" o "SHUFFLE 1 DISC".
todas las canciones de todos los discos compactos hasta cinco veces	PLAY MODE repetidamente hasta que en el visualizador aparezca "CONTINUE ALL DISCS".
una sola canción	REPEAT repetidamente hasta que en el visualizador aparezca "REPEAT 1" durante la reproducción de la canción que desee repetir.

## Para cancelar la reproducción repetida

Presione repetidamente REPEAT de forma que "REPEAT" o "REPEAT 1" desaparezca del visualizador.

### Notas

- Si mantiene presionada PLAY MODE hasta que aparezca "SHUFFLE ALL DISCS", "REPEAT" se cancelará automáticamente.
- Durante la reproducción programada, el programa se repetirá hasta cinco veces.

# Reproducción de canciones de discos compactos en orden arbitrario

## — Reproducción aleatoria

Usted podrá reproducir todas las canciones de un disco o de todos los discos compactos en orden arbitrario.

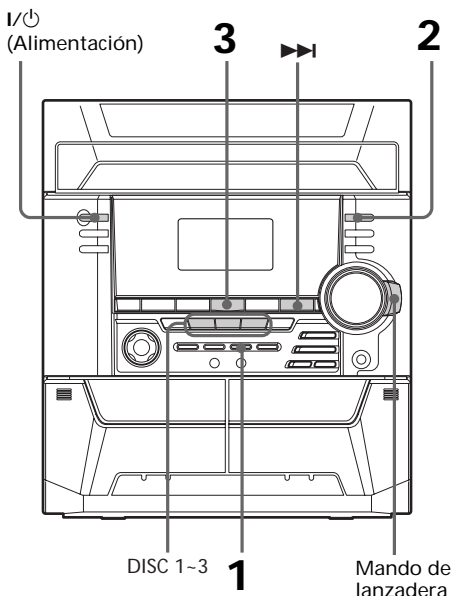

**1** Presione CD, y después coloque disco(s) compacto(s).

**2** Presione repetidamente PLAY MODE hasta que en el visualizador aparezca "SHUFFLE 1 DISC" o "SHUFFLE ALL DISCS".

Con "SHUFFLE ALL DISCS" se ordenarán arbitrariamente todos los discos compactos del reproductor de discos compactos. Con "SHUFFLE 1 DISC" se ordenarán arbitrariamente las canciones del disco compacto cuyo indicador de puntero esté encendido.

**3** Presione ◀▶.

Todas las canciones se reproducirán en orden arbitrario.

## Para cancelar la reproducción aleatoria

Presione repetidamente PLAY MODE hasta que "SHUFFLE" o "PGM" desaparezca del visualizador. Las canciones continuarán reproduciéndose en su orden original.

## Para seleccionar el disco compacto deseado

Presione DISC 1-3.

## Sugerencias

- Usted podrá iniciar la reproducción aleatoria durante la reproducción normal presionando repetidamente PLAY MODE a fin de seleccionar "SHUFFLE".
- Para saltar una canción, presione ▶▶.

# Programación de canciones de discos compactos

## — Reproducción programada

Usted podrá confeccionar un programa de hasta 32 canciones de todos los discos compactos en el orden en el que desee que se reproduzcan.

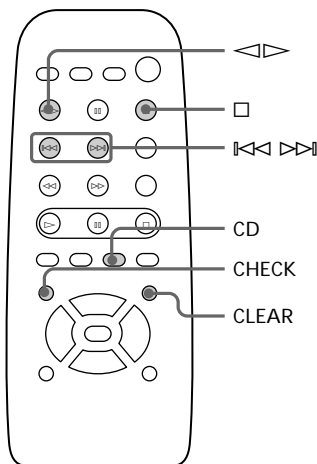
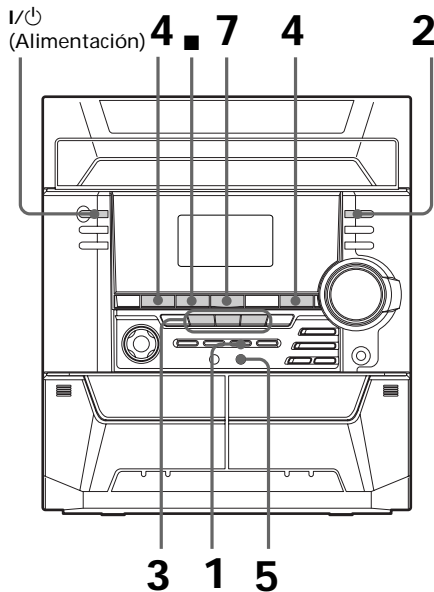

- 1 Presione CD, y después coloque disco(s) compacto(s).
- 2 Presione repetidamente PLAY MODE hasta que en el visualizador aparezca "PGM".
- 3 Presione una de las teclas DISC 1~3 para seleccionar un disco compacto. Para programar todas las canciones de un disco compacto a la vez, realice el paso 5 mientras "AL" esté indicándose en el visualizador.
- 4 Presione ◀◀ o ▶▶ hasta que en el visualizador aparezca la canción deseada.

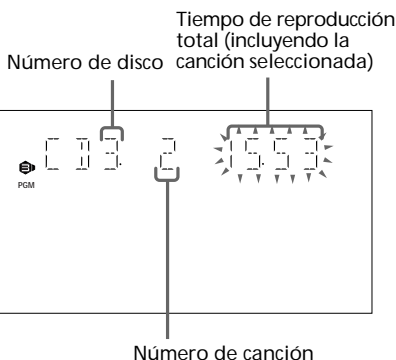

- 5 Presione ENTER. La canción se programará. Aparecerá el número del paso del programa, y a continuación el tiempo de reproducción total.
- 6 Para programar canciones adicionales, repita los pasos 3 a 5. Para seleccionar canciones del mismo disco, salte el paso 3.
- 7 Presione ◀▶. Todas las canciones se reproducirán en el orden seleccionado.

continúa

## **Programación de canciones de discos compactos (continuación)**

### **Para cancelar la reproducción programada**

Presione repetidamente PLAY MODE hasta que "PGM" o "SHUFFLE" desaparezca del visualizador.

<b>Para</b>	<b>presione</b>
comprobar el programa	CHECK del mando a distancia repetidamente. Después de la última canción aparecerá "CHECK END".
borrar una canción del final	CLEAR del mando a distancia en el modo de parada.
borrar una canción específica	CHECK del mando a distancia repetidamente hasta que aparezca la canción que desee borrar, y después CLEAR.
añadir una canción al programa en el modo de parada	1 Seleccione el compartimiento de disco con una de las teclas DISC 1~3. 2 Seleccione la canción presionando ◀◀/▶▶1. 3 Presione ENTER.
borrar todo el programa	■ una vez en el modo de parada o dos veces en el de reproducción.

### **Sugerencias**

- El programa confeccionado permanecerá en la memoria del sistema incluso después de haberse reproducido. Para volver a reproducir el mismo programa, presione CD, y después presione ◀▷.
- Si, durante la programación, en vez del tiempo de reproducción total aparece "--.--", significará que:
  - ha programado una canción de número superior a 20.
  - el tiempo de reproducción total es superior a 100 minutos.

## Grabación manual de una cinta

Usted podrá grabar de un disco compacto, una cinta, o la radio en la forma deseada. Por ejemplo, usted podrá grabar solamente las canciones deseadas, o grabar desde el medio de la cinta.

I/⏻  
(Alimentación)

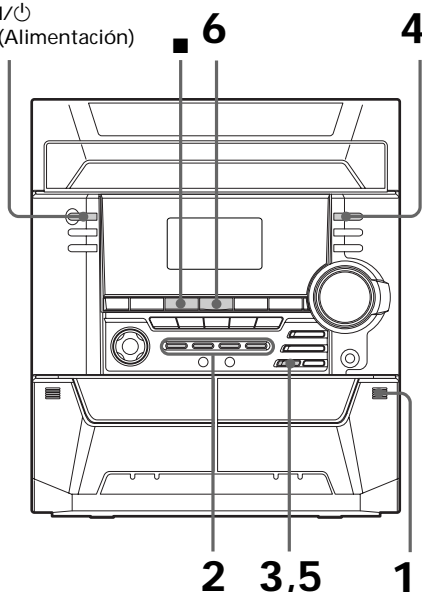

**1** Inserte un casete en blanco en el deck B.

**2** Presione la tecla de función correspondiente a la fuente que desee grabar (p. ej., CD). Cuando desee grabar de TAPE A, presione repetidamente TAPE A/B hasta seleccionar TAPE A.

**3** Presione REC PAUSE/START. El deck B se pondrá a la espera de la grabación. El indicador REC PAUSE/START parpadeará.

**4** Presione repetidamente DIRECTION para seleccionar ⇌ a fin de grabar en una sola cara. Seleccione ⇔ (o RELAY) para grabar en ambas caras.

**5** Presione REC PAUSE/START. Se iniciará la grabación.

**6** Para iniciar la reproducción de la fuente que desee grabar presione ◀▶.

Para	presione
parar la grabación	■.
realizar una pausa en la grabación	REC PAUSE/START.

### Sugerencias

- Si desea grabar desde la cara posterior, presione repetidamente TAPE A/B para seleccionar el deck B después del paso 1. Presione ◀▶ para iniciar la reproducción de la cara posterior, y después presione ■ cuando desee iniciar la grabación. El indicador para la cara posterior del deck B se encenderá (consulte la página 16).
- Cuando grabe de un disco compacto, podrá utilizar ◀◀ o ▶▶ para seleccionar canciones durante el modo de grabación en pausa (después de haber presionado REC PAUSE/START en el paso 3 y antes de volver a presionarla en el paso 5).

# Grabación de discos compactos especificando el orden de las canciones

## — Edición de programa

Usted podrá grabar canciones de todos los discos compactos en el orden que desee. Cuando programe, cerciñese de el tiempo de reproducción para cada cara no sobrepase la duración de la cinta de una cara del cassette.

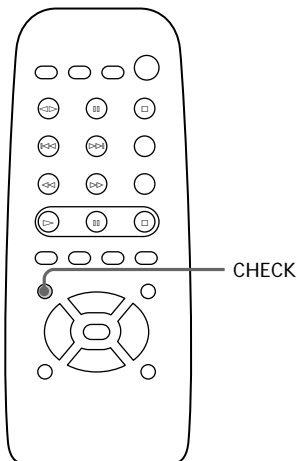
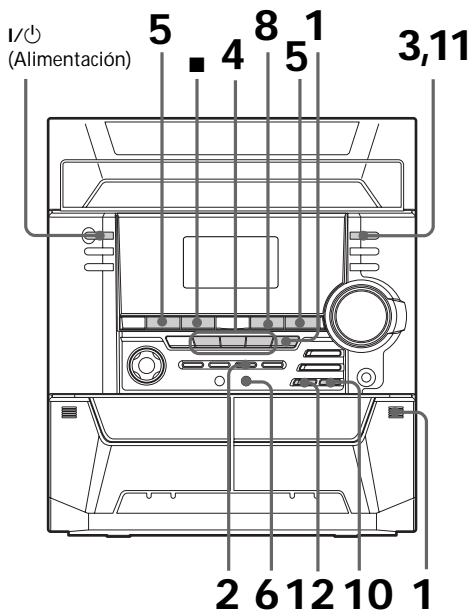

- 1** Coloque disco(s) compacto(s) e inserte un casete en blanco en el deck B.
- 2** Presione CD.
- 3** Presione repetidamente PLAY MODE hasta que en el visualizador aparezca "PGM".
- 4** Presione una de las teclas DISC 1-3 para seleccionar un disco compacto. Para programar todas las canciones de un disco compacto a la vez, realice el paso 6 mientras "AL" esté indicándose en el visualizador .

- 5** Presione ◀◀ o ▶▶ hasta que en el visualizador aparezca la canción deseada.

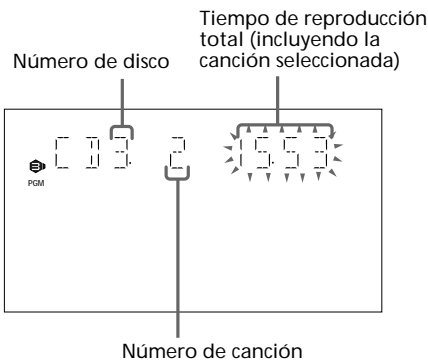

- 6** Presione ENTER. La canción se programará. Aparecerá el número del paso del programa, y a continuación el tiempo de reproducción total.
- 7** Para programar canciones adicionales para grabar en la cara A, repita los pasos 4 a 6. Para seleccionar canciones del mismo disco, salte el paso 4.



---

**8** Presione **II** para insertar una pausa al final de la cara A.

En el visualizador aparecerá "P", y el tiempo de reproducción total se repondrá a "0.00" en el visualizador.

---

**9** Repita los pasos 5 y 6 para canciones del mismo disco, o los pasos 4 a 6 para canciones de otro disco, a fin de programar las canciones restantes para grabar en la cara B.

---

**10** Presione CD SYNC HI-DUB.

El deck B se pondrá a la espera de la grabación y el reproductor de discos compactos a la espera de la reproducción. El indicador REC PAUSE/START parpadeará.

---

**11** Presione repetidamente **DIRECTION** para seleccionar  $\Rightarrow$  a fin de grabar en una sola cara. Seleccione  $\Leftrightarrow$  (o **RELAY**) para grabar en ambas caras.

---

**12** Presione REC PAUSE/START.  
Se iniciará la grabación.

---

### Para parar la grabación

Presione **■**.

### Para comprobar el orden

Presione repetidamente **CHECK** del mando a distancia. Después de la última canción aparecerá "CHECK END".

### Para cancelar la edición de programa

Presione repetidamente **PLAY MODE** hasta que "PGM" o "SHUFFLE" desaparezca del visualizador.

## Selección automática de la duración de la cinta

### — Edición con selección de cinta

Usted podrá comprobar la duración de cinta más adecuada para la grabación de un disco compacto. Tenga en cuenta que no podrá utilizar la edición con selección de cinta para discos que contengan más de 20 canciones.

---

**1** Inserte un disco compacto.

---

**2** Presione CD.

---

**3** Presione una vez **EDIT** de forma que parpadee "EDIT".  
Aparecerá la duración de cinta requerida para el disco compacto actualmente seleccionado seguida por el tiempo de reproducción total de las canciones para la caras A y B, respectivamente.

---

### Repetición de una parte de un disco compacto

#### — Bucle

Con la función de bucle, podrá repetir parte de un disco compacto durante la reproducción. Esto le permitirá crear grabaciones originales.

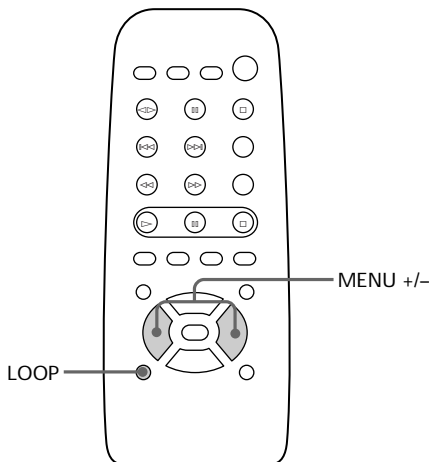

➔ Mantenga presionada LOOP del mando a distancia durante la reproducción en el punto en el que desee iniciar la función de bucle, y suéltela para reanudar la reproducción normal.

#### Para ajustar la duración del bucle

Presione MENU +/- del mando a distancia manteniendo presionada LOOP a fin de seleccionar diferentes duraciones de bucle (LOOP 1~20).

### Destello de una parte de un disco compacto

#### — Flash

Con la función de flash, podrá hacer que el sonido de un disco compacto “destelle” durante la reproducción. Esto le permitirá crear grabaciones originales.

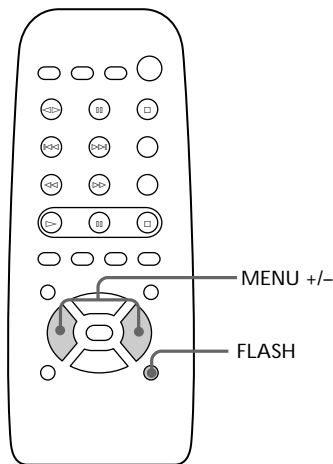

➔ Mantenga presionada FLASH del mando a distancia durante la reproducción en el punto en el que desee iniciar la función de flash, y suéltela para reanudar la reproducción normal.

#### Para ajustar la duración del flash

Presione MENU +/- del mando a distancia manteniendo presionada FLASH a fin de seleccionar diferentes duraciones de flash (FLASH 1~20).

#### Para utilizar juntos el bucle y el flash

Mantenga simultáneamente presionadas LOOP y FLASH.

#### Nota

La duración del bucle y del flash no podrá ajustarse durante esta operación. Si es necesario, ajuste independientemente la duración del bucle y del flash con antelación.

## Ajuste del sonido

Usted podrá reforzar los graves, crear un sonido más potente, y escuchar con auriculares.

I/⏻  
(Alimentación)

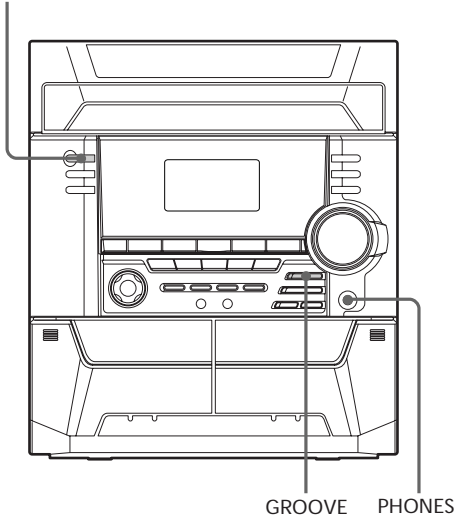

### Para obtener sonido potente (GROOVE)

Presione GROOVE. El volumen cambiará al modo potente, la curva del ecualizador cambiará, y se encenderá la tecla GROOVE. Para volver al volumen anterior, presione de nuevo GROOVE.

### Para escuchar a través de auriculares

Conecte los auriculares a la toma PHONES. A través de los altavoces no saldrá sonido.

## Selección del énfasis del sonido

El menú de énfasis del sonido le permitirá seleccionar las características del sonido de acuerdo con el tipo de música que esté escuchando.

## Selección del efecto del menú de música

I/⏻  
(Alimentación) Controlador

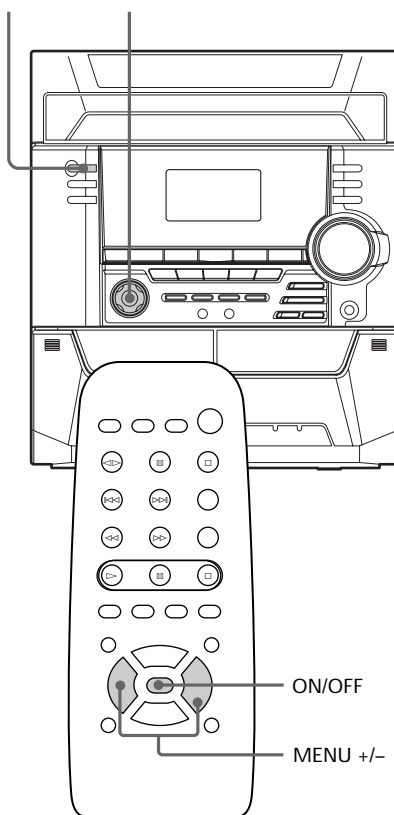

continúa

## Selección del énfasis del sonido (continuación)

➔ Presione ◀ o ▶ del controlador (o MENU +/- del mando a distancia) para seleccionar el efecto preajustado deseado.

El nombre del efecto preajustado aparecerá en el visualizador.

Consulte la tabla "Opciones del menú de música".

### Para seleccionar USER FILE

Presione ▲ del controlador.

### Para cancelar el efecto

Presione ▼ del controlador o ON/OFF del mando a distancia hasta que en el visualizador aparezca "EFFECT OFF".

### Opciones del menú de música

Si selecciona un efecto con sonido perimétrico, aparecerá "SURROUND".

Efecto	Para
ROCK	Fuentes de música estándar
POP	
JAZZ	
DANCE	
SOUL	
ORIENTAL	
ACTION	Pistas de sonido y situaciones de escucha especiales
DRAMA	
SF	
GAME	
USER FILE	Consulte la página 29

### Sugerencia

Para utilizar el controlador, refiréase a la ilustración. Coloque un dedo en la hendidura y mueva en el sentido deseado (▲/▼/◀/▶).

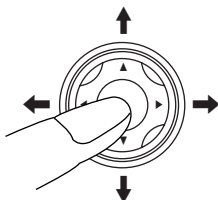

## Cambio de la visualización del analizador de espectro

Usted podrá cambiar la visualización mientras esté escuchando la música.

I/⏻  
(Alimentación)

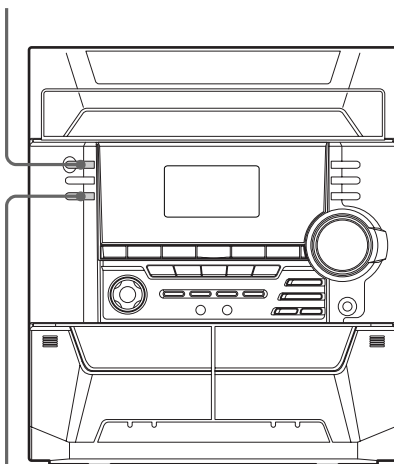

SPECTRUM

➔ Presione SPECTRUM.

Cada vez que presione esta tecla, la visualización cambiará de la forma siguiente:

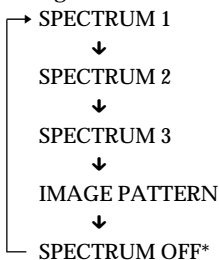

\* El visualizador se oscurecerá ligeramente.

## Selección del efecto perimétrico

Usted podrá disfrutar de efecto perimétrico.

I/⏻  
(Alimentación)

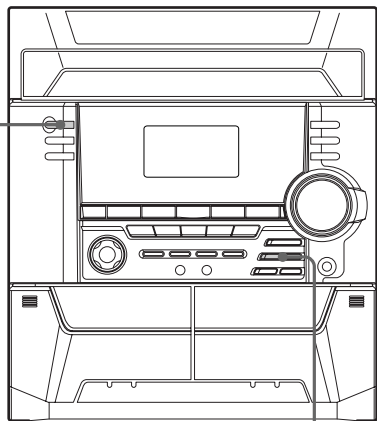

SURROUND

➔ Presione repetidamente SURROUND para seleccionar el efecto perimétrico deseado.

Cada vez que presione esta tecla, la visualización cambiará de la forma siguiente:

SURROUND ON (SURROUND)



SURROUND OFF (desactivada)

### Nota

Cuando elija otros efectos de sonido, el efecto de sonido perimétrico se cancelará.

## Ajuste del ecualizador gráfico

Usted podrá ajustar el sonido aumentando o reduciendo los niveles de bandas de frecuencias específicas.

Antes de la operación, seleccione el énfasis del sonido que desee para su sonido básico.

I/⏻  
(Alimentación)

2,3

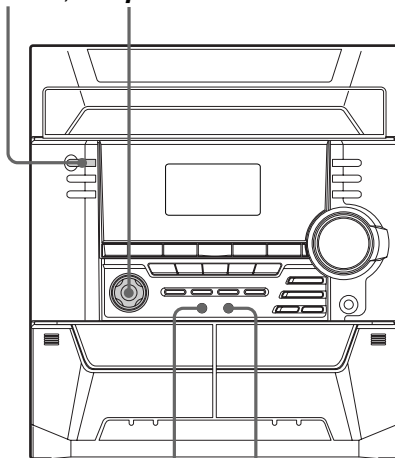

1

5

1 Presione EQ EDIT.

2 Presione repetidamente ◀ ▶ del controlador para seleccionar una banda de frecuencias.

Banda de frecuencias

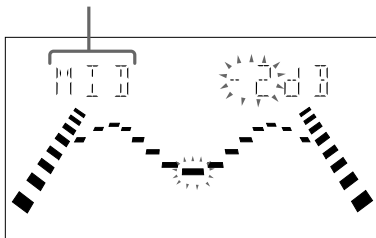

continúa

## Ajuste del ecualizador gráfico (continuación)

- 3** Presione ▲ o ▼ del controlador para ajustar el nivel.

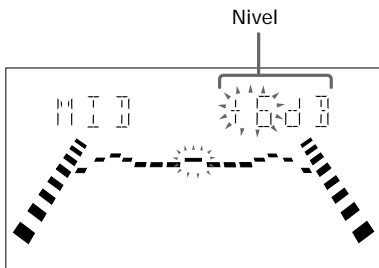

- 4** Repita los pasos 2 y 3.

- 5** Cuando finalice, presione ENTER.  
El ajuste se almacenará automáticamente como USER FILE.

### Sugerencias

- Si desea seleccionar el ajuste de ecualización previamente realizado (USER FILE), presione ▲ del controlador. (Cuando utilice el mando a distancia, presione ON/OFF para activar el efecto de ecualización y presione repetidamente MENU +/- hasta que en el visualizador aparezca "USER FILE").
- Para utilizar el controlador, consulte la página 28.

# Utilización del sistema de datos radiofónicos (RDS)

(Modelo para Europa solamente)

## ¿Qué es el sistema de datos radiofónicos?

El sistema de datos radiofónicos (RDS) es un servicio de radiodifusión que permite a las emisoras de radiodifusión transmitir información adicional junto con la señal del programa normal. Este sintonizador ofrece útiles funciones de RDS, como visualización del nombre de la emisora y localización de emisoras por el tipo de programa. RDS solamente estará disponible con emisoras de FM.\*

### Nota

RDS puede no trabajar adecuadamente si la emisora que esté recibiendo no está transmitiendo adecuadamente señales de RDS, o si la intensidad de la señal es débil.

\* No todas las emisoras de FM proporcionan el servicio de RDS, ni el mismo tipo de servicio. Si no está familiarizado con el sistema RDS, solicite a las emisoras locales los detalles sobre los servicios RDS disponibles en su área.

## Recepción de emisiones RDS

➔ Simplemente seleccione una emisora de la banda de FM. Cuando sintonice una emisora que ofrezca servicios de RDS, el nombre de la emisora aparecerá en el visualizador.

## Para comprobar la información de RDS

Cada vez que presione DISPLAY, la visualización cambiará de la forma siguiente:

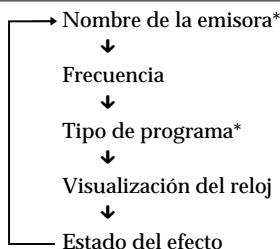

\* Si no se recibe una emisión de RDS, el nombre de la emisora y el tipo de programa no aparecerán en el visualizador.

## Localización de una emisora por el tipo de programa (PTY)

Usted podrá localizar la emisora que desee seleccionando un tipo de programa. La unidad sintonizará los tipos de programas que estén radiodifundiéndose actualmente entre las emisoras de RDS almacenadas en la memoria del sintonizador.

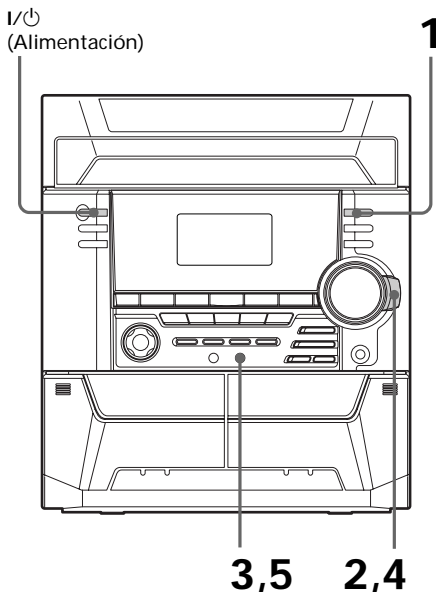

## Utilización del sistema de datos radiofónicos (RDS) (continuación)

- 1** Presione PTY/DIRECTION mientras esté escuchando la radio.
- 2** Gire el mando de lanzadera hasta que chasquee para seleccionar el tipo de programa que desee. Consulte la sección “Lista de tipos de programas” siguiente.
- 3** Presione ENTER.  
La unidad comenzará a buscar las emisoras de RDS almacenadas (en el visualizador aparecerán alternativamente “SEARCH” y el tipo de programa).  
Cuando el sintonizador reciba un programa, el número de la emisora memorizada parpadeará.
- 4** Gire el mando de lanzadera hasta que chasquee para hacer que se visualice el número de memorización deseado.
- 5** Presione ENTER mientras el número de la emisora memorizada esté parpadearando.

### Para cancelar la búsqueda por tipo de programa

Vuelva a presionar PTY/DIRECTION.

### Lista de tipos de programas (PTY)

#### NEWS

Programas sobre noticias.

#### AFFAIRS

Programas sobre tópicos que amplían las noticias de actualidad.

#### INFO

Programas sobre asuntos relacionados con los consumidores y consejos médicos.

#### SPORT

Programas sobre deportes.

#### EDUCATE

Programas educativos y de consejos.

#### DRAMA

Radionovelas y seriales.

#### CULTURE

Programas sobre cultura nacional o regional, idioma, y asuntos sociales.

#### SCIENCE

Programas sobre ciencias naturales.

#### VARIED

Programas de entrevistas a personajes célebres, concursos y comedias.

#### POP M

Programas de música popular.

#### ROCK M

Programas de música rock.

#### EASY M

Escucha fácil (música para la carretera).

#### LIGHT M

Música clásica, instrumental, vocal, y coros.

#### CLASSICS

Actuaciones de grandes orquestas, música de cámara, óperas, etc.

#### OTHER M

Música, rítmica y blues, y reggae.

#### WEATHER

Información del tiempo atmosférico.

#### FINANCE

Informes sobre bolsa y comercio.

#### CHILDREN

Programas para jóvenes.

#### SOCIAL

Programas sobre personas y cosas que los afecta.

#### RELIGION

Programas de contenido religioso.

#### PHONE IN

Programas donde miembros del público expresan sus puntos de vista por teléfono o en una discusión pública.



---

**TRAVEL**

Programas sobre viaje. No para anuncios emitidos con TP/TA.

---

**LEISURE**

Programas sobre actividades recreativas como jardinería, pesca, cocina, etc.

---

**JAZZ**

Programas de jazz.

---

**COUNTRY**

Programas de música country.

---

**NATION M**

Programas característicos de música popular del país o la región.

---

**OLDIES**

Programas característicos de música de antaño.

---

**FOLK M**

Programas de música popular.

---

**DOCUMENT**

Artículos investigativos.

---

**TEST**

Señal de prueba para emisiones de emergencia.

---

**ALARM**

Emisiones de emergencia.

---

**NONE**

Cualquier programa no definido anteriormente.

---

**Nota**

Cuando el tipo de programa que haya seleccionado no esté radiodifundiéndose actualmente, aparecerá "NO PTY".

---

# Canto con acompañamiento musical: Karaoke

(MHC-DX3 solamente)

Usted podrá cantar acompañado por música reduciendo la voz del cantante. Usted tendrá que conectar un micrófono opcional.

I/⏻

(Alimentación)

VOLUME

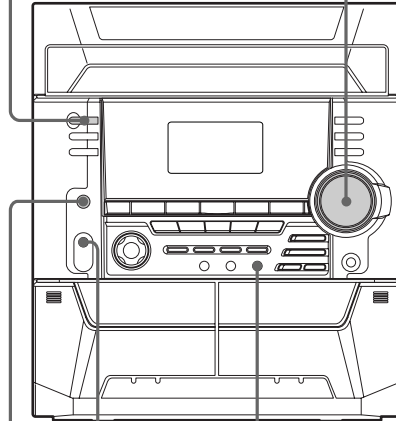

1,5

2

3

---

**1** Gire MIC LEVEL hasta MIN para reducir el nivel del micrófono.

---

**2** Conecte un micrófono opcional a MIC.

---

**3** Presione repetidamente KARAOKE PON hasta obtener el efecto de karaoke deseado.

Cada vez que presione la tecla, la visualización cambiará de la forma siguiente:

KARAOKE PON



Estado del efecto antes entrar en el modo KARAOKE PON\*

\* El modo KARAOKE PON se cancelará.

Cuando active un modo de karaoke, en el visualizador aparecerá el indicador

continúa

## Canto con acompañamiento musical: Karaoke (continuación)

**4** Comience a reproducir la música y ajuste el volumen.

**5** Ajuste el volumen del micrófono girando MIC LEVEL.

### Cuando haya finalizado

Gire MIC LEVEL hasta MIN desconecte el micrófono de MIC, y después presione repetidamente KARAOKE PON hasta que desaparezca "🎤" del visualizador.

### Notas

- Con algunas canciones, es posible que no se cancele la parte vocal cuando seleccione "KARAOKE PON".
- Durante KARAOKE PON, no podrá cambiar los ajustes de ecualización ni de sonido perimétrico.
- Si presiona ◀/▶/▲/▼ del controlador (o ON/OFF o MENU +/- del mando a distancia) o invoca un efecto acústico, el modo de karaoke se cancelará.
- Cuando el sonido esté grabado en modo monaural, es posible que el sonido instrumental se reduzca algo junto con la voz del cantante.
- Es posible que la voz del cantante no se reduzca cuando:
  - solamente se estén tocando unos pocos instrumentos.
  - la reproducción sea de un dúo.
  - la fuente posee ecos o coros fuertes.
  - la voz del cantante se desvie del centro.
  - la voz de la fuente sea de soprano alto o tenor.

## Mezcla y grabación de sonidos

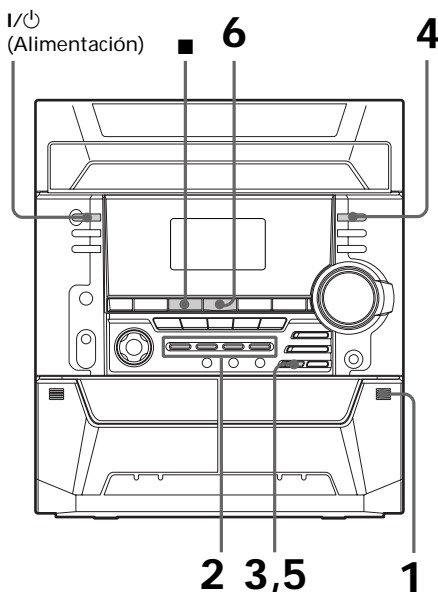

**1** Realice los procedimientos para cantar con acompañamiento musical (pasos 1 a 5 de la página 33, 34). Después inserte una cinta en el deck B.

**2** Presione la tecla de función correspondiente a la fuente que desee grabar (p. ej., CD). Cuando desee grabar de TAPE A, presione repetidamente TAPE A/B hasta seleccionar TAPE A.

**3** Presione REC PAUSE/START. El deck B se pondrá a la espera de la grabación. El indicador REC PAUSE/START parpadeará.

---

**4** Presione repetidamente **DIRECTION** para seleccionar  $\rightleftarrows$  a fin de grabar en una sola cara. Seleccione  $\rightleftarrows$  (o **RELAY**) para grabar en ambas caras.

---

**5** Presione **REC PAUSE/START**. Se iniciará la grabación.

---

**6** Presione  $\triangleleft \triangleright$  para iniciar reproducción de la fuente que desee grabar.  
Comience a cantar con la música.

---

### Para parar la grabación

Presione ■.

### Sugerencias

- Si oye retroalimentación acústica, reduzca el volumen, aleje el micrófono de los altavoces, o cambie la orientación del micrófono.
- Si desea grabar su voz a través del micrófono solamente, podrá hacerlo seleccionando la función de reproductor de discos compactos y no reproduciendo ningún disco.
- Cuando se introduzcan señales de sonido de alto nivel, la unidad ajustará automáticamente el nivel de la grabación para evitar la distorsión de la señal del sonido grabado (Función de control automático del nivel).

---

## Para dormir con música

### — Temporizador cronodesconector

Usted podrá programar su sistema estéreo para que la alimentación se desconecte automáticamente a fin de poder irse a dormir escuchando música. Usted podrá programar el tiempo hasta la desconexión en pasos de 10 minutos.

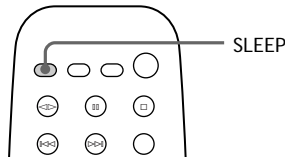

---

### ➔ Presione **SLEEP**.

Cada vez que presione la tecla, la visualización de los minutos (tiempo hasta la desconexión) cambiará de la forma siguiente:

AUTO → 90 → 80 → 70  
→ ... → 10 → OFF → AUTO ...

---

### Cuando haya elegido “AUTO”

La alimentación se desconectará cuando finalice la reproducción del disco compacto o del cassette (hasta 100 minutos).

### Para comprobar el tiempo restante

Presione **SLEEP** una vez.

### Para cambiar el tiempo hasta la desconexión

Seleccione el tiempo deseado presionando repetidamente **SLEEP**.

### Para cancelar la función del temporizador cronodesconector

Presione repetidamente **SLEEP** hasta que aparezca “**SLEEP OFF**”.

# Para despertarse con música

## — Temporizador diario

Usted podrá despertarse diariamente con música a la hora programada. Cercíese de que el reloj esté correctamente ajustado (consulte “Paso 2: Ajuste del reloj” de la página 6).

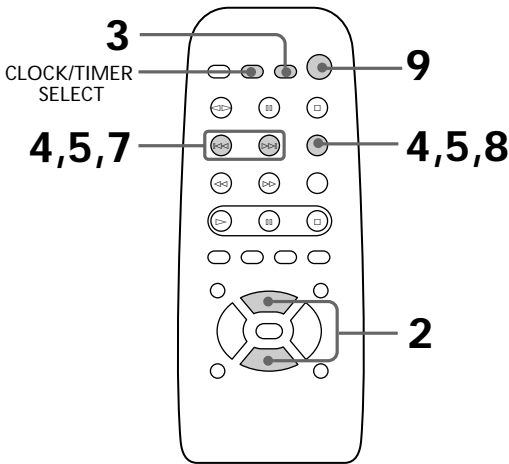

**1** Prepare la fuente de música que desee reproducir.

- Disco compacto: Inserte un disco compacto. Para comenzar desde una canción específica, confeccione un programa (consulte “Programación de canciones de discos compactos” de la página 21).
- Cassette: Inserte el cassette con la cara que desee reproducir hacia adelante.
- Radio: Sintonice la emisora memorizada deseada (consulte “Escucha de la radio” de la página 13).

**2** Ajuste el volumen.

**3** Presione CLOCK/TIMER SET. Aparecerá “SET (DAILY 1)”.

**4** Presione repetidamente  $\lll$  o  $\ggg$  para seleccionar “DAILY 1 (o 2)” y después presione ENTER.

En el visualizador aparecerá “ON” y parpadeará la indicación de la hora.

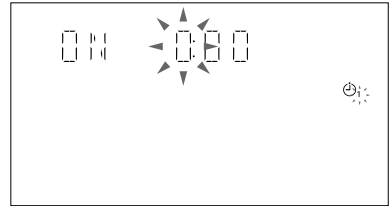

**5** Programe la hora de comienzo de la reproducción.

Presione repetidamente  $\lll$  o  $\ggg$  para programar la hora, y después presione ENTER.

La indicación de los minutos comenzará a parpadear.

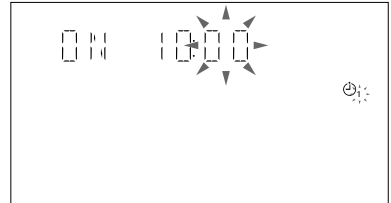

Presione repetidamente  $\lll$  o  $\ggg$  para programar los minutos, y después presione ENTER.

La indicación de la hora volverá a parpadear.

**6** Programe la hora de parada de la reproducción siguiendo el procedimiento anterior.

**7** Presione repetidamente  $\lll$  o  $\ggg$  hasta que aparezca la fuente de música deseada.

La indicación cambiará de la forma siguiente:

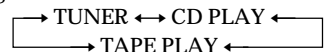

## 8 Presione ENTER.

Aparecerán el tipo de temporizador (DAILY 1 o DAILY 2), y después la hora de comienzo, la hora de parada, y la fuente de música, y por último reaparecerá la visualización original.

## 9 Desconecte la alimentación.

### Para comprobar los datos programados

Presione CLOCK/TIMER SELECT y presione repetidamente  $\lll$  o  $\ggg$  para seleccionar el modo respectivo (DAILY 1 o DAILY 2), y después presione ENTER.

Para cambiar los datos, comience de nuevo desde el paso 1.

### Para cancelar la operación del temporizador despertador

Presione CLOCK/TIMER SELECT, presione repetidamente  $\lll$  o  $\ggg$  para seleccionar "TIMER OFF", y después presione ENTER.

### Sugerencia

La alimentación se conectará 15 segundos antes de la hora programada.

### Notas

- Usted no podrá activar al mismo tiempo los temporizadores DAILY 1 y DAILY 2.
- Usted no podrá programar el temporizador a la misma hora de comienzo y de parada.
- Cuando utilice el temporizador cronodesconector, el temporizador diario no conectará la alimentación del sistema mientras no se haya desactivado dicho cronodesconector.
- Usted no podrá activar al mismo tiempo el temporizador diario y la grabación controlada mediante el temporizador.

## Grabación de programas radiofónicos con el temporizador

Usted podrá grabar una emisora memorizada desde la hora especificada.

Para grabar con el temporizador, primero tendrá que haber memorizado la emisora (consulte "Paso 3: Memorización de emisoras" de la página 7) y haber ajustado el reloj (consulte "Paso 2: Ajuste del reloj" de la página 6).

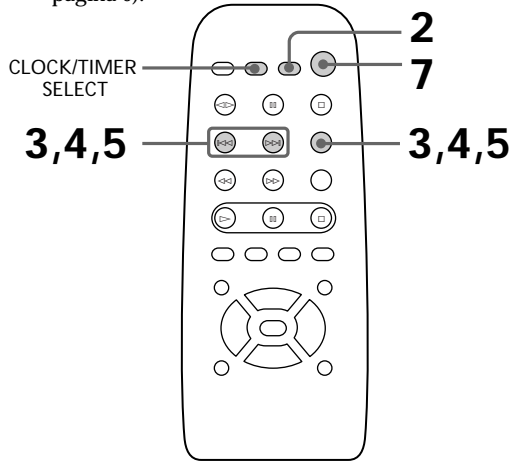

**1** Sintonice la emisora memorizada (consulte "Escucha de la radio" de la página 13).

**2** Presione CLOCK/TIMER SET. Aparecerá "SET (DAILY 1)".

**3** Presione repetidamente  $\lll$  o  $\ggg$  para seleccionar "REC", y después presione ENTER.

En el visualizador aparecerá "ON" y parpadeará la indicación de la hora.

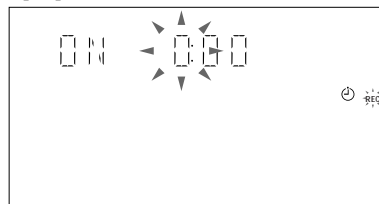

## Grabación de programas radiofónicos con el temporizador (continuación)

- 4** Programe la hora de comienzo de la grabación. Presione repetidamente  $\lll$  o  $\ggg$  para programar la hora, y después presione ENTER. La indicación de los minutos comenzará a parpadear.



Presione repetidamente  $\lll$  o  $\ggg$  para programar los minutos, y después presione ENTER. La indicación de la hora volverá a parpadear.

- 5** Programe la hora de parada de la grabación siguiendo el procedimiento anterior. Aparecerá la hora de comienzo y después la hora de parada, la emisora memorizada a grabarse (p. ej., "TUNER FM 5"), y por último reaparecerá la visualización original.

- 6** Inserte un casete en blanco.

- 7** Desconecte la alimentación.

Cuando comience la grabación, el nivel del volumen se ajustará al mínimo.

### Para comprobar los datos programados

Presione CLOCK/TIMER SELECT y presione repetidamente  $\lll$  o  $\ggg$  para seleccionar "REC", y después presione ENTER.

Para cambiar los datos, comience de nuevo desde el paso 1.

### Para cancelar la operación del temporizador

Presione CLOCK/TIMER SELECT, presione repetidamente  $\lll$  o  $\ggg$  para seleccionar "TIMER OFF", y después presione ENTER.

### Notas

- Si la alimentación está conectada a la hora programada, la grabación no se realizará.
- Usted no podrá ajustar la misma hora de conexión y desconexión del temporizador.
- Cuando utilice el cronodesconector, la grabación con el temporizador no se realizará hasta que el cronodesconector desconecte la alimentación del sistema.
- Usted no podrá activar la grabación con el temporizador y el temporizador diario al mismo tiempo.

## Conexión de componentes de audio

Seleccione una de las conexiones siguientes, dependiendo del equipo que desee conectar y del método de conexión. Consulte el manual de instrucciones de cada componente.

### Conexión de un deck de minidiscos para grabación digital

Usted podrá grabar digitalmente de discos compactos en un deck de minidiscos realizando la conexión con un cable óptico opcional.

A la toma de entrada digital del deck de minidiscos

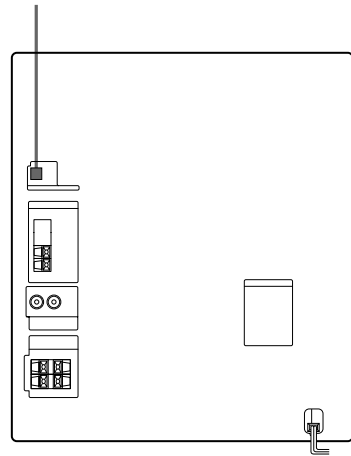

## Conexión de un deck de minidiscos para escucha de música

Cerciórese de hacer coincidir el color de las clavijas y de las tomas. Para escuchar el sonido del deck de minidiscos conectado, presione MD (VIDEO).

A la salida de audio del deck de minidiscos

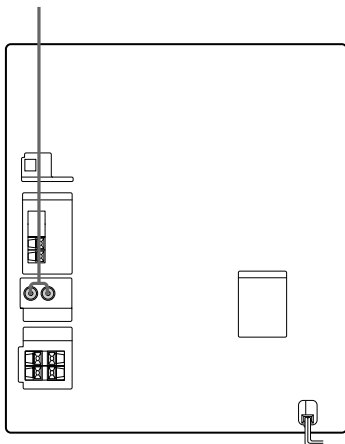

### Sugerencia

Cuando haya conectado un deck de minidiscos Sony, podrá utilizar las teclas MD ▷, ◀, y □ de este telemando para realizar las operaciones de reproducción, pausa, y parada.

### Note

Si no puede seleccionar "MD" cuando presione MD (VIDEO), presione I/⏏ manteniendo pulsada MD (VIDEO) cuando la alimentación esté desconectada. "VIDEO" cambiará a "MD". Para volver a "VIDEO", realice el mismo procedimiento. Sin embargo, usted no podrá cambiar de MD a VIDEO ni de VIDEO a MD cuando el sistema esté en el modo de ahorro de energía (consulte la página 9).

## Conexión de una videograbadora

Si conecta las tomas de salida de audio de su videograbadora a las tomas MD/VIDEO (AUDIO) IN utilizando un cable de audio opcional, podrá disfrutar de reproducción de video con sonido estéreo potente.

Cerciórese de hacer coincidir el color de las clavijas y las tomas. Para escuchar el sonido de la videograbadora conectada, mantenga presionada MD (VIDEO) y pulse I/⏏ cuando la alimentación esté desconectada. Esto cambiará la función "MD" a "VIDEO". Después de haber habilitado a función "VIDEO", presione simplemente MD (VIDEO).

A la salida de audio de la videograbadora

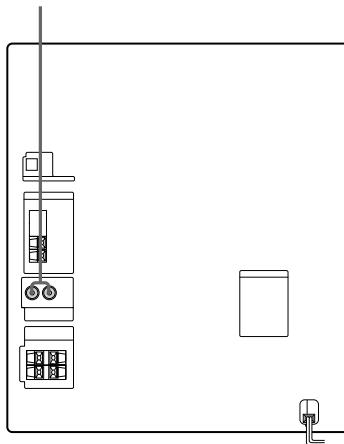

### Notas

- Usted no podrá cambiar de MD a VIDEO ni de VIDEO a MD cuando el sistema esté en el modo de ahorro de energía (consulte la página 9).
- Para volver a "MD", presione de nuevo I/⏏ manteniendo pulsada MD (VIDEO) cuando la alimentación esté desconectada.
- Cuando conecte un deck de discos VIDEO CD, ajuste a "MD".

# Conexión de antenas exteriores

Para mejorar la recepción, conecte antenas exteriores. Consulte el manual de instrucciones de cada componente.

## Antena de FM

Conecte una antena exterior de FM opcional. Usted también podrá utilizar una antena de televisión.

### Tipo de toma A

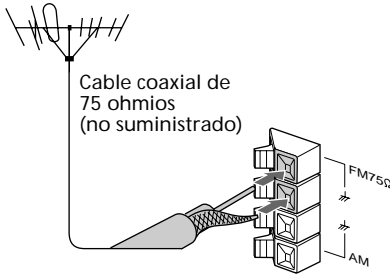

### Tipo de toma B

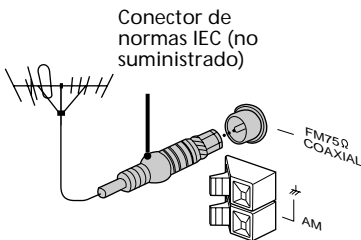

## Antena de AM

Conecte un conductor aislado de 6 a 15 metros al terminal de antena de AM. Deje conectada la antena de cuadro de AM suministrada.

### Tipo de toma A

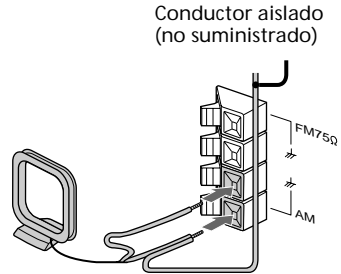

### Tipo de toma B

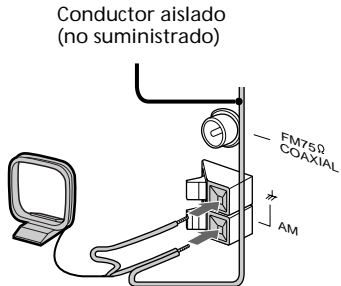



## Precauciones

### Tensión de alimentación

Antes de utilizar el sistema, compruebe si la tensión de alimentación del mismo es idéntica a la de la red local.

### Seguridad

- El sistema no se desconectará de la fuente de alimentación de CA (red) mientras esté enchufado en una toma de la red, incluso aunque desconecte la alimentación del mismo.
- Cuando no vaya a utilizar el sistema durante mucho tiempo, desenchúfelo de la fuente de alimentación (red). Para desenchufar el cable de alimentación, tire del enchufe. No tire nunca del propio cable.
- Si dentro de cualquier componente del sistema entra un líquido o un objeto sólido, desenchufe el sistema de la red y haga que sea comprobado por personal cualificado.
- El cable de alimentación de CA solamente deberá ser cambiado en un taller de reparaciones cualificado.

### Ubicación

- Coloque el sistema estéreo en un lugar adecuadamente ventilado a fin de evitar su recalentamiento interno.
- No coloque el sistema en posición inclinada.
- No coloque el sistema en lugares:
  - Extremadamente cálidos o fríos
  - Polvorientos o sucios
  - Muy húmedos
  - Sometidos a vibraciones
  - Sujetos a la luz solar directa.

### Operación

- Si traslada el sistema estéreo directamente de un lugar frío a otro cálido, o si lo coloca en una sala muy húmeda, es posible que se condense humedad en el interior del objetivo del reproductor de discos compactos. Cuando ocurra esto, el sistema no funcionará adecuadamente. Extraiga el disco compacto y deje el sistema con la alimentación conectada durante una hora hasta que se evapore la humedad.
- Antes de mover el sistema, extraígame los discos.

Si tiene cualquier pregunta o problema en relación con este sistema estéreo, consulte a su proveedor Sony.

### Notas sobre los discos compactos

- Antes de reproducir, frote el disco compacto con un paño de limpieza. Limpie el disco compacto desde el centro hacia afuera.
- No utilice disolventes tales como benceno, diluidor de pintura, ni limpiadores ni pulverizadores antiestáticos destinados a discos analógicos.
- No exponga los discos compactos a la luz solar directa ni a fuentes térmicas, tales como conductos de ventilación, ni los deje en un automóvil estacionado a la luz solar directa.

### Limpieza de la caja

Utilice un paño suave ligeramente humedecido en una solución muy diluida de detergente.

### Para conservar permanentemente una grabación

Para evitar el borrado accidental de una cinta, rompa la lengüeta de la cara A o B, como se muestra en la ilustración.

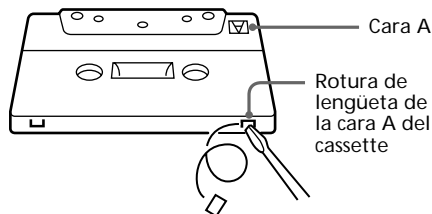
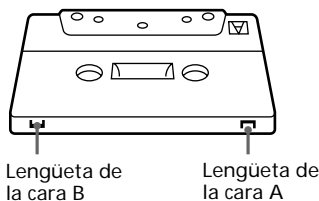

Si desea volver a grabar en este casete, cubra los orificios de las lengüetas con cinta adhesiva.

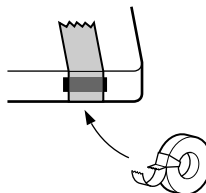

continúa

## Precauciones (continuación)

### Antes de insertar un casete en el deck

Tense la cinta. De lo contrario, ésta podría enredarse en las piezas del deck y dañarse.

### Cuando utilice una cinta de más de 90 minutos

La cinta es muy elástica. No cambie con frecuencia las operaciones tales como reproducción, parada, avance rápido, etc. La cinta podría enredarse en el deck.

### Limpieza de las cabezas de la cinta

Limpie las cabezas de la cinta cada 10 horas de utilización.

Cuando las cabezas de la cinta se ensucien:

- el sonido se oirá distorsionado
- el nivel del sonido se reducirá
- se producirán pérdidas de sonido
- la cinta no se borrará completamente
- la cinta no se grabará.

Cerciórese de limpiar las cabezas de la cinta antes de comenzar una grabación importante, o después de haber reproducido una cinta vieja.

Utilice un casete limpiador de tipo seco o húmedo vendido aparte. Con respecto a los detalles, consulte las instrucciones del cassette limpiador.

### Desmagnetización de las cabezas de la cinta

Desmagnetice las cabezas de la cinta y las partes metálicas que entran en contacto con la cinta cada 20 a 30 horas de utilización con un casete desmagnetizador vendido aparte. Con respecto a los detalles, consulte el manual de instrucciones del casete desmagnetizador.

## Solución de problemas

Si se presenta algún problema durante la utilización de su sistema estéreo, utilice la lista de comprobaciones siguiente.

Compruebe en primer lugar si el cable de alimentación está firmemente conectado, y los altavoces correcta y firmemente conectados.

Si el problema persiste después de haber realizado las comprobaciones siguientes, consulte a su proveedor Sony.

## Generales

**Tan pronto como enchufe el cable de alimentación, el visualizador comenzará a parpadear, incluso aunque no haya conectado la alimentación (modo de demostración).**

- Presione DISPLAY una vez (MHC-DX3) o dos veces (MHC-BX3) cuando la alimentación esté desconectada. La demostración desaparecerá.

El modo de demostración aparecerá automáticamente la primera vez que enchufe el cable de alimentación o después de un corte del suministro eléctrico de más de medio día.

**El ajuste del reloj/la memorización de emisoras/el temporizador se cancelan.**

- Se habrá desconectado el cable de alimentación o se produjo un corte eléctrico de más de medio día. Vuelva a efectuar lo siguiente:
  - “Paso 2: Ajuste del reloj” de la página 6
  - “Paso 3: Memorización de emisoras” de la página 7

Si ha ajustado el temporizador, también efectúe “Para despertarse con música” de la página 36 y “Grabación de programas radiofónicos con el temporizador” de la página 37.

**No hay sonido.**

- Gire VOLUME hacia la derecha.
- Los auriculares están conectados.
- Inserte solamente la parte pelada de los cables de los altavoces en las tomas SPEAKER. Si insertase la parte de plástico, se obstruirían las conexiones de los altavoces.
- No hay salida de sonido durante la grabación con el temporizador.

---

Hay mucho zumbido o ruido.

- Un televisor o una videgrabadora demasiado cerca del sistema estéreo. Aleje el sistema estéreo del televisor o de la videgrabadora.

---

El sonido de la fuente conectada se oye distorsionado.

- Si en el visualizador aparece "VIDEO" cuando presione MD (VIDEO), cambie la visualización a "MD" (consulte "Nota: Conexión de componentes de audio" de la página 39).

---

En el visualizador parpadea "0:00" (o "12:00 AM")

- Se ha producido una interrupción del suministro eléctrico. Vuelva a ajustar el reloj y a programar el temporizador.

---

El temporizador no funciona.

- Ajuste correctamente el reloj.

---

DAILY 1, DAILY 2, y REC no aparecen al presionar CLOCK/TIMER SELECT.

- Programe correctamente el temporizador.
- Ajuste el reloj.

---

El mando a distancia no funciona.

- Entre el telemando y el sistema estéreo existe un obstáculo.
- El mando a distancia no está apuntando hacia el sensor de control remoto del sistema.
- Las pilas están agotadas. Reemplace ambas.

---

Hay retroalimentación acústica.

- Reduzca el nivel del volumen.
- Aleje el micrófono de los altavoces o cambie la dirección del micrófono.

---

En la pantalla de un televisor hay irregularidades.

- Desconecte la alimentación del televisor, y vuelva a conectarla después de 15 a 30 minutos. Si la irregularidad de los colores persiste, aleje los altavoces del televisor.

---

"PROTECT" y "PUSH POWER" aparecen alternativamente.

- Se ha introducido una señal fuerte. Presione I/⏏ para desconectar la alimentación, deje el sistema desconectado por un momento, luego presione otra vez I/⏏ para conectar la alimentación. Si, cuando vuelva a conectar la alimentación, aparecen alternativamente "PROTECT" y "PUSH POWER", presione I/⏏ para desconectar la alimentación y compruebe los cables de los altavoces.

## Altavoces

---

Solamente sale sonido a través de un canal o el volumen entre los canales izquierdo y derecho está desequilibrado.

- Compruebe la conexión y la ubicación de los altavoces.

---

El sonido carece de graves.

- Compruebe si las tomas + y - de los altavoces están correctamente conectadas.

---

## Reproductor de discos compactos

---

La bandeja de discos compactos no se cierra.

- El disco compacto no está correctamente colocado.

---

El disco compacto no se reproduce.

- El disco compacto no está plano en su compartimiento.
- El disco compacto está sucio.
- El disco compacto está insertado con la cara de la etiqueta hacia abajo.
- Se ha producido condensación de humedad. Extraiga los discos compactos y deje el sistema con la alimentación conectada durante aproximadamente una hora hasta que la humedad se haya evaporado.

---

La reproducción no se inicia desde la primera canción.

- El reproductor de discos compactos se encuentra en el modo de reproducción programada o aleatoria. Presione repetidamente PLAY MODE hasta que desaparezca "PGM" o "SHUFFLE".

---

Está visualizándose "OVER".

- Ha llegado al final del disco compacto. Gire el mando de ;anzadera hacia la izquierda hasta que chasquee para retroceder.

---

continúa

## Decks de casetes

---

### No es posible grabar una cinta.

- No hay casete en el portacasete.
  - El casete carece de lengüetas de seguridad (consulte "Para conservar permanentemente una grabación" de la página 41).
  - La cinta está bobinada hasta el final.
- 

### La cinta no se graba o no se reproduce, o el nivel de sonido se reduce.

- Las cabezas están sucias. Límpielas (consulte "Limpieza de las cabezas de la cinta" de la página 42).
  - Las cabezas grabadora/reproductoras se han magnetizado. Desmagneticelas (consulte "Desmagnetización de las cabezas de la cinta" de la página 42).
- 

### La cinta no se borra completamente.

- Las cabezas grabadora/reproductoras se han magnetizado. Desmagneticelas (consulte "Desmagnetización de las cabezas de la cinta" de la página 42).
- 

### Hay fluctuación y trémolo excesivos, o pérdida de sonido.

- Los ejes de arrastre o los rodillos compresores están contaminados. Límpielos (consulte "Limpieza de las cabezas de la cinta" de la página 42).
- 

### El ruido aumenta, o las altas frecuencias se borran.

- Las cabezas grabadora/reproductoras se han magnetizado. Desmagneticelas (consulte "Desmagnetización de las cabezas de la cinta" de la página 42).
- 

### Después de haber presionado o , se oye ruido mecánico, en el visualizador aparece "EJECT" y la unidad entra automáticamente en el modo de espera.

- No ha insertado correctamente el casete. Extráigalo y vuelva a conectar la alimentación.
- 

## Sintonizador

---



Hay excesivo zumbido o ruido (en el visualizador parpadea "TUNED" o "STEREO").

- Ajuste la antena.
  - La señal es demasiado débil. Conecte una antena exterior.
- 

No es posible recibir un programa de FM en estéreo.

- Presione STEREO/MONO de forma que aparezca "STEREO".
- 

### Si ocurren otros problemas no descritos aquí, reponga el sistema de la forma siguiente:

- 1 Desenchufe el cable de alimentación.
- 2 Vuelva a enchufar el cable de alimentación.
- 3 Presione simultáneamente , ENTER, y .
- 4 Presione  para conectar la alimentación.

El sistema se repondrá a los ajustes de fábrica. Todos los ajustes que haya realizado, tales como memorización de emisoras, ajuste del reloj, y el temporizador se borrarán. Usted tendrá que volver a ajustarlos.

# Especificaciones

## Sección del amplificador

Modelos para Europa:

**MHC-BX3:**

Salida de potencia DIN (nominal)  
45 + 45 W  
(6 ohm a 1 kHz, DIN)

Salida de potencia eficaz continua (referencia)  
60 + 60 W  
(6 ohm a 1 kHz,  
10% de distorsión  
armónica total)

Salida de potencia musical (referencia)  
150 + 150 W  
(6 ohm a 1 kHz,  
10% de distorsión  
armónica total)

Otros modelos:

**MHC-DX3:**

Lo siguiente se ha medido a 120, 220, 240V ca,  
50/60 Hz

Salida de potencia DIN (nominal)  
75 + 75 W  
(6 ohm a 1 kHz, DIN)

Salida de potencia eficaz continua (referencia)  
100 + 100 W  
(6 ohm a 1 kHz,  
10% de distorsión  
armónica total)

Entradas

MD/VIDEO IN: Tensión de 450/250 mV,  
impedancia de  
(tomas fono) 47 kiloohm

MIC:

(minitoma) Sensibilidad de 1 mV,  
impedancia de  
10 kiloohm

Salidas

PHONES: Acepta auriculares de 8 o  
(toma telefónica estéreo) más ohm

SPEAKER:

MHC-BX3: Acepta altavoces de 6 a  
16 ohm de impedancia  
MHC-DX3: Acepta altavoces de 6 a  
16 ohm de impedancia

## Sección del reproductor de discos compactos

Sistema Audiodigital de discos  
compactos

Láser De semiconductor  
( $\lambda=780$  nm)

Duración de la emisión:  
continua

Salida de láser 44,6  $\mu$ W como máximo\*  
\* Esta salida es el valor  
medido a una distancia  
de 200 mm de la  
superficie del objetivo del  
bloque captor óptico con  
una apertura de 7 mm.

Longitud de onda 780 - 790 nm

Respuesta en frecuencia 2 Hz - 20 kHz ( $\pm 0,5$  dB)

Relación señal-ruido Más de 90 dB

Gama dinámica Más de 90 dB

CD OPTICAL DIGITAL OUT

(Conector óptico cuadrado, panel posterior)

Longitud de onda 660 nm

Nivel de salida -18 dBm

continúa

## Especificaciones (continuación)

### Sección de los decks de cassettes

Sistema de grabación	4 pistas, 2 canales, estéreo
Respuesta en frecuencia	40 - 13 000 Hz ( $\pm 3$ dB), utilizando casetes de tipo I (HF-S Sony)
Fluctuación y trémolo	$\pm 0,15\%$ , ponderación de pico (IEC) 0,1%, ponderación eficaz (NAB) $\pm 0,2\%$ , ponderación de pico (DIN)

### Sección del sintonizador

Sintonizador superheterodino de FM estéreo,  
FM/AM

### Sección del sintonizador de FM

Gama de sintonía	87,5 - 108,0 MHz
Antena	Antena monofilar de FM
Terminales de antena	75 ohm, desequilibrados
Frecuencia intermedia	10,7 MHz

### Sección del sintonizador de AM

Gama de sintonía	530 - 1 710 kHz
Modelo Panamericano:	530 - 1 710 kHz (con el intervalo ajustado a 10 kHz) 531 - 1 710 kHz (con el intervalo ajustado a 9 kHz)
Modelos para Europa y Oriente Medio:	531 - 1 602 kHz (con el intervalo ajustado a 9 kHz)
Otros models:	531 - 1 602 kHz (con el intervalo ajustado a 9 kHz) 530 - 1 710 kHz (con el intervalo ajustado a 10 kHz)
Antena	Antena de cuadro de AM
Terminales de antena	Terminal para antena exterior
Frecuencia intermedia	450 kHz

### Altavoces

SS-BX3 para MHC-BX3/SS-DX3 para MHC-DX3/  
SS-DX3B para MHC-DX3

Sistema de altavoces De 2 vías, tipo reflector  
de graves

Unidades altavoces	
De graves:	15 cm de diá., tipo cono
De agudos:	10 cm de diá., tipo cono
Impedancia nominal	6 ohm
Dimensiones (an/al/prf)	Aprox. 215 x 325 x 275 mm
Masa	Aprox. 4 kg, neto, por altavoz

## Generales

### Alimentación

Modelo para Norteamérica:

120 V AC, 60Hz

Modelo para Europa: 230 V AC, 50/60 Hz

Modelo para Australia: 230 - 240 V AC, 50/60 Hz

Modelo para México: 120 V AC, 50/60 Hz

Otros modelos: 120 V, 220 V o 230 - 240 V AC, 50/60 Hz, ajustable con el selector de tensión

### Consumo

Modelo para EE.UU.:

MHC-BX3: 140 W

Modelo para Canadá:

MHC-BX3: 130 W

Modelo para Europa:

MHC-BX3: 130 W

Otros modelos:

MHC-DX3: 170 W

### Dimensiones (an/al/prf)

MHC-BX3/DX3: Aprox. 280 x 325 x 403 mm

### Masa

Modelo para EE.UU.:

MHC-BX3: Aprox. 7,8 kg

Modelo para Canadá:

MHC-BX3: Aprox. 7,8 kg

Modelo para Europa:

MHC-BX3: Aprox. 7,9 kg

Otros modelos:

MHC-DX3: Aprox. 8,9 kg

### Accesorios suministrados:

Antena de cuadro de AM

(1)

Mando a distancia (1)

Pilas (2)

Antena monofilar de FM

(1)

Amortiguadores para los

altavoces delanteros (8)

Diseño y especificaciones sujetos a cambio sin previo aviso.

# Índice alfabético

## A

- Ajuste
  - del énfasis del sonido 29
  - del reloj 6
  - del sonido 27
  - del volumen 11, 14, 16
- Ajuste del sonido 27
- Antenas 5, 40
- Altavoces 4

## B

- Bucle 26

## C

- Conexión 4-6, 38-40
- Conexiones
  - de la alimentación 5
  - de las antenas 5, 40
  - de los componentes opcionales 38-40
  - del sistema 4

## D

- Duplicación a gran velocidad 17

## E

- Edición con selección de cinta 25
- Edición de programa 24
- Emisoras
  - memorización 7
  - sintonía 13

## F

- Flash 26

## G, H

- Grabación
  - con el temporizador 37
  - de discos compactos 12
  - de programas de radiodifusión 14
- Grabación sincronizada con disco compacto 12

## I, J

- Intervalo de sintonía 9

## K, L

- Karaoke 33

## M

- Memorización de emisoras 7

## N, O

- Nombres de emisoras 31

## P, Q

- Pilas 6
- Protección permanente de grabaciones 41
- PTY 31

## R

- Reposición del sistema 44
- Reproducción
  - de canciones en el orden deseado (Reproducción programada) 21
  - de canciones en orden arbitrario (Reproducción aleatoria) 20
  - de casetes 15
  - de discos compactos 10
  - de emisoras memorizadas 13
  - repetida de canciones (Reproducción repetida) 19
- Reproducción aleatoria 20
- Reproducción programada 21
- Reproducción repetida 19
- Reproductor de discos compactos 10-12, 18-22

## S

- Selección del énfasis del sonido 27
- Sintonía memorizada 13
- Sintonizador 7, 13, 31-33
- Sistema de datos radiofónicos 31
- Solución de problemas 42-44

## T, U

- Temporizador
  - para despertarse con música 36
  - para dormirse con música 35
  - para grabación 37
- Temporizador cronodesconector 35
- Temporizador diario 36

## V, W, X, Y, Z

- Visualizador 18