

# Compact AV System

---

Mode d'emploi

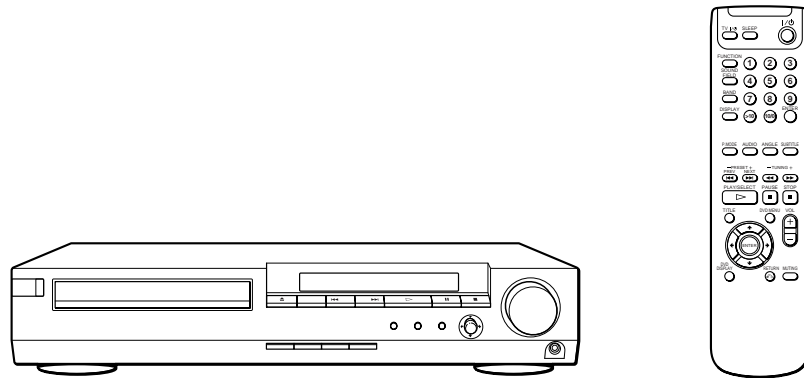

*DAV-S300*

# AVERTISSEMENT

**Pour prévenir tout risque d'incendie ou d'électrocution, garder cet appareil à l'abri de la pluie et de l'humidité.**

**Pour prévenir tout risque d'électrocution, ne pas ouvrir le boîtier. Confier l'entretien de cet appareil exclusivement au personnel qualifié.**

**Le cordon d'alimentation secteur ne peut être remplacé que dans un centre de service après-vente qualifié.**

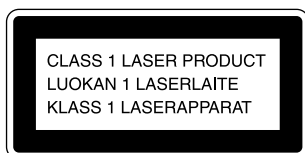

Cet appareil est classifié comme produit LASER de CLASSE 1. L'étiquette PRODUIT LASER DE CLASSE 1 est apposée à l'arrière.

## ATTENTION

L'utilisation d'instruments optiques avec cet appareil augmente les risques de blessures aux yeux. Comme le faisceau laser utilisé par ce lecteur CD/DVD est dangereux pour les yeux, ne tentez pas de démonter le boîtier.

Confiez l'entretien de cet appareil exclusivement au personnel qualifié.



Cette étiquette se trouve sur le boîtier de protection laser à l'intérieur de l'appareil. (Modèles distribués en Europe et en Russie uniquement)

# Bienvenue!

Merci d'avoir acheté ce système AV compact de Sony. Avant de faire fonctionner cet appareil, lisez attentivement le présent manuel et conservez-le pour toute référence ultérieure.

## Précautions

### Sécurité

- Si un objet pénètre à l'intérieur du boîtier, débranchez l'appareil et faites-le contrôler par un personnel qualifié avant de le remettre en service.
- L'appareil n'est pas déconnecté de la source d'alimentation (secteur) aussi longtemps qu'il reste branché sur la prise murale, même si l'appareil proprement dit a été mis hors tension.
- Débranchez le cordon de la prise si vous prévoyez de ne pas utiliser l'appareil pendant une période prolongée. Pour débrancher le cordon d'alimentation secteur, tirez sur la fiche et pas sur le cordon.
- N'utilisez pas cet appareil dans une voiture. Son fonctionnement ne peut être garanti.

### Installation

- N'installez pas l'appareil dans un espace confiné comme dans une bibliothèque ou un meuble encastré.
- Prévoyez une circulation d'air suffisante de manière à éviter toute surchauffe interne.
- Ne placez pas l'appareil sur une surface moelleuse (comme un tapis, une couverture, etc.) ou près de tissus (comme un rideau ou une tenture) risquant de bloquer les fentes d'aération.
- N'installez pas l'appareil à proximité de sources de chaleur telles que des radiateurs ou des conduites d'air chaud, ni à des endroits exposés à la lumière directe du soleil, à une poussière excessive, à des vibrations mécaniques ou à des chocs.
- N'installez pas l'appareil en position inclinée. L'appareil est conçu pour fonctionner uniquement à l'horizontale.
- Gardez l'appareil et les disques à l'écart de tout équipement contenant des aimants magnétiques puissants, par exemple des fours à micro-ondes ou de puissants haut-parleurs.
- Ne posez pas d'objets lourds sur l'appareil.
- Si vous transportez l'appareil directement d'une pièce froide dans une pièce chaude, de l'humidité peut apparaître par condensation à l'intérieur de l'appareil et endommager les lentilles. La première fois que vous installez l'appareil ou lorsque vous le déplacez d'un endroit frais vers un endroit chaud, attendez environ une heure avant de le faire fonctionner.

# TABLE DES MATIERES

A propos de ce manuel 4

Ce système est capable de lire les disques  
suivants 4

Précautions 6

Remarques sur les disques 6

---

## Préparation 7

Déballage 7

Raccordement du système de haut-parleurs 8

Raccordement de l'antenne 10

Raccordement du téléviseur et d'un appareil  
vidéo 11

Branchement du cordon d'alimentation secteur 12

Sélection de la langue d'affichage des menus sur  
écran 13

Installation des haut-parleurs 14

Présélection des stations de radio 17

---

## Lecture de disques 18

Lecture de disques 18

Sélection d'un champ sonore 20

Personnalisation des champs sonores 22

Reprise de lecture de l'endroit où vous avez arrêté le  
disque (Reprise de lecture) 23

Utilisation du menu pour chaque DVD 24

Lecture de CD VIDEO avec fonctions PBC (lecture  
PBC) 25

Création d'un programme personnalisé (lecture  
programmée) 26

Lecture dans un ordre quelconque  
(lecture aléatoire) 27

Utilisation de la fenêtre d'affichage du panneau  
frontal 28

---

## Utilisation de diverses fonctions avec le menu de contrôle 30

Utilisation de l'écran de menu de contrôle 30

Liste des options du menu de contrôle 32

Recherche d'un titre/chapitre/plage/index/  
scène 32

Vérification du temps de lecture et de la durée  
restante 33

Sélection d'un point de départ à l'aide du code de  
temps 34

Modification des sons 35

Affichage des sous-titres 36

Modification des angles 37

Lecture à plusieurs reprises (Lecture répétée) 38

Répétition d'une portion spécifique (Répétition  
A↔B) 38

Vérification des informations de lecture 40

---

## Réglages et ajustements 41

Utilisation de l'écran d'installation 41

Liste des options de l'écran d'installation 43

Réglage de la langue pour les écrans et le son  
(CHOIX DE LA LANGUE) 44

Réglages de l'écran (REGLAGE DE L'ECRAN) 45

Réglages personnalisés (REGLAGE  
PERSONNALISE) 46

Réglages du son (REGLAGE AUDIO) 49

Réglages des haut-parleurs (REGLAGE H-P) 49

---

## Autres opérations 51

Contrôle du téléviseur avec la télécommande  
fournie 51

Ecoute de la radio 53

Désignation des stations de présélection 54

Utilisation du programmeur d'extinction 55

---

## Informations complémentaires 56

Dépannage 56

Fonction d'auto-diagnostic 59

Spécifications 60

Glossaire 61

Liste des codes de langues 63





Index des pièces constitutives et des  
commandes 64

Index Couverture dos



# A propos de ce manuel

## Conventions

- Les instructions de ce manuel décrivent les commandes du système.  
Vous pouvez également utiliser les touches de la télécommande si elles présentent la même fonction ou une fonction semblable à celle du système.
- Les icônes ci-contre sont utilisées dans ce manuel:

Icône	Signification
	Indique que vous pouvez uniquement utiliser la télécommande pour effectuer l'opération.
	Indique un conseil ou une astuce facilitant l'opération envisagée.
	Indique les fonctions pour les DVD VIDEO.
	Indique les fonctions pour les CD VIDEO.
	Indique les fonctions pour les CD audio.

## Ce système est capable de lire les disques suivants

	DVD VIDEO		VIDEO CD		CD audio	
Logo du disque						
Contenu	Audio + Vidéo		Audio + Vidéo		Audio	
Format du disque	12 cm	8 cm	12 cm	8 cm	12 cm	8 cm (CD single)
Durée de lecture	Environ 4 h (DVD simple face)/environ 8 h (DVD double face)	Environ 80 min. (DVD simple face)/environ 160 min. (DVD double face)	74 min.	20 min.	74 min.	20 min.

Le logo "DVD VIDEO" est une marque de commerce.

Lorsque vous lisez un disque NTSC, ce système émet le signal vidéo dans le système NTSC uniquement. Dans ce cas, si votre téléviseur est de type PAL, l'image sera parasitée.

Le code régional des DVD que vous pouvez lire sur cet appareil

Votre système dispose d'un code de région imprimé à l'arrière de l'appareil qui indique qu'il ne peut lire que les DVD portant la même étiquette de code régional.

Les DVD étiquetés  seront également reproduits sur cet appareil.

Si vous tentez de lire un autre DVD, le message "Lecture de ce disque interdite en raison des limites de zone." apparaîtra sur l'écran du téléviseur.

En fonction du DVD, aucune indication de code de région ne peut être étiquetée, même si la lecture du DVD est interdite par les limites de zone.

Code régional

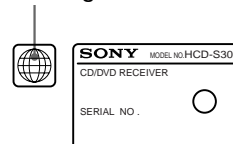

### Remarque sur les fonctions de lecture des DVD et CD VIDEO

Certaines opérations de lecture des DVD et CD VIDEO peuvent intentionnellement être déterminées par les producteurs de logiciels. Etant donné que ce système lit des DVD et des CD VIDEO selon le contenu du disque que les producteurs de logiciel ont conçu, il se peut que certaines fonctions de lecture ne soient pas disponibles. Reportez-vous également aux instructions accompagnant les DVD ou CD VIDEO.

## Termes employés pour les disques

- **Titre**

Les sections les plus longues d'une image ou d'un morceau de musique sur un DVD; un film, etc. pour une partie imagée d'un logiciel vidéo; ou un album, etc. pour un morceau de musique sur un logiciel audio. Chaque titre reçoit un numéro de titre vous permettant de localiser le titre que vous désirez.

- **Chapitre**

Les sections d'une partie imagée ou d'un morceau de musique qui sont plus petites que les titres. Un titre est composé de plusieurs chapitres. Chaque chapitre reçoit un numéro de chapitre vous permettant de localiser le chapitre que vous désirez. En fonction du disque, aucun chapitre ne peut être enregistré.

- **Plage**

Les sections d'une partie imagée ou d'un morceau de musique sur un CD VIDEO ou un CD. Chaque plage reçoit un numéro de plage vous permettant de localiser la plage que vous désirez.

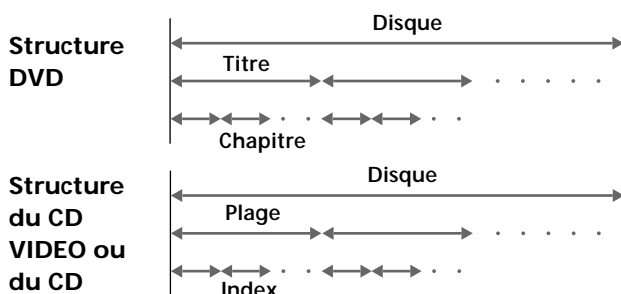

- **Index (CD) / Index Vidéo (CD VIDEO)**

Un numéro qui divise une plage en sections pour faciliter la recherche du point que vous souhaitez sur un CD VIDEO ou un CD. En fonction du disque, aucun index ne peut être enregistré.

- **Scène**

Sur un CD VIDEO doté des fonctions PBC, les écrans de menu, les images animées et les images fixes sont divisées en section appelées "scènes". Chaque scène reçoit un numéro de scène vous permettant de localiser la scène que vous désirez.

### Remarque sur le contrôle de lecture (PBC) (CD VIDEO)

Ce système est compatible avec la Ver. 1.1 et la Ver. 2.0 des normes CD VIDEO. Vous pouvez profiter de deux sortes de lecture en fonction du type de disque.

Type de disque	Vous pouvez
CD VIDEO sans fonctions PBC (Disques de la Ver. 1.1)	Profiter de la lecture vidéo (images animées) ainsi que de musique.
CD VIDEO avec fonctions PBC (Disques de la Ver. 2.0)	Lire des logiciels interactifs à l'aide des écrans de menu affichés sur l'écran du téléviseur (lecture PBC), en plus des fonctions de lecture vidéo des disques de la Ver. 1.1. Par ailleurs, vous pouvez lire des images fixes à haute résolution, si elles figurent sur le disque.

## Disques que le système ne peut pas lire

Le système ne peut pas lire des disques autres que ceux repris dans la liste du tableau de la page 4. Les CD-R, CD-ROM incluant des CD PHOTO, sections de données dans les CD-EXTRA, DVD-ROM etc., ne peuvent pas être lus.

Ce système intègre les sons Dolby\* Digital et Pro Logic Surround ainsi que le DTS\*\* Digital Surround System.

\* *Fabriqué sous licence de Dolby Laboratories.*

"Dolby", "AC-3", "Pro Logic" et le symbole double D  $\square$  sont des marques de commerce de Dolby Laboratories.

Travaux confidentiels non publiés. © 1992-1997 Dolby Laboratories, Inc. Tous droits réservés.

\*\* *Fabriqué sous licence de Brevet américain n° 5.451.942 de Digital*

*Theater Systems, Inc. et d'autres brevets octroyés et en instance dans le monde. "DTS" and "DTS Digital Surround" sont des marques de commerce de Digital Theater Systems, Inc. © 1996 Digital Theater systems, Inc. Tous droits réservés.*

Ce produit intègre une technologie de protection des droits d'auteur protégée par des clauses sur les procédés de certains brevets américains et d'autres droits sur la propriété intellectuelle détenus par Macrovision Corporation ainsi que d'autres détenteurs. L'utilisation de cette technologie de protection des droits d'auteur est soumise à l'autorisation de Macrovision Corporation et est exclusivement destinée à une exploitation à domicile et à d'autres usages limités, sauf autorisation contraire de Macrovision Corporation. L'ingénierie inverse ou le désassemblage sont interdits.

# Précautions

## A propos de sécurité

- Attention – L'utilisation d'instruments optiques avec cet appareil peut accroître le risque d'abîmer les yeux.
- Si un objet solide ou du liquide pénètre à l'intérieur du châssis, débranchez le système et faites-le contrôler par un personnel qualifié avant de le remettre en service.

## A propos des sources d'alimentation

- Le système n'est pas déconnecté de la source d'alimentation (secteur) tant qu'il reste branché sur la prise murale, même si l'appareil proprement dit a été mis hors tension.
- Si vous comptez ne pas utiliser le système pendant un certain temps, veillez à débrancher le système de la prise murale. Pour débrancher le cordon d'alimentation secteur, tirez sur la fiche et pas sur le cordon.
- Si le cordon d'alimentation doit être remplacé, faites-le faire par un professionnel exclusivement.

## A propos du placement

- Placez le système dans un endroit avec suffisamment d'air pour empêcher une accumulation de chaleur dans le système.
- Ne placez pas le système sur une surface molle, comme une moquette, qui risquerait d'obstruer les ouïes de ventilation au bas.
- N'installez pas le système à un endroit à proximité de sources de chaleur, ou à un endroit exposé au rayonnement direct du soleil, à de la poussière en excès ou à des chocs mécaniques.
- Ne placez rien sur le châssis qui pourrait bloquer les ouïes de ventilation et provoquer des dysfonctionnements.

## A propos du fonctionnement

- Si le système est transporté directement d'un lieu froid vers un lieu chaud, ou s'il est installé dans une pièce très humide, de l'humidité risque de se condenser sur les lentilles à l'intérieur du système. Si cela se produit, l'appareil ne fonctionnera pas correctement. Dans ce cas, retirez le disque et laissez le système allumé pendant environ une demi-heure jusqu'à ce que l'humidité se soit évaporée.

## A propos du réglage du volume

- N'augmentez pas le volume lorsque vous écoutez une partie affichant de faibles niveaux d'entrée, voire aucun signal audio. Vous risquez sinon d'endommager les haut-parleurs si une partie à haut niveau d'entrée est lue.

## A propos du nettoyage

- Nettoyez le châssis, le panneau et les commandes à l'aide d'un chiffon doux légèrement imbibé d'une solution détergente douce. N'utilisez pas de tampons abrasifs, de poudre à récurer ou de solvants tels que de l'alcool ou du benzène.

## A propos des couleurs sur votre téléviseur

- Si les haut-parleurs provoquent des irrégularités de couleur sur l'écran du téléviseur, mettez immédiatement le téléviseur hors tension et remettez-le ensuite sous tension au bout de 15 à 30 minutes. Si les irrégularités des couleurs persistent, éloignez les haut-parleurs du téléviseur.

Si vous avez des questions ou des problèmes au sujet de ce système, consultez votre distributeur Sony.

### REMARQUE IMPORTANTE

Attention: Le système intégré est capable d'afficher en permanence sur l'écran de votre téléviseur une image vidéo fixe ou un menu sur écran. Si vous laissez l'image fixe ou le menu sur écran affiché trop longtemps à l'écran de votre téléviseur, vous risquez d'endommager votre écran de télévision de manière permanente. Les téléviseurs de projection sont très sensibles.

# Remarques sur les disques

## A propos de la manipulation des disques

- Pour conserver le disque propre, manipulez le disque par son bord. Ne touchez pas la surface.
- Ne collez pas de papier ni de bande adhésive sur le disque.  
S'il y a de la colle (ou une substance similaire) sur le disque, retirez la colle complètement avant d'utiliser le disque.

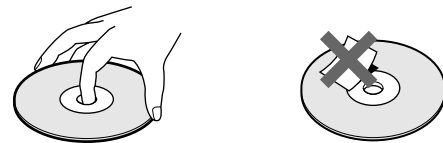

- N'exposez pas les disques au rayonnement direct du soleil ni à des sources de chaleur, comme les conduits d'air chaud, et ne les laissez pas dans une voiture garée en plein soleil car la température risque d'augmenter considérablement à l'intérieur de l'habitacle.
- Après lecture, rangez le disque dans son boîtier.

## A propos du nettoyage

- Avant la lecture, nettoyez vos disques avec un chiffon en frottant du centre vers l'extérieur.

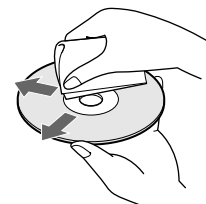

- N'utilisez pas de solvants comme de la benzine, du diluant ou des nettoyants disponibles dans le commerce ou des vaporisateurs antistatiques destinés aux disques analogiques.

# Préparation

Cette section décrit comment raccorder le système aux haut-parleurs, à un moniteur de télévision avec des prises d'entrée audio/vidéo et à d'autres appareils vidéo. Vous ne pouvez pas raccorder ce système à un moniteur de télévision qui ne possède pas de connecteur d'entrée vidéo. Veuillez à mettre hors tension tous les composants avant d'effectuer les raccordements.

## Déballage

Assurez-vous que vous disposez de tous les éléments suivants:

- Antenne boucle AM (1)
- Antenne filaire FM (1)
- Haut-parleurs (5)
- Haut-parleur d'extrêmes graves (1)
- Fils de haut-parleurs (5 m x 4, 15 m x 2)
- Câble vidéo (1)
- Télécommande à distance (télécommande) RM-SS300 (1)
- Piles R6 (AA) (2)
- Coussinets (24)
- Haut-parleurs – Raccordement et installation (carte) (1)
- Adaptateur 21 broches (1) (uniquement pour les modèles européens)

### Installation des piles dans la télécommande

La télécommande fournie vous permet de contrôler le système. Introduisez deux piles (R6) AA en faisant correspondre les polarités + et - des piles. Lors de l'utilisation d'une télécommande, orientez-la vers le capteur de télécommande  du système.

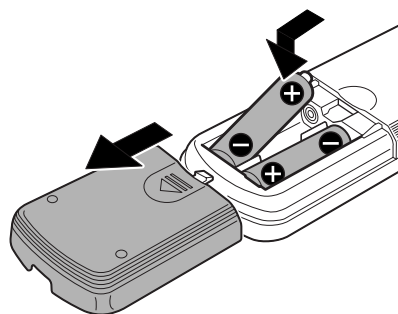

 La télécommande fournie vous permet de contrôler des téléviseurs.

Reportez-vous à la page 51.

#### Remarques

- Ne laissez pas la télécommande dans un endroit extrêmement chaud et humide.
- N'utilisez pas une pile neuve avec une pile usagée.
- Ne laissez pas pénétrer de corps étranger dans le boîtier de la télécommande, surtout lorsque vous remplacez les piles.
- N'exposez pas le capteur de télécommande aux rayons directs du soleil ou vers des éclairages. Vous risquez de provoquer un dysfonctionnement dans ces cas-là.
- Si vous n'utilisez pas la télécommande pendant une période prolongée, retirez les piles pour éviter des dégâts dus à une fuite des piles et à la corrosion.

# Raccordement du système de haut-parleurs

Raccordez le système de haut-parleur fourni à l'aide des fils de haut-parleurs fournis en faisant correspondre les couleurs des bornes et celles des fils.

Pour obtenir le meilleur son ambiophonique possible, spécifiez les paramètres des haut-parleurs (distance, niveau, etc.) à la page 14.

## Fils indispensables

Fils de haut-parleurs (fournis)

Le connecteur et la gaine de couleur des fils de haut-parleurs sont colorés de la même manière que l'étiquette des bornes à raccorder.

Raccordez le fil rainuré à la gaine de la borne + à la borne +.

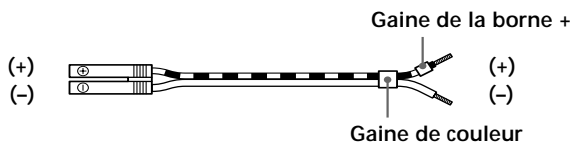

## Bornes de raccordement des haut-parleurs

Raccordez	A
Les haut-parleurs avant	Aux bornes SPEAKER FRONT L (blanc) et R (rouge)
Les haut-parleurs arrière	Aux bornes SPEAKER REAR L (bleu) et R (jaune)
Le haut-parleur central	La borne SPEAKER CENTER (vert)
Le haut-parleur d'extrêmes graves	La borne SPEAKER WOOFER (noir)

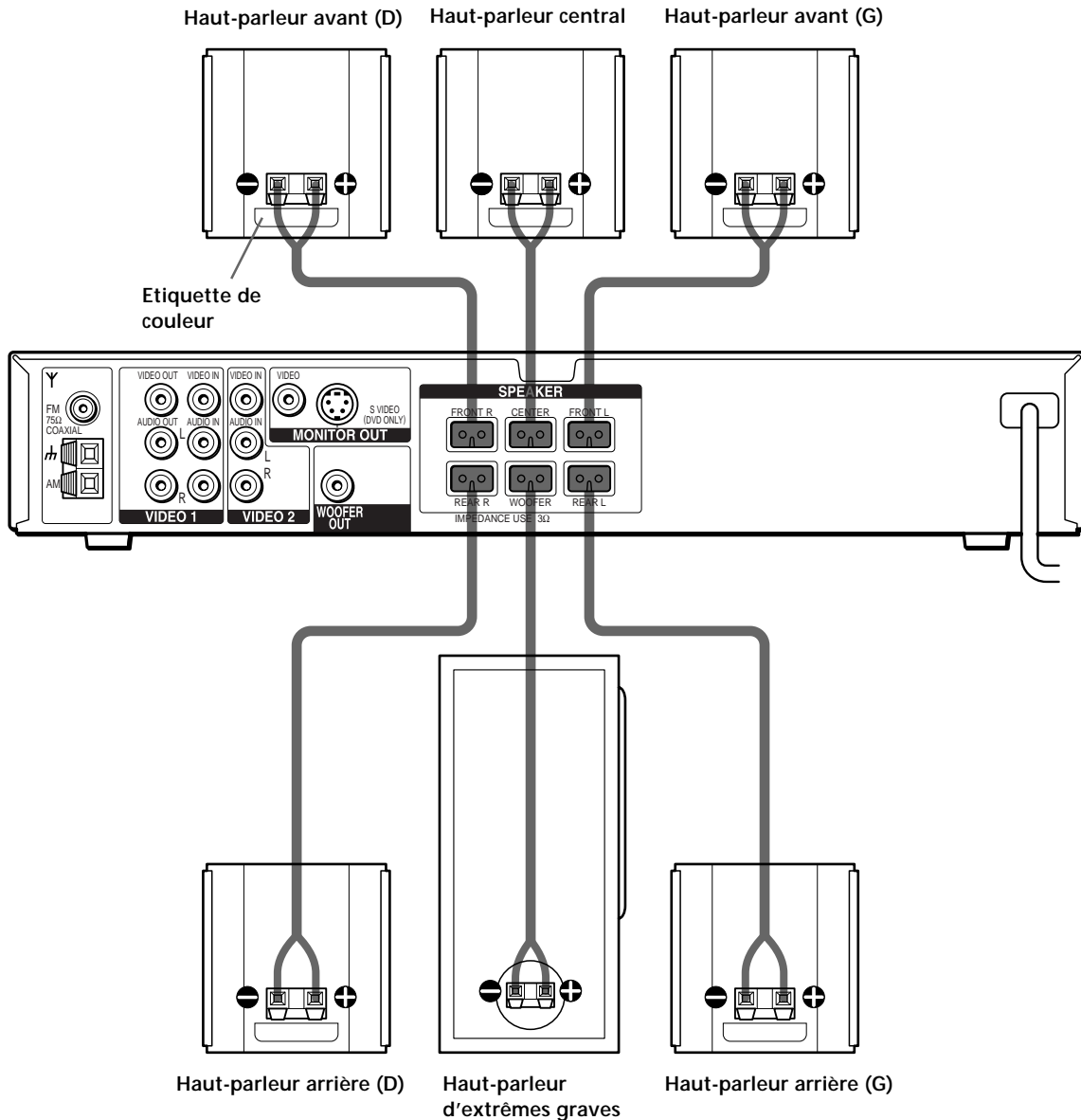



### Pour éviter de court-circuiter les haut-parleurs

Le court-circuitage des haut-parleurs risque d'endommager le système. Pour éviter ce désagrément, veillez à prendre les précautions suivantes lors du raccordement des haut-parleurs.

**Assurez-vous que l'extrémité dénudée de chaque fil de haut-parleur ne touche pas d'autre borne de haut-parleur ou l'extrémité dénudée d'un autre fil de haut-parleur.**

#### Exemples de mauvais état d'un fil de haut-parleur

Le fil dénudé du haut-parleur touche une autre borne de haut-parleur.

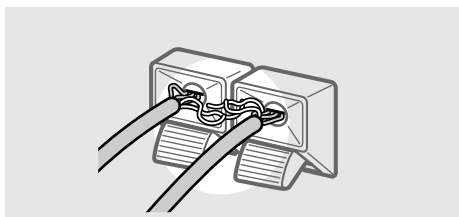

Les fils dénudés se touchent l'un l'autre parce que la gaine d'isolation a été coupée excessivement.

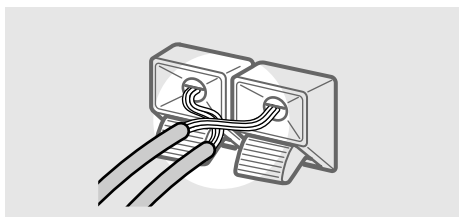

**Après avoir raccordé tous les appareils, les haut-parleurs et le cordon d'alimentation secteur, procédez à un test de tonalité pour voir si tous les haut-parleurs sont raccordés correctement. Pour plus de détails sur la tonalité de test, reportez-vous à la page 14.**

Si aucun son n'est émis par le haut-parleur pendant le test de tonalité ou si une tonalité est émise par un autre haut-parleur que celui affiché sur l'écran du panneau frontal, il se peut qu'il y ait un court-circuit entre les haut-parleurs. Si c'est le cas, revérifiez la connexion des haut-parleurs.

### Remarques sur le raccordement du système de haut-parleurs

- Veillez à faire coïncider le fil de haut-parleur avec la borne adéquate des appareils: + avec + et - avec -. Si les fils sont inversés, le son sera déformé et manquera de graves.
- Si vous utilisez les haut-parleurs avant avec un taux d'entrée maximum bas, réglez le volume avec précaution pour éviter une sortie excessive sur les haut-parleurs.

#### Si vous ressentez un manque de basse fréquence

Raccordez un haut-parleur actif (non fourni) à la prise WOOFER OUT à l'aide d'un câble audio mono (non fourni).

Lorsque vous raccordez un haut-parleur d'extrêmes graves actif, débranchez le haut-parleur fourni de la borne SPEAKER WOOFER.

Noir  Noir

# Raccordement de l'antenne

Raccordez les antennes AM/FM fournies pour écouter la radio.

## Bornes de raccordement des antennes

Raccordez	A
l'antennentenne boucle AM	Bornes AM
l'antennentenne filaire FM	Borne FM 75Ω COAXIAL

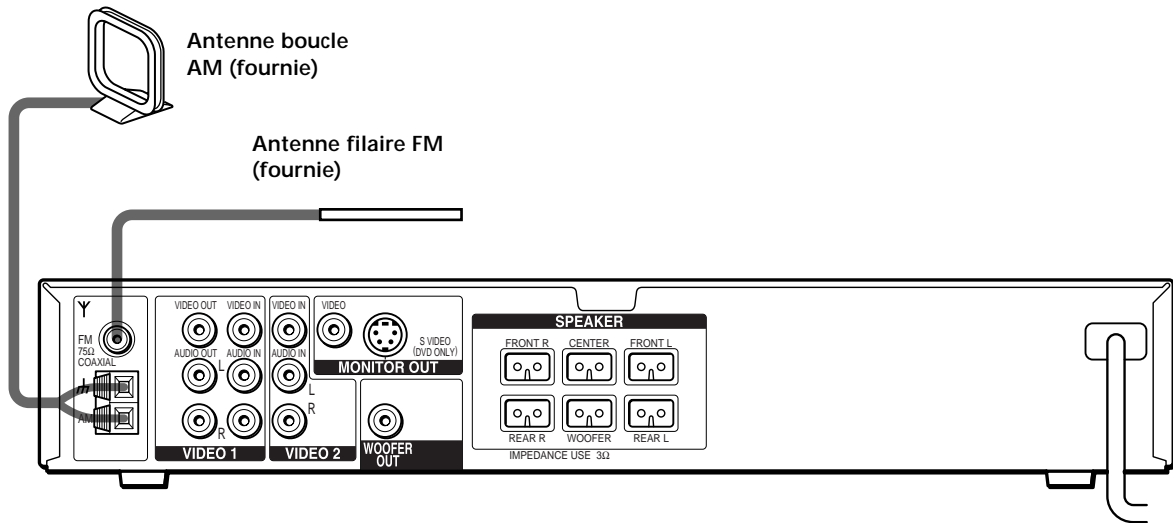

### Remarques sur le raccordement des antennes

- Pour éviter des parasites à la réception, éloignez l'antenne boucle AM du système et d'autres appareils.
- Déployez l'antenne filaire FM à fond.
- Après avoir raccordé l'antenne filaire FM, laissez-la aussi horizontalement que possible.

Si vous remarquez une mauvaise réception FM Utilisez un câble coaxial de 75 ohms (non fourni) pour raccorder le système à une antenne FM extérieure, comme illustré ci-dessous.

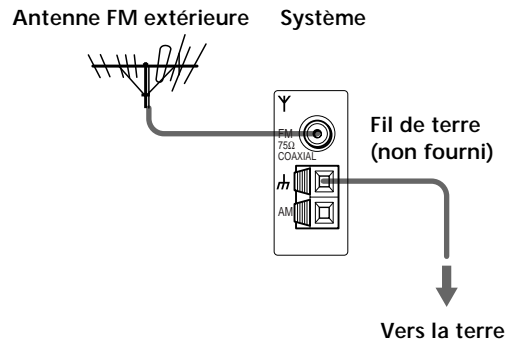

### Important

Si vous raccordez le système à une antenne extérieure, prévoyez une connexion à la masse pour vous prémunir de la foudre. Pour éviter toute explosion de gaz, ne raccordez pas le fil de masse à une conduite de gaz.

# Raccordement du téléviseur et d'un appareil vidéo

## Câbles indispensables

Câble vidéo pour raccorder un moniteur de télévision (fourni)

Jaune  Jaune

Câbles audio/vidéo (non fournis)

Lors du raccordement d'un câble, veillez à faire coïncider les broches marquées par une couleur aux prises appropriées des appareils.

Jaune  
(vidéo)  
Blanc  
(G/audio)  
Rouge  
(D/audio)

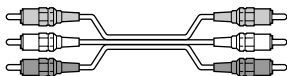

Jaune  
(vidéo)  
Blanc  
(G/audio)  
Rouge  
(D/audio)

## Prises pour le raccordement des appareils vidéo

Raccordez un	A
Moniteur TV	Prise MONITOR OUT
Magnétoscope	Prises VIDEO 1
Magnétoscope supplémentaire	Prises VIDEO 2

 Lorsque vous utilisez la prise S-vidéo au lieu des prises vidéo votre moniteur TV doit également être raccordé via une prise S-vidéo. Les signaux S-vidéo sont sur un bus séparé par rapport aux signaux vidéo et ne sont pas transmis via les prises vidéo.

### Remarques

- Les prises VIDEO 1 AUDIO OUT L/R émettent le même signal que les haut-parleurs G/D avant. Lorsque vous sélectionnez VIDEO 1 à l'aide de la touche FUNCTION, le signal est émis par les haut-parleurs G/D avant, mais pas par les prises VIDEO 1 VIDEO OUT et AUDIO OUT L/R.
- Uniquement pour les modèles européens:  
Si votre téléviseur possède le connecteur Scart (EURO-AV) uniquement, fixez l'adaptateur à 21 broches fourni au connecteur Scart (EURO-AV) de votre téléviseur et raccordez le téléviseur et le système au moyen du câble vidéo fourni.

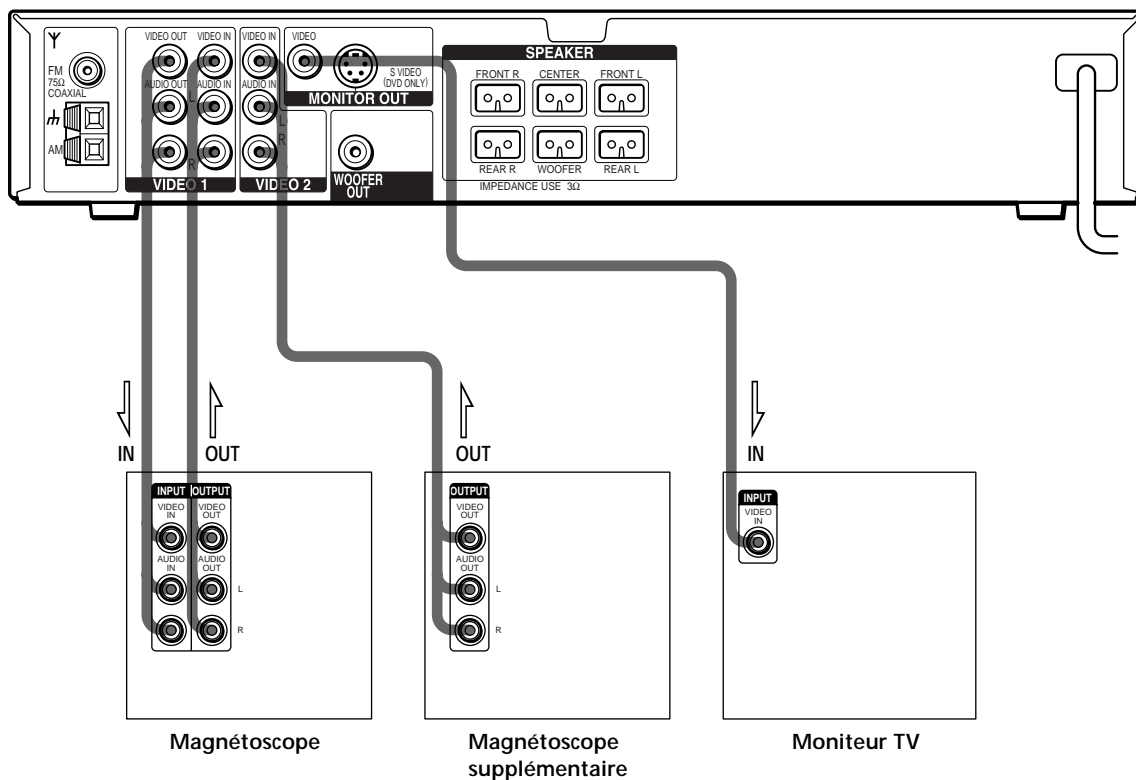

---

## Branchement du cordon d'alimentation secteur

Avant de brancher le cordon d'alimentation secteur de ce système dans une prise murale, raccordez les haut-parleurs au système (voir page 8).

Raccordez les câbles d'alimentation secteur de vos téléviseur/appareils vidéo à une prise murale.

# Sélection de la langue d'affichage des menus sur écran

Vous pouvez sélectionner la langue de l'écran d'installation, de l'affichage de menu de contrôle ou des messages affichés à l'écran. La langue par défaut et les langues que vous pouvez sélectionner diffèrent suivant le modèle.

Ouvrez le clapet.

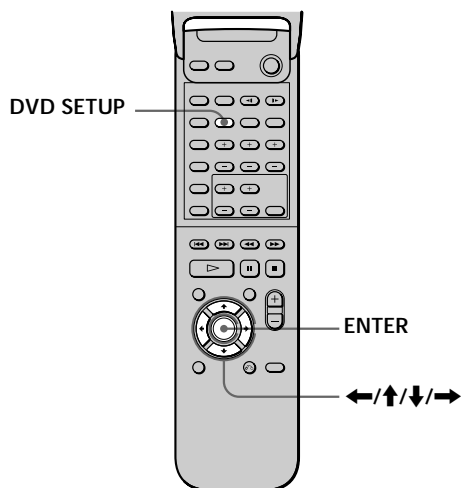

- 3 Sélectionnez la langue de votre à l'aide des touches  $\uparrow/\downarrow$  et appuyez ensuite sur ENTER.



- 4 Appuyez sur DVD SETUP pour quitter le menu.

**Pour annuler l'utilisation de l'écran d'installation.**

Appuyez de nouveau sur DVD SETUP.

### Remarque

Les langues que vous pouvez sélectionner sont celles affichées à l'étape 2. Pour plus de détails, reportez-vous à la page 44.

- 1 Appuyez sur DVD SETUP et sélectionnez "LANGUAGE SETUP" à l'aide de  $\uparrow/\downarrow$ , puis appuyez sur ENTER.

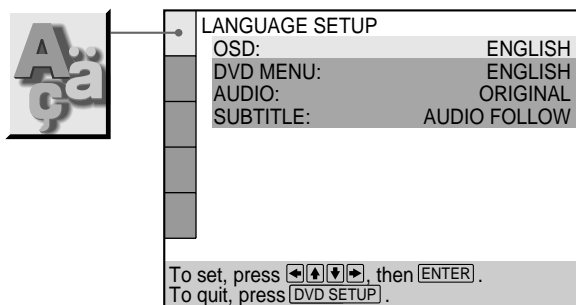

- 2 Sélectionnez "OSD" à l'aide de  $\uparrow/\downarrow$ , puis appuyez sur  $\rightarrow$  ou ENTER.

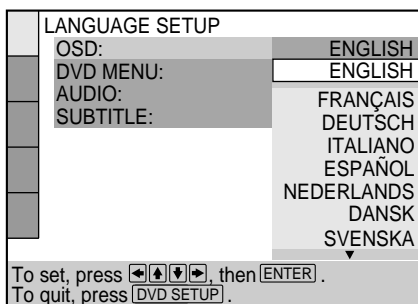

# Installation des haut-parleurs

Pour obtenir le meilleur rendu surround possible, tous les haut-parleurs autres que le haut-parleur d'extrêmes graves doivent se trouver à la même distance de la position d'écoute (A).

Toutefois, ce système vous permet de placer le haut-parleur central jusqu'à 1,6 mètre (B) et les haut-parleurs arrière jusqu'à 4,6 mètres plus près (C) de la position d'écoute.

Les haut-parleurs avant peuvent être placés entre 1,0 et 15,0 mètres (A) de la position d'écoute.

Vous pouvez placer le haut-parleur d'extrêmes graves n'importe où.

Vous pouvez placer les haut-parleurs arrière soit derrière vous, soit sur le côté, en fonction de la forme de votre pièce, etc.

Lorsque les haut-parleurs arrière sont placés sur le côté

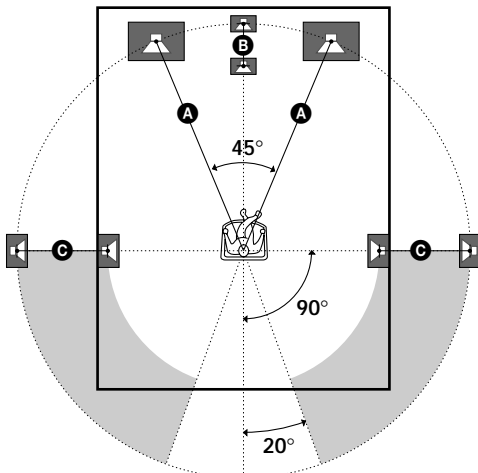

Lorsque les haut-parleurs arrière sont placés derrière vous

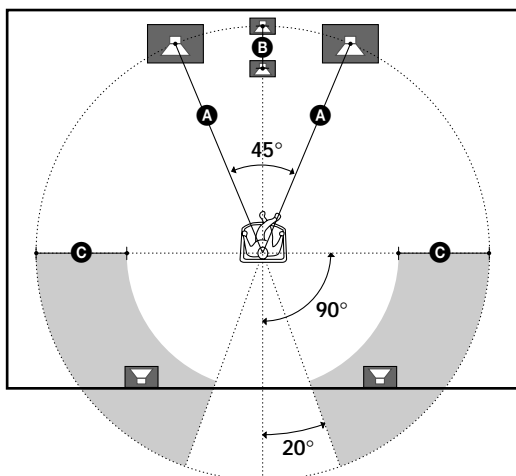

## Remarque

Ne placez pas les haut-parleurs central et arrière plus loin de la position d'écoute que les haut-parleurs avant.

## Spécification des paramètres des haut-parleurs

Pour obtenir le meilleur son ambiophonique possible, spécifiez d'abord la distance entre les haut-parleurs et votre position d'écoute, puis réglez la balance et le niveau. Utilisez la tonalité de test pour régler le volume des haut-parleurs au même niveau.

Des détails relatifs à chaque paramètre suivront la description de l'opération.

Vous pouvez ajuster les paramètres des haut-parleurs à l'aide de REGLAGE H-P dans le menu de configuration (p. 49).

Ouvrez le clapet.

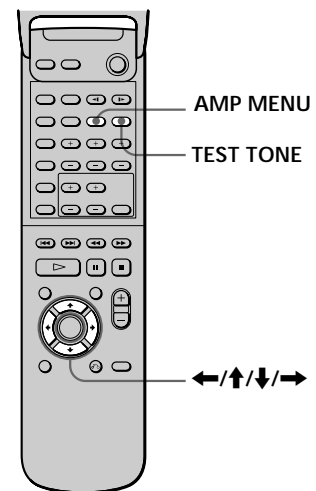

Pour spécifier la taille, la distance, la position et la hauteur des haut-parleurs

- 1 Appuyez plusieurs fois sur AMP MENU pour afficher << SP. >> sur l'écran d'affichage du panneau frontal.
- 2 Installez-vous confortablement dans votre position d'écoute, puis sélectionnez l'option à régler à l'aide de  $\uparrow/\downarrow$ .
  - Options réglées en << SP. >>
    - Taille des haut-parleurs arrière et central
    - Distance des haut-parleurs avant, arrière et central
    - Position et hauteur des haut-parleurs arrière
- 3 Réglez les paramètres à l'aide de  $\leftarrow/\rightarrow$ .  
Le paramètre sélectionné apparaîtra dans la fenêtre d'affichage du panneau frontal.
- 4 Répétez les étapes 2 et 3 pour régler d'autres paramètres dans << SP. >>.  
Si vous n'utilisez pas la télécommande pendant quelques secondes, le paramètre disparaît et est conservé dans le système.

### ■ Taille

Si vous ne raccordez pas les haut-parleurs central et arrière, ou si vous déplacez les haut-parleurs arrière, réglez les paramètres de CENTER et REAR. Etant donné que le réglage des haut-parleurs avant et du haut-parleur d'extrêmes graves sont fixes, vous ne pouvez pas les modifier. Les réglages par défaut sont soulignés.

- **CENTER** (haut-parleur central)
  - YES: Sélectionnez cette option en principe.
  - NO: Si vous ne comptez pas raccorder de haut-parleur central, sélectionnez cette option.
- **REAR** (haut-parleurs arrière)
  - YES: Sélectionnez cette option en principe. Spécifiez la position et la hauteur pour mettre en œuvre correctement les modes Digital Cinema Surround dans le champ sonore "Virtual " (p. 20).
  - NO: Si vous ne comptez pas raccorder de haut-parleur arrière, sélectionnez cette option.

### ■ Distance

Vous pouvez faire varier la distance de chaque haut-parleur comme suit. Les réglages par défaut sont entre parenthèses.

- **F. DIST.** (5m) (distance des haut-parleurs avant)
 

La distance des haut-parleurs avant peut être réglée par intervalles de 0,2 mètre de 1 à 15 mètres.
- **C. DIST.** (5m) (distance du haut-parleur central)
 

La distance du haut-parleur central peut être réglée par intervalles de 0,2 mètre à partir d'une distance égale à la distance par rapport aux haut-parleurs avant jusqu'à une distance de 1,6 mètre de votre position d'écoute.
- **R. DIST.** (3.4m) (distance des haut-parleurs arrière)
 

La distance des haut-parleurs arrière peut être réglée par intervalles de 0,2 mètre à partir d'une distance égale à la distance par rapport aux haut-parleurs avant jusqu'à une distance de 4,6 mètres de votre position d'écoute.

#### Remarque

Si chacun des haut-parleurs avant ou arrière n'est pas placé à une distance égale de votre position d'écoute, réglez la distance du haut-parleur le plus proche.

### ■ Position/Hauteur

Lorsque vous sélectionnez "YES" dans "REAR", spécifiez la position et la hauteur des haut-parleurs arrière. Les réglages par défaut sont soulignés.

#### Schéma de positionnement

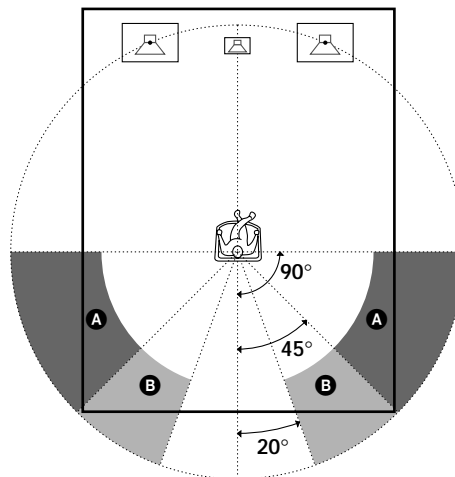

- **R. PL. BEHIND**

Sélectionnez cette option si les haut-parleurs arrière sont situés dans la section **B**.
- **R. PL. SIDE**

Sélectionnez cette option si les haut-parleurs arrière sont situés dans la section **A**.

#### Schéma de hauteur

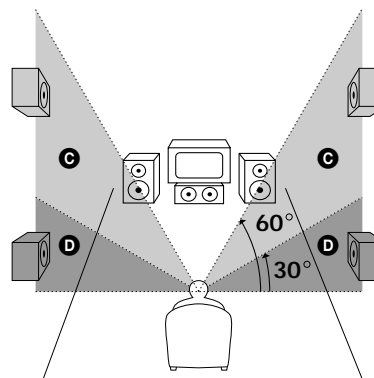

- **R. HGT. LOW**

Sélectionnez cette option si les haut-parleurs arrière sont situés dans la section **D**.
- **R. HGT. HIGH**

Sélectionnez cette option si les haut-parleurs arrière sont situés dans la section **C**.

Ces paramètres ne sont pas disponibles lorsque "REAR" est mis sur "NO".

## Installation des haut-parleurs

### Pour spécifier la balance et le niveau des haut-parleurs

- 1 Appuyez sur TEST TONE de la télécommande.  
Vous entendrez la tonalité de test de chaque haut-parleur dans l'ordre.
- 2 Appuyez plusieurs fois sur AMP MENU pour faire apparaître <<LEVEL>> dans la fenêtre d'affichage du panneau frontal.
- 3 Installez-vous confortablement dans votre position d'écoute, puis sélectionnez l'option à régler à l'aide de ↑/↓.
  - Options ajustées dans << LEVEL >>
    - Balance des haut-parleurs avant et arrière
    - Niveau de volume des haut-parleurs central et arrière et du haut-parleur d'extrêmes graves
- 4 Ajustez le niveau de volume de sorte que le volume de la tonalité de test de chaque haut-parleur soit identique à l'aide de ←/→.  
La valeur ajustée apparaîtra dans la fenêtre d'affichage du panneau frontal.
- 5 Répétez les étapes 3 et 4 pour régler d'autres paramètres dans <<LEVEL>>.  
Si vous n'utilisez pas la télécommande pendant quelques secondes, la valeur disparaît et est conservée dans le système.
- 6 Appuyez de nouveau sur TEST TONE pour désactiver la tonalité de test.

### ■Balance

Vous pouvez faire varier la balance de chaque haut-parleur comme suit. Les réglages par défaut sont entre parenthèses.

- F \_\_\_|\_\_\_ (centre) (haut-parleurs avant)  
Ajustez la balance entre les haut-parleurs avant gauche et droit (6 dB (L) à 6 dB (R), pas de 1 dB).
- R \_\_\_|\_\_\_ (centre) (haut-parleurs arrière)  
Ajustez la balance entre les haut-parleurs arrière gauche et droit (6 dB (L) à 6 dB (R), pas de 1 dB).

### ■Niveau

Vous pouvez faire varier le niveau de chaque haut-parleur comme suit. Les réglages par défaut sont entre parenthèses.

- C. LEVEL (0 dB) (niveau du haut-parleur central)  
Ajustez le niveau du haut-parleur central (-6 dB à +6 dB, pas de 1 dB).
- R. LEVEL (0 dB) (niveau des haut-parleurs arrière)  
Ajustez le niveau des haut-parleurs arrière (-6 dB à +6 dB, pas de 1 dB).
- S. W. LEVEL (0 dB) (niveau du haut-parleur d'extrêmes graves)  
Ajustez le niveau du haut-parleur d'extrêmes graves (-6 dB à +6 dB, pas de 1 dB).

☞ Vous pouvez ajuster directement le niveau des haut-parleurs central/arrière et du haut-parleur d'extrêmes graves. Utilisez les touches CENTER/REAR/WOOFER +/- de la télécommande.

### Remarques

- Lorsque vous sélectionnez une option, le son se coupe un instant.
- En fonction des réglages des autres haut-parleurs, le haut-parleur d'extrêmes graves peut émettre un son excessif.

### Pour ajuster le volume de tous les haut-parleurs en une fois

Utilisez la commande VOLUME.

### Utilisation des supports de haut-parleurs en option

Pour une plus grande flexibilité dans le positionnement des haut-parleurs, utilisez le support au sol WS-FV10 en option (disponible uniquement dans certains pays).

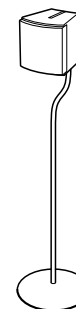

Support au sol  
WS-FV10



# Présélection des stations de radio

Vous pouvez présélectionner 20 stations en FM et 10 stations en AM.

Avant de syntoniser les stations, assurez-vous que le volume est au minimum.

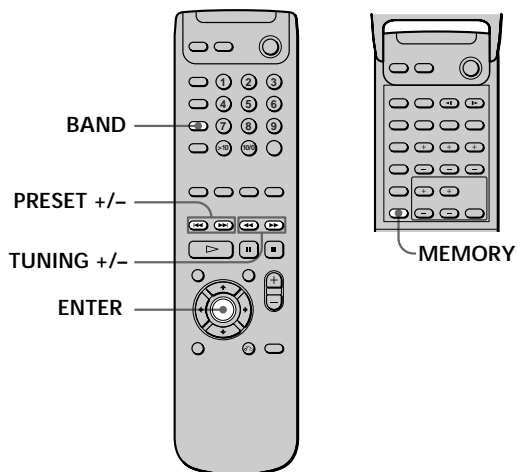

- 1 Appuyez plusieurs fois sur **BAND** jusqu'à ce que la gamme d'ondes voulue apparaisse dans la fenêtre d'affichage du panneau frontal.  
Chaque fois que vous appuyez sur **BAND**, FM et AM changent alternativement.
- 2 Maintenez la touche **TUNING +** ou **-** enfoncée jusqu'à ce que l'indication de fréquence commence à changer, puis relâchez-la.  
Le balayage s'arrête lorsque le système capte une station. "TUNED" et "STEREO" (pour le programme en stéréo) apparaît dans la fenêtre d'affichage du panneau frontal.



- 3 Appuyez sur **MEMORY**.  
Une touche de présélection apparaît dans la fenêtre d'affichage du panneau frontal.



- 4 Appuyez sur **PRESET +** ou **-** pour sélectionner le numéro de présélection que vous désirez.

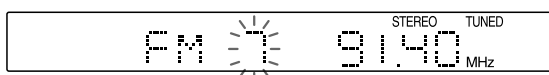

- 5 Appuyez sur **ENTER**.  
La station est mémorisée.



- 6 Répétez les étapes 1 à 5 pour mémoriser d'autres stations.

## Pour syntoniser une station avec un signal faible

Appuyez plusieurs fois sur **TUNING +** ou **-** à l'étape 2 pour syntoniser la station manuellement.

## Pour modifier le numéro de présélection

Recommencez à l'étape 1.

## Pour modifier l'intervalle de syntonisation AM (pour les modèles australiens uniquement)

L'intervalle de syntonisation AM est réglé par défaut sur 9 kHz.

Pour modifier l'intervalle de syntonisation AM, choisissez d'abord une station AM, puis mettez l'appareil hors tension. Tout en maintenant la touche **ENTER** enfoncée, remettez le système sous tension. Si vous modifiez l'intervalle, les stations AM présélectionnées seront supprimées.

Pour réinitialiser l'intervalle, répétez la même procédure.

# Lecture de disques

Ce chapitre décrit comment reproduire un DVD/CD/CD VIDEO.

## Lecture de disques



En fonction du DVD ou du CD VIDEO, certaines opérations peuvent être différentes ou limitées. Reportez-vous aux instructions fournies avec votre disque.

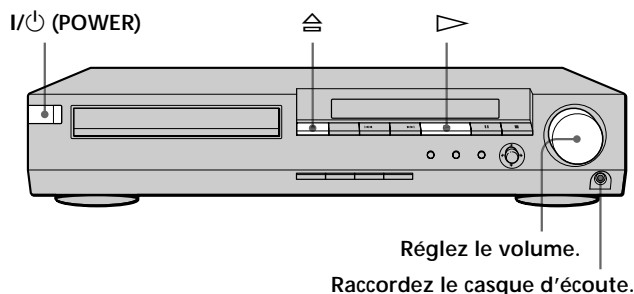

- 1** Mettez le téléviseur sous tension et sélectionnez l'entrée vidéo de manière à pouvoir visualiser les images de ce système.
- 2** Appuyez sur I/⏻ (POWER) pour mettre l'appareil sous tension.  
La touche I/⏻ (POWER) devient verte et la fenêtre d'affichage du panneau frontal s'allume.
- 3** Appuyez sur ≡ et placez le disque sur le plateau de disque.

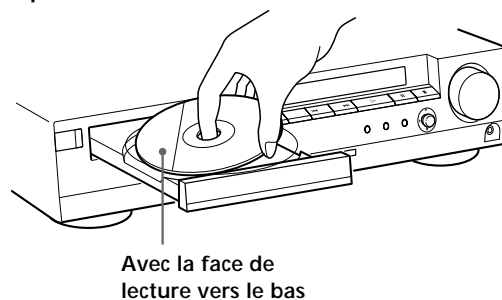

- 4** Appuyez sur ▷.  
Le plateau de disque se referme, puis le système entame la lecture (lecture continue). Réglez le volume en tournant VOLUME.

### Après avoir suivi l'étape 4

#### ■ Lors de la lecture d'un DVD

Un menu DVD ou un menu de titre peut apparaître sur l'écran du téléviseur (reportez-vous à la page 24).

#### ■ Lors de la lecture d'un CD VIDEO

Il se peut que l'écran de menu apparaisse sur l'écran du téléviseur en fonction du CD VIDEO. Vous pouvez lire le disque de manière interactive en suivant les instructions sur l'écran de menu. (Lecture PBC, voir page 25.)



Vous pouvez mettre le système sous tension à l'aide de la télécommande

Appuyez sur I/⏻ (POWER) lorsque l'indicateur près de la touche I/⏻ (POWER) du panneau frontal est allumé en rouge.

#### Remarques

- Si vous laissez le système en mode de pause ou d'arrêt pendant 15 minutes, l'image de l'économiseur d'écran apparaît automatiquement. Pour faire disparaître l'image de l'économiseur d'écran, appuyez sur ▷. (Si vous désirez désactiver la fonction d'économiseur d'écran, reportez-vous à la page 45.)
- L'indicateur près de la touche I/⏻ (POWER) s'allume en rouge lorsque l'appareil est désactivé.

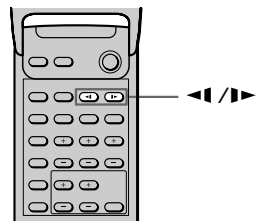
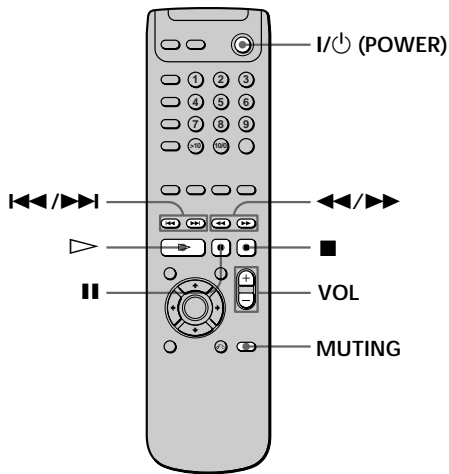
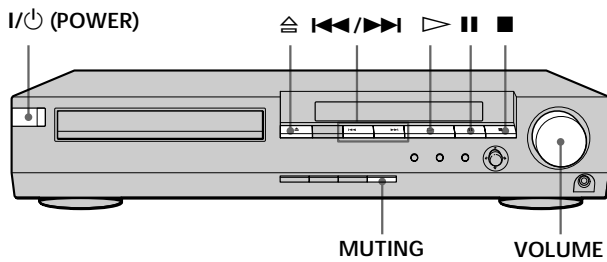

Pour	Opération
Régler le volume	Tournez VOLUME ou appuyez sur VOL +/-.
Arrêter	Appuyez sur ■.
Introduire une pause	Appuyez sur ⏸.
Reprendre la lecture après une pause	Appuyez sur ⏸ ou ▷.
Localiser un point rapidement	Appuyez sur ⏮ ou ⏭ pendant la lecture d'un disque. Lorsque vous trouvez l'endroit que vous désirez, appuyez sur ▷ pour revenir à la vitesse normale.
Lire au ralenti	Appuyez sur ⏮ ou ⏭.
Passer au chapitre, à la plage ou à la scène suivante en mode de lecture continue	Appuyez sur ⏭.
Retourner au chapitre, à la plage ou à la scène précédente en mode de lecture continue	Appuyez sur ⏮.
Couper le son	Appuyez sur MUTING. Pour annuler la coupure du son, appuyez de nouveau sur la touche ou augmentez le volume.
Arrêter la lecture et retirer le disque	Appuyez sur ⏹.

# Sélection d'un champ sonore

Vous pouvez profiter d'un son ambiophonique simplement en sélectionnant l'un des champs sonores préprogrammés en fonction du programme que vous désirez écouter.

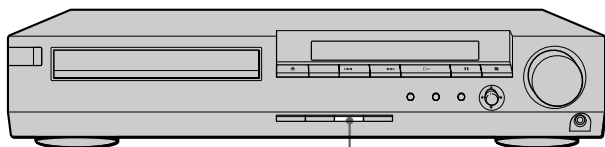

SOUND FIELD

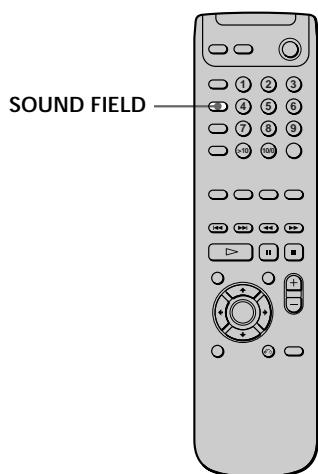

SOUND FIELD

Lecture de disques

## Pour vérifier le champ sonore actuel

Appuyez plusieurs fois sur DISPLAY.

Chaque fois que vous appuyez sur DISPLAY, la fenêtre d'affichage du panneau avant permute comme suit : temps restant ou durée de lecture → champ sonore → temps restant ou durée de lecture



Le système mémorise le dernier champ sonore sélectionné pour chaque source de programme (Lien de champ sonore)

Chaque fois que vous sélectionnez une source de programme, le champ sonore appliqué en dernier lieu est automatiquement réappliqué. Par exemple, si vous écoutez un DVD avec HALL comme champ sonore, que vous choisissez une source de programme différente, puis revenez au DVD, HALL sera de nouveau appliqué. Avec le syntoniseur, les champs sonores sont mémorisés séparément pour toutes les stations présélectionnées.



Vous pouvez identifier le format d'encodage d'un logiciel de programme en regardant son emballage.

- Les disques Dolby Digital sont identifiés par le logo .
- Les programmes codés en Dolby Surround sont identifiés par le logo .
- Les disques DTS Digital Surround sont identifiés par DTS.

## Remarque

Lorsque vous lisez des plages musicales avec une fréquence d'échantillonnage de 96 kHz, les signaux de sortie seront convertis à 48 kHz (fréquence d'échantillonnage).

Appuyez plusieurs fois sur SOUND FIELD jusqu'à ce que le champ sonore voulu apparaisse dans la fenêtre d'affichage du panneau frontal.

Reportez-vous au tableau ci-dessous pour plus d'informations sur chaque champ sonore.

Champ sonore	Effet	Remarques
AUTO FORMAT DECODE	Détecte automatiquement le type de signal audio entré (Dolby Digital, DTS, Dolby Pro Logic ou stéréo standard à 2 canaux) et procède au décodage adéquat si nécessaire. Ce mode présente le son comme il a été enregistré/encodé, sans ajouter d'effets.	Vous pouvez utiliser ce mode comme référence.
NORMAL SURROUND	Le logiciel avec signaux audio ambiophoniques multicanaux est lu en fonction de la manière selon laquelle il a été enregistré. Le logiciel avec signaux audio à 2 canaux est décodé avec Dolby Pro Logic pour créer des effets ambiophoniques.	
CINEMA STUDIO A*	Reproduit les caractéristiques sonores du studio de production cinématographique de Sony Pictures Entertainment "Cary Grant Theater".	Il s'agit d'un mode standard idéal pour regarder presque chaque type de film.
CINEMA STUDIO B*	Reproduit les caractéristiques sonores du studio de production cinématographique de Sony Pictures Entertainment "Kim Novak Theater".	Ce mode convient pour regarder des films de science-fiction ou d'action bourrés d'effets sonores.
CINEMA STUDIO C*	Reproduit les caractéristiques sonores du studio de synchronisation de Sony Pictures Entertainment.	Ce mode convient pour regarder des comédies musicales ou des films classiques où de la musique apparaît dans la bande sonore.

\* Champ sonore "VIRTUAL": Champ sonore avec haut-parleurs virtuels.

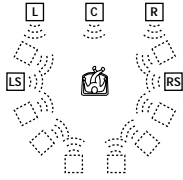
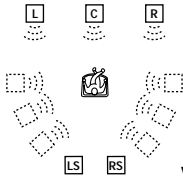
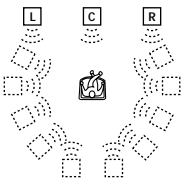
Champ sonore	Effet	Remarques
V. MULTI DIMENSION* (Virtual Multi Dimension)	Utilise l'image sonore 3D pour créer une multitude de haut-parleurs arrière positionnés plus haut que l'auditeur à partir d'une simple paire de haut-parleurs arrière. Ce mode permet de créer 5 jeux de haut-parleurs virtuels entourant l'auditeur à un angle d'élévation d'environ 30 degrés.	<p><b>SIDE*</b></p>  <p><b>BEHIND*</b></p>  <p>Voir page 15.</p>
V. SEMI-M. DIMENSION* (Virtual Semi Multi Dimension)	Utilise l'image sonore 3D pour créer des haut-parleurs arrière virtuels à partir du son des haut-parleurs avant sans devoir utiliser de vrais haut-parleurs arrière. Ce mode permet de créer 5 jeux de haut-parleurs virtuels entourant l'auditeur à un angle d'élévation de 30 degrés.	
HALL	Reproduit l'acoustique d'une salle de concert rectangulaire.	Idéal pour les sons acoustiques calmes.
JAZZ CLUB	Reproduit l'acoustique d'une salle de jazz.	
LIVE HOUSE	Reproduit l'acoustique d'une salle de concert de 300 places.	Parfait pour la musique rock ou pop.
GAME	Obtient un impact audio maximum à partir de jeux vidéo.	Veillez à mettre le jeu en mode stéréo lorsque vous utilisez des logiciels de jeux vidéo avec son stéréo.
2 CH STEREO	Emet le son par les haut-parleurs avant gauche et droit et par le haut-parleur d'extrêmes graves. Les sources conventionnelles à deux canaux (stéréo) échappent entièrement au traitement du champ sonore. Les formats ambiophoniques multicanaux sont ramenés à deux canaux.	Cela vous permet de lire n'importe quelle source à l'aide des haut-parleurs avant gauche et droit et d'extrêmes graves uniquement.

\* Champ sonore "VIRTUAL": Champ sonore avec haut-parleurs virtuels.

#### Remarques

- Les effets rendus par les haut-parleurs virtuels peuvent augmenter les parasites dans le signal de lecture.
- Lorsque vous écoutez des champs sonores qui exploitent les haut-parleurs virtuels, vous ne serez pas en mesure d'entendre le son provenant directement des haut-parleurs arrière.

# Personnalisation des champs sonores

En ajustant les paramètres ambiophoniques de l'avant, de l'arrière et du centre, vous pouvez personnaliser les champs sonores pour les adapter à vos situations d'écoute personnelles.

Dès que vous personnalisez un champ sonore, les changements seront mémorisés indéfiniment (sauf si le système est débranché pendant environ un jour). Vous pouvez modifier un champ sonore personnalisé chaque à n'importe quel moment en procédant à de nouveaux réglages des paramètres.

Reportez-vous au tableau ci-dessous pour les paramètres disponibles dans chaque champ sonore.

## Pour tirer le plus du son ambiophonique multicanaux

Positionnez vos haut-parleurs et suivez les procédures de "Installation des haut-parleurs" à partir de la page 14 avant de personnaliser un champ sonore.

## Réglage des paramètres de niveau

Le menu de niveau contient des paramètres qui vous permettent d'ajuster la balance et le volume des haut-parleurs individuellement. Pour plus de détails sur chaque paramètre, reportez-vous à "■Balance" et "■Niveau" à la page 16.

- 1 Lancez la lecture d'une source de programme codée avec le son ambiophonique multicanaux.
- 2 Appuyez plusieurs fois sur AMP MENU de la télécommande.  
<< LEVEL >> apparaît sur l'écran d'affichage du panneau avant.
- 3 Installez-vous confortablement dans votre position d'écoute, puis sélectionnez l'option à régler à l'aide de ↑/↓.
- 4 Réglez le niveau de volume à l'aide de ←/→.  
La valeur ajustée apparaîtra dans la fenêtre d'affichage du panneau frontal. Si vous n'utilisez pas la télécommande pendant quelques secondes, la valeur disparaît et est conservée dans le système.

 Vous pouvez ajuster directement le niveau des haut-parleurs central/arrière et du haut-parleur d'extrêmes graves. Utilisez les touches CENTER/REAR/WOOFER +/- de la télécommande.

## Paramètres réglables pour chaque champ sonore

	FRONT BAL.	REAR BAL.	REAR LEVEL	CENTER LEVEL	WOOFER LEVEL
AUTO FORMAT DECODE	●	●	●	●	●
NORMAL SURROUND	●	●	●	●	●
CINEMA STUDIO A	●	●	●	●	●
CINEMA STUDIO B	●	●	●	●	●
CINEMA STUDIO C	●	●	●	●	●
V. MULTI DIMENSION	●	●	●	●	●
V. SEMI-M. DIMENSION	●			●	●
HALL	●	●	●	●	●
JAZZ CLUB	●	●	●	●	●
LIVE HOUSE	●	●	●	●	●
GAME	●	●	●	●	●
2 CH STEREO	●				●

# Reprise de lecture de l'endroit où vous avez arrêté le disque (Reprise de lecture)

Le système mémorise le point où vous avez arrêté le disque et lorsque "RESUME" apparaît dans la fenêtre d'affichage du panneau frontal, vous pouvez reprendre la lecture à partir de ce point.

Tant que vous n'ouvrez pas le plateau à disque, la reprise de lecture est disponible, même si vous mettez l'appareil hors tension.

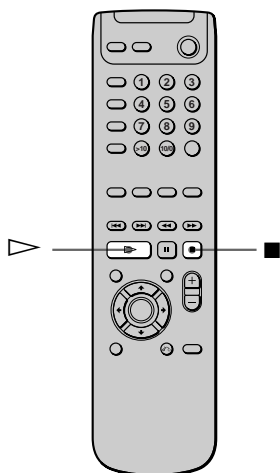
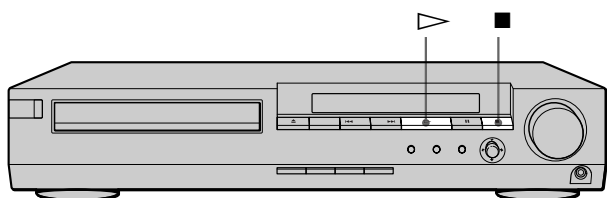

## Remarques

- La reprise de lecture ne sera pas disponible en fonction du DVD.
- La reprise de lecture n'est pas disponible en mode aléatoire ou de lecture programmée.
- En fonction de l'endroit où vous avez arrêté le disque, il se peut que le système reprenne la lecture à partir d'un endroit différent.
- L'endroit où vous avez arrêté la lecture est effacé lorsque:
  - vous ouvrez ou fermez le plateau de lecture
  - vous avez débranché le câble d'alimentation sans avoir mis l'appareil hors tension
  - vous changez le mode de lecture
  - Vous lancez la lecture après avoir sélectionné un titre, un chapitre ou une plage.
  - vous modifiez les réglages de "TYPE TV" dans "REGLAGE DE L'ECRAN" de l'écran d'installation
  - vous modifiez les réglages de "CONTROLE PARENTAL" dans "REGLAGE PERSONNALISE" de l'écran d'installation

## 1 Tout en lisant un disque, appuyez sur ■ pour arrêter la lecture.

"RESUME" apparaît dans la fenêtre d'affichage du panneau frontal et le message "Lors de la prochaine lecture, le disque reprend à partir de l'endroit où vous avez arrêté." apparaît sur l'écran du téléviseur.

Si "RESUME" n'apparaît pas, la reprise de lecture n'est pas disponible.

## 2 Appuyez sur ▷.

Le système entame la lecture à partir de l'endroit où vous avez arrêté le disque à l'étape 1.

### Pour lire depuis le début du disque

Lorsque le temps de lecture apparaît dans la fenêtre d'affichage du panneau frontal avant de commencer la lecture, appuyez de nouveau sur ■ pour réinitialiser le temps de lecture, puis appuyez sur ▷.

# Utilisation du menu pour chaque DVD

## Utilisation du menu de titre

Un DVD est divisé en longues sections d'une image animée ou d'un morceau de musique appelées "titres". Lorsque vous reproduisez un DVD qui contient plusieurs titres, vous pouvez sélectionner le titre que vous désirez à l'aide du menu de titre.

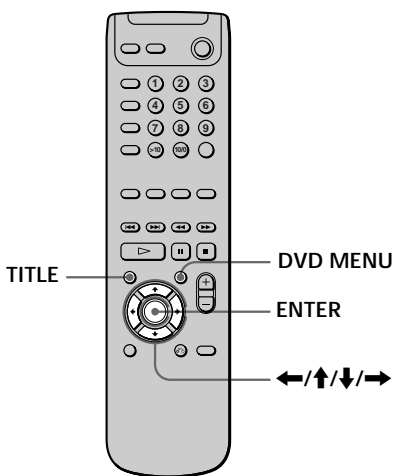
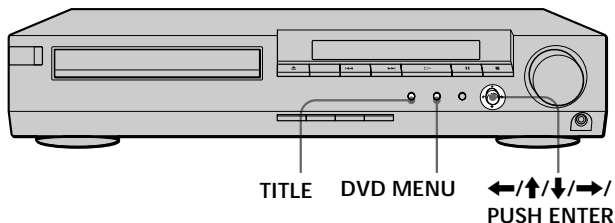

- 1 Appuyez sur TITLE.**  
Le menu de titre apparaît sur l'écran du téléviseur. Le contenu du menu varie d'un disque à l'autre.
- 2 Appuyez sur ←/↑/↓/→ pour sélectionner le titre que vous désirez lire.**  
En fonction du disque, vous pouvez utiliser les touches numériques pour sélectionner le titre.
- 3 Appuyez sur ENTER.**  
Le système commence à reproduire le titre sélectionné.

### Remarques

- En fonction du DVD, il se peut que vous ne puissiez pas sélectionner le titre.
- En fonction du DVD, un "menu de titre" peut simplement être appelé un "menu" ou un "titre" dans les instructions fournies avec le disque. "Appuyez sur ENTER." peut aussi devenir "Appuyez sur SELECT."

## Utilisation du menu de DVD

Certains DVD vous permettent de sélectionner le contenu du disque à l'aide du menu. Lorsque vous reproduisez ces DVD, vous pouvez sélectionner la langue des sous-titres, la langue du son, etc., à l'aide du menu DVD.

- 1 Appuyez sur DVD MENU.**  
Le menu DVD apparaît sur l'écran du téléviseur. Le contenu du menu varie d'un disque à l'autre.
- 2 Appuyez sur ←/↑/↓/→ pour sélectionner l'option que vous désirez modifier.**  
En fonction du disque, vous pouvez utiliser les touches numériques pour sélectionner l'option.
- 3 Pour modifier d'autres options, répétez l'étape 2.**
- 4 Appuyez sur ENTER.**

 Si vous désirez sélectionner la langue du menu DVD Changez le réglage à l'aide de "CHOIX DE LA LANGUE" dans l'écran d'installation. Pour plus de détails, reportez-vous à la page 44.

### Remarque

En fonction du DVD, un "menu DVD" peut simplement être appelé un "menu" dans les instructions fournies avec le disque.



# Lecture de CD VIDEO avec fonctions PBC (lecture PBC)

VIDEO  
CD

Lors de la lecture de CD VIDEO avec fonctions PBC (disques de la Ver. 2.0), vous pouvez exploiter des opérations interactives simples, des programmes avec fonctions de recherche, etc.

La lecture PBC vous permet de lire des CD VIDEO de manière interactive, en suivant l'écran de menu sur l'écran du téléviseur.

Sur ce système, vous pouvez utiliser les touches numériques, ENTER, ◀▶, ↑/↓ et ⌂/RETURN en cours de lecture PBC.

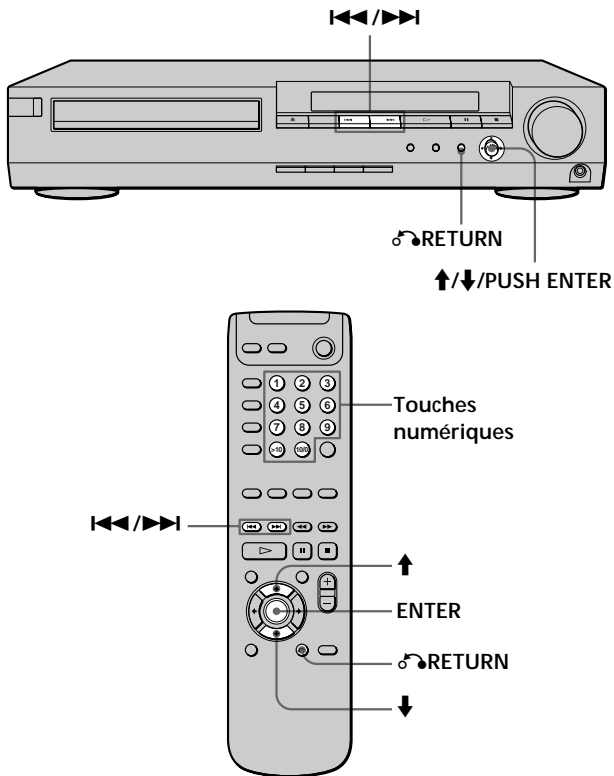

- 1 Lancez la lecture d'un CD VIDEO avec fonctions PBC en suivant les étapes 1 à 4 dans "Lecture de disques" à la page 18.**
- 2 Sélectionnez le numéro d'option que vous désirez.**  
Sur le système  
Appuyez sur ↑/↓ pour sélectionner le numéro d'option.  
Sur la télécommande  
Appuyez sur la touche numérique de l'option que vous désirez.
- 3 Appuyez sur ENTER.**
- 4 Suivez les instructions à l'écran du menu pour les opérations interactives.**  
Reportez-vous aux instructions accompagnant le disque, étant donné que la procédure de fonctionnement peut différer en fonction du CD VIDEO.

## Retour à l'écran de menu

Appuyez sur ⌂/RETURN, ◀▶, ou ▶▶.

💡 Lors de la lecture de CD VIDEO avec fonctions PBC  
La lecture PBC débute automatiquement.

💡 Pour annuler la lecture PBC d'un CD VIDEO avec fonctions PBC et lire le disque en mode de lecture continue  
Il y a deux méthodes.

- Avant de commencer la lecture, sélectionnez la plage que vous désirez à l'aide de ◀▶ ou ▶▶, puis appuyez sur ENTER ou ▷.
- Avant de commencer la lecture, sélectionnez le numéro de plage à l'aide des touches numériques de la télécommande, puis appuyez sur ENTER ou ▷.  
"Lecture sans PBC" apparaît sur l'écran du téléviseur et le système entame la lecture continue. Vous ne pouvez pas reproduire d'images fixes comme un écran de menu par exemple.  
Pour revenir à la lecture PBC, appuyez deux fois sur ■, puis appuyez sur ▷.

## Remarque

En fonction du CD VIDEO, "Appuyez sur ENTER." à l'étape 3 peut devenir "Appuyez sur SELECT." dans les instructions fournies avec le disque.

# Création d'un programme personnalisé (lecture programmée)

Vous pouvez lire le contenu des disques dans l'ordre de votre choix en organisant l'ordre des titres, chapitres ou plages du disque et en créant votre propre programme. Un programme peut être restauré dans le système et contenir jusqu'à 99 titres, chapitres et plages.

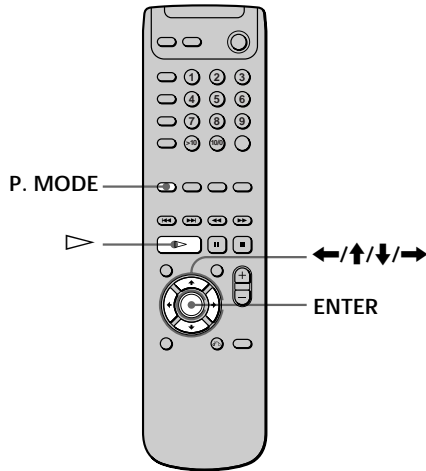

**1** En mode d'arrêt, appuyez plusieurs fois sur P. MODE de la télécommande jusqu'à ce que "PROGRAM" apparaisse dans la fenêtre d'affichage du panneau frontal.

L'écran de programmation s'affiche sur l'écran du téléviseur.

"PLAGE" s'affiche lorsque vous lisez un CD VIDEO ou un CD.

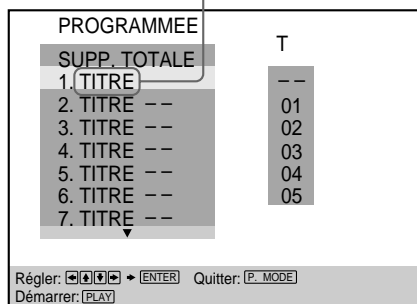

**2** Appuyez sur →.

"01" est mis en évidence. Le système est prêt à définir le premier titre ou la première plage du programme.

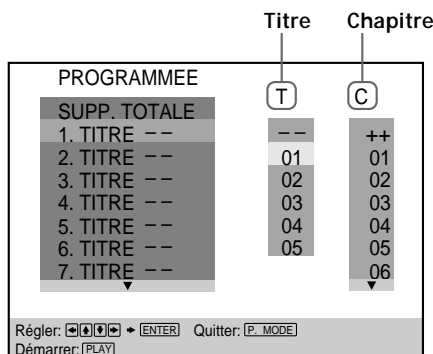

**3** Sélectionnez le titre, le chapitre ou la plage que vous désirez programmer à l'aide de ↑/↓, puis appuyez sur ENTER.

Par exemple, sélectionnez le titre ou la plage 2.

(Vous pouvez également utiliser les touches numériques et la touche ENTER pour sélectionner.)

Dans ce cas, le numéro sélectionné s'affiche à l'écran.)

### ■ Lors de la lecture d'un DVD

Lorsque les titres et les chapitres sont enregistrés sur le disque, sélectionnez le titre, puis le chapitre.

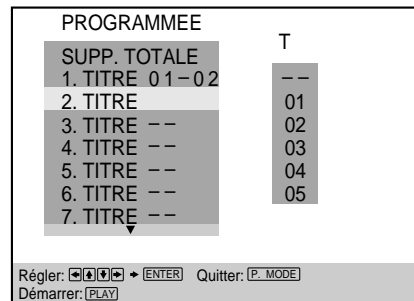
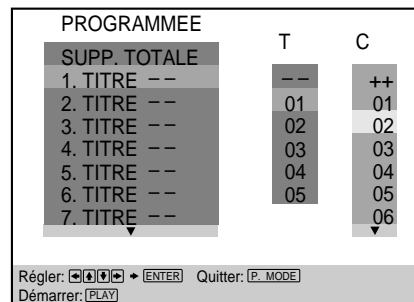

### ■ Lors de la lecture d'un CD VIDEO ou d'un CD

Sélectionnez la plage que vous désirez programmer.

Temps total des plages programmées

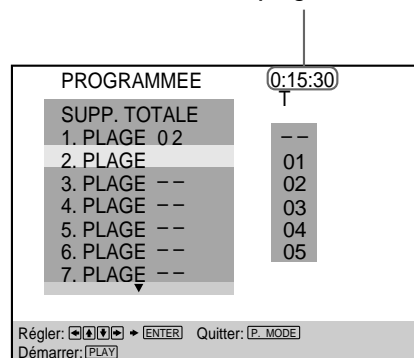

#### 4 Pour programmer d'autres titres, chapitres ou plages, répétez l'étape 3.



Les titres, chapitres ou plages programmées sont affichées à partir de 2 dans l'ordre.

#### 5 Appuyez sur pour démarrer la lecture programmée.

#### Pour annuler la lecture programmée

Appuyez sur CLEAR.



#### Pour modifier la programmation

1 A l'étape 2, sélectionnez le numéro de programme du titre, du chapitre ou de la plage que vous désirez changer à l'aide de /.

2 Suivez l'étape 3 pour la nouvelle programmation.

#### Pour annuler l'ordre programmé

Pour annuler tous les titres, les chapitres ou les plages dans l'ordre programmé, sélectionnez "SUPP. TOTALE" à l'étape 2.

Pour annuler le programme sélectionné, sélectionnez le programme à l'aide de / à l'étape 2, puis appuyez sur CLEAR ou sélectionnez "- -" à l'étape 3, puis appuyez sur ENTER.

 Le programme reste, même après que la lecture programmée s'est achevée.

Lorsque vous appuyez sur , vous pouvez lire le même programme de nouveau.

 Vous pouvez procéder à une lecture répétée des titres, chapitres ou plages programmés.

Au cours de la lecture programmée, mettez "REPEAT" sur "OUI" dans l'écran de menu de contrôle.

#### Remarques

- Le nombre de titres, de chapitres ou de plages enregistrés sur un disque s'affiche.
- Le programme est annulé lorsque:
  - vous ouvrez ou fermez le plateau de disque
  - vous mettez l'appareil hors tension
  - vous modifiez la fonction
- Il se peut que vous ne puissiez pas utiliser la fonction de lecture programmée en fonction du DVD.

## Lecture dans un ordre quelconque (lecture aléatoire)



Le système "mélange" les chapitres ou les titres et les reproduit dans un ordre quelconque. L'ordre de lecture peut différer de la lecture "aléatoire" précédente.

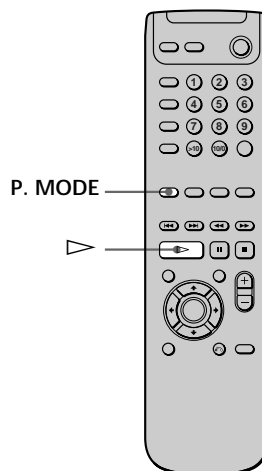

1 En mode d'arrêt, appuyez plusieurs fois sur P. MODE de la télécommande jusqu'à ce que "SHUFFLE" apparaisse dans la fenêtre d'affichage du panneau frontal.

2 Appuyez sur .

Pour annuler la lecture aléatoire, appuyez sur CLEAR.

#### Remarques

- La lecture aléatoire est annulée lorsque:
  - vous ouvrez ou fermez le plateau de disque
  - vous mettez l'appareil hors tension
  - vous modifiez la fonction
- Il se peut que vous ne puissiez pas utiliser la fonction de lecture aléatoire en fonction du DVD.

# Utilisation de la fenêtre d'affichage du panneau frontal



DVD

VIDEO CD

CD

Vous pouvez vérifier des informations relatives au disque, telles que le nombre total de titres ou de chapitres ou encore le temps restant, à l'aide de la fenêtre d'affichage du panneau frontal.

Ouvrez le clapet.

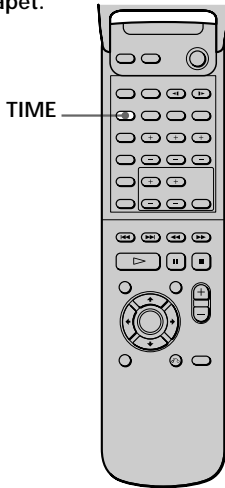

Lecture de disques

Vous pouvez éteindre la fenêtre d'affichage du panneau frontal.

Appuyez sur DIMMER de la télécommande. Pour activer l'affichage, appuyez de nouveau sur la touche.

## Lors de la lecture d'un DVD

### Affichage des informations pendant la lecture du disque

Format de son ambiphonique actuel

Numéro de chapitre actuel

Mode de lecture actuel



Statut de lecture

Numéro de titre actuel

Temps de lecture

S'allume lorsque vous pouvez modifier l'angle

### Vérification de la durée restante

Appuyez sur TIME.

Chaque fois que vous appuyez sur TIME pendant la lecture du disque, l'affichage change comme illustré ci-dessous.

Temps de lecture et numéro du chapitre en cours



Appuyez sur TIME.

Temps restant du chapitre en cours

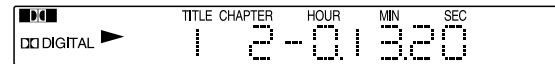

Appuyez sur TIME.

Temps de lecture et numéro du titre en cours

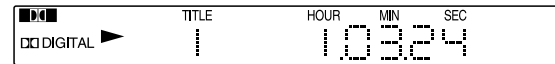

Appuyez sur TIME.

Temps restant du titre en cours



Appuyez sur TIME.

### Remarques

- En fonction du DVD, il se peut que le numéro de chapitre ou le temps n'apparaissent pas ou il se peut que vous ne puissiez pas modifier la fenêtre d'affichage du panneau frontal.
- Lorsque vous procédez à la lecture aléatoire ou à la lecture programmée, la durée de lecture du titre et la durée restante du titre ne sont pas affichées.

## Lors de la lecture d'un CD/CD VIDEO



### Affichage des informations pendant la lecture d'un disque

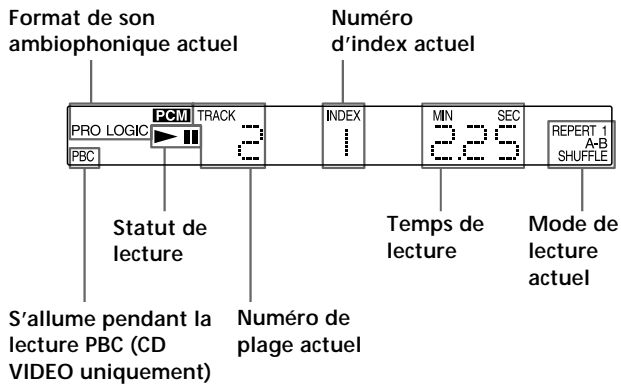

### Vérification de la durée restante

Appuyez sur TIME.

Chaque fois que vous appuyez sur TIME pendant la lecture d'un disque, l'affichage change comme illustré ci-dessous.

Temps de lecture et numéro de la plage en cours

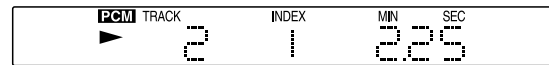

Temps restant de la plage en cours



Temps de lecture du disque



Temps restant du disque



### Remarque

Lorsque vous procédez à la lecture aléatoire, à la lecture programmée ou à la lecture PBC, la durée de lecture du disque et la durée restante du disque ne sont pas affichées.



**2** Sélectionnez l'option que vous désirez à l'aide de ↑/↓, puis appuyez sur → ou ENTER.

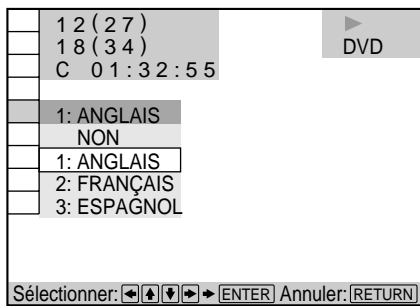
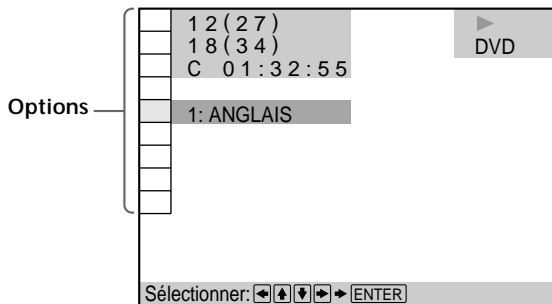

**Remarque**

Certaines options de l'écran du menu de contrôle exigent des opérations autres que la sélection du réglage. Pour plus de détails sur ces options, reportez-vous aux pages correspondantes.

**Pour annuler l'utilisation de l'écran de menu de contrôle**

Appuyez sur ↵RETURN.

**Pour afficher d'autres options**

Chaque fois que vous appuyez sur DVD DISPLAY, l'écran du menu de contrôle change comme suit:

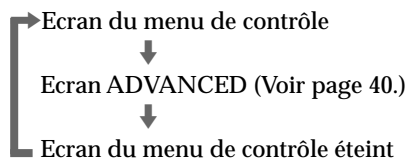

**💡 Vous pouvez afficher certaines options à l'aide de la télécommande**

Certaines options peuvent être affichées en appuyant sur la touche de la télécommande. Dans ce cas, seule l'option que vous avez sélectionnée s'affiche. Pour l'option et les opérations à l'aide de la télécommande, reportez-vous aux pages relatives à chaque option.

**3** Sélectionnez l'option que vous désirez à l'aide de ↑/↓, puis appuyez sur ENTER.

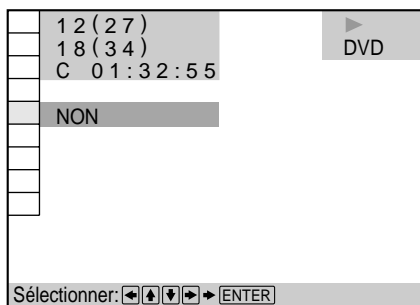
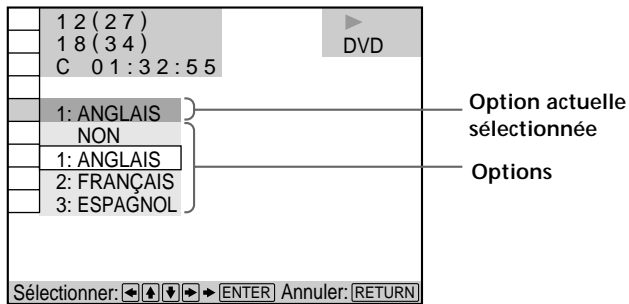

## Liste des options du menu de contrôle

- TITLE** (DVD uniquement) (page 32)
- CHAPTER** (DVD uniquement) (page 32)
- TRACK** (CD VIDEO/CD uniquement) (page 32)
- INDEX** (CD VIDEO/CD uniquement) (page 32)
- SCENE** (CD VIDEO en lecture PBC uniquement) (page 32)

Vous pouvez effectuer une recherche en sélectionnant le titre/chapitre/plage/index/scène.

### **TIME** (pages 33, 34)

Vous pouvez vérifier le temps de lecture et la durée restante du titre/chapitre/plage restant et la durée totale restante du disque.

Vous pouvez effectuer une recherche en entrant le code de temps.

### **AUDIO** (page 35)

Avec des DVD enregistrés avec des sons multilingues, vous pouvez sélectionner la langue de votre choix lors de la lecture de DVD.

Avec des CD ou des CD VIDEO multiplex, vous pouvez sélectionner le son du canal gauche ou droit et écouter le son du canal sélectionné par les haut-parleurs gauche et droit.

### **SUBTITLE** (DVD uniquement) (page 36)

Avec les DVD possédant des sous-titres en plusieurs langues, vous pouvez modifier la langue des sous-titres chaque fois que vous le souhaitez pendant la lecture du DVD et les activer ou les désactiver à votre guise.

### **ANGLE** (DVD uniquement) (page 37)

Avec les DVD présentant plusieurs angles de prises de vues, vous pouvez modifier les angles de la scène pour laquelle plusieurs angles sont enregistrés.

### **REPEAT** (page 38)

Vous pouvez lire tous les titres/plages d'un disque ou un seul titre/chapitre/plage à plusieurs reprises.

### **A-B REPEAT** (page 38)

Vous pouvez reproduire une partie spécifique d'un titre, d'un chapitre ou d'une plage à plusieurs reprises.

### **ADVANCED** (DVD uniquement) (page 40)

Vous pouvez vérifier les informations de lecture relatives au débit en bits, l'historique du débit en bits ou encore la portion du disque lue (couche).

## Recherche d'un titre/chapitre/plage/index/scène



Vous pouvez effectuer une recherche en sélectionnant le titre/chapitre/plage/index/scène.

Sélectionnez "TITLE", "CHAPTER", "TRACK", "INDEX" ou "SCENE" après avoir appuyé sur DVD DISPLAY.

Lorsque vous reproduisez un DVD, "TITLE" et "CHAPTER" s'affichent.

Lorsque vous reproduisez un CD VIDEO/CD, "TRACK" et "INDEX" s'affichent. Lorsque vous reproduisez un CD VIDEO avec fonctions PBC, "SCENE" s'affiche.

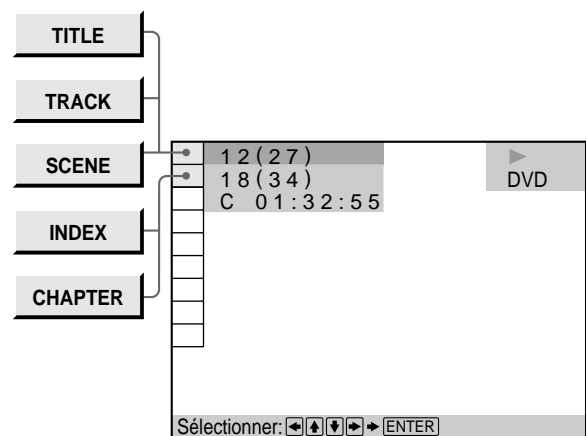

- 1 Sélectionnez "TITLE", "CHAPTER", "TRACK", "INDEX" ou "SCENE" à l'aide de ↑/↓. " \*\* ( \*\* )" est mis en évidence. (\*\* signifie un numéro en option dans ce manuel.) Le chiffre entre parenthèses indique le nombre total de titres, de chapitres, de plages, d'index ou de scènes.

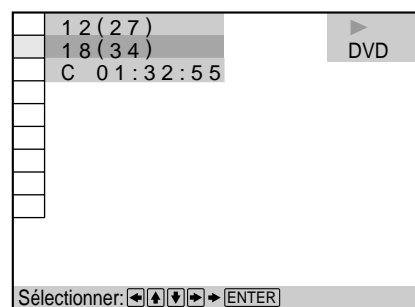



2 Appuyez sur **→** ou **ENTER**.

“\*\* (\* \*)” est remplacé par “— — (\* \*)”.

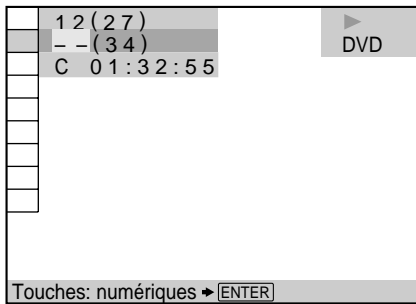

3 Sélectionnez le numéro de titre, de chapitre, de plage, d'index ou de scène que vous désirez rechercher à l'aide des touches numériques, puis appuyez sur **ENTER**.

Le système entame sa recherche. Pour annuler le chiffre, appuyez sur **CLEAR** avant d'appuyer sur **ENTER**.

#### Pour annuler la sélection

Appuyez sur **↵** RETURN.

#### Remarques

- Le nombre de titres, de chapitres ou de plages enregistrés sur un disque s'affiche.
- Les numéros d'index ne s'affichent pas pendant la lecture PBC de CD VIDEO.

## Vérification du temps de lecture et de la durée restante



Vous pouvez vérifier le temps de lecture et la durée restante du titre/chapitre/plage en cours et la durée totale restante du disque.

Appuyez sur **DVD DISPLAY**. Ensuite, appuyez sur **TIME** pour modifier les informations de temps.

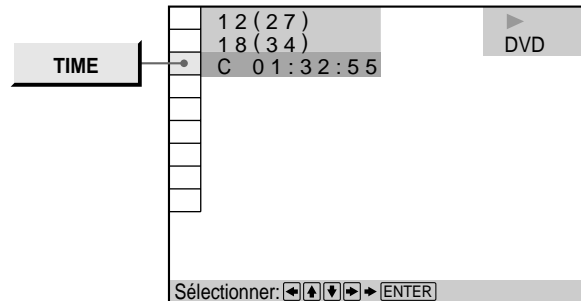

#### Lors de la lecture d'un DVD

##### ■ TIME

- C \*\* : \*\* : \*\* : Temps de lecture du chapitre en cours
- C - \*\* : \*\* : \*\* : Temps restant du chapitre en cours
- T \*\* : \*\* : \*\* : Temps de lecture du titre en cours
- T - \*\* : \*\* : \*\* : Temps restant du titre en cours

#### Lors de la lecture d'un CD VIDEO (en cours de lecture PBC)

##### ■ TIME

- \* \* : \* \* : Temps de lecture de la scène en cours

#### Lors de la lecture d'un CD VIDEO (en cours de lecture continue) ou d'un CD

##### ■ TIME

- T \* \* : \* \* : Temps de lecture de la plage en cours
- T - \* \* : \* \* : Temps restant de la plage en cours
- D \* \* : \* \* : Temps de lecture du disque en cours
- D - \* \* : \* \* : Temps restant du disque en cours



Vous pouvez afficher l'écran "TIME" rapidement

Appuyez sur **TIME** de la télécommande. Chaque fois que vous appuyez sur la touche, les informations changent.

# Sélection d'un point de départ à l'aide du code de temps



Vous pouvez effectuer une recherche en entrant le code de temps.

Sélectionnez "TIME" après avoir appuyé sur DVD DISPLAY.

Le code de temps correspond au temps de lecture réel approximatif. Par exemple, pour rechercher une scène 2 heures 30 minutes 20 secondes après le début, entrez 2:30:20.

**3 Entrez le code de temps à l'aide des touches numériques, puis appuyez sur ENTER.**

Le système entame sa recherche. Pour annuler le chiffre, appuyez sur CLEAR avant d'appuyer sur ENTER.

**Pour annuler l'entrée**

Appuyez sur ↵RETURN.

**Remarque**

Lorsque vous entrez un code de temps, entrez le temps de lecture du titre.

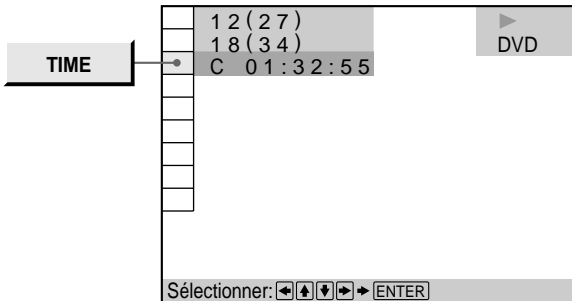

**1 Sélectionnez "C \* \* : \* \* : \* \*" (temps de lecture du chapitre en cours).**

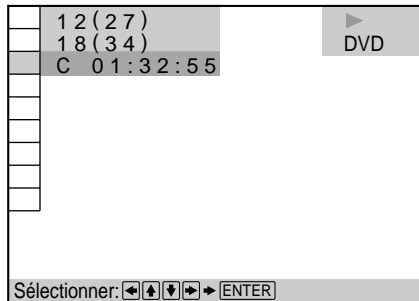

**2 Appuyez sur → ou ENTER.**

Le code de temps est remplacé par "T - - : - - : - -".

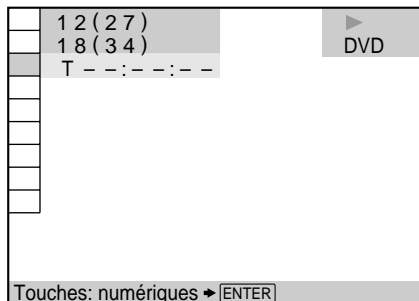

# Modification des sons

Avec des DVD enregistrés avec des sons multilingues, vous pouvez sélectionner la langue de votre choix lors de la lecture de DVD.

Avec des CD ou des CD VIDEO multiplex, vous pouvez sélectionner le son du canal gauche ou droit et écouter le son du canal sélectionné par les haut-parleurs gauche et droit. Dans ce cas, le son perd son effet stéréo. Par exemple, avec un disque contenant une chanson, le canal de droite peut émettre les voix et le canal de gauche peut émettre les instruments. Si vous désirez uniquement entendre les instruments, vous pouvez sélectionner le canal de gauche et l'entendre par les deux haut-parleurs. Sélectionnez "AUDIO" après avoir appuyé sur DVD DISPLAY.

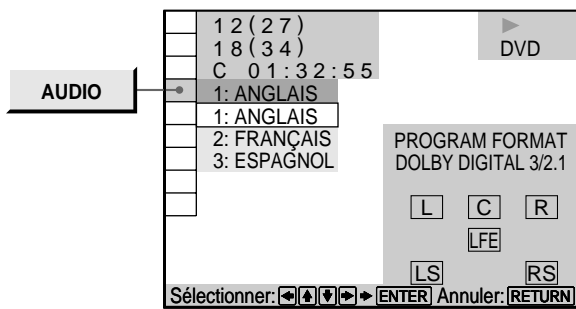

## ■AUDIO

### Lors de la lecture d'un DVD

Sélectionnez la langue. Les langues que vous pouvez sélectionner sont différentes en fonction du DVD. Lorsque 4 chiffres sont affichés, ils représentent un code de langue. Sélectionnez le code de langue dans la liste de la page 63.

### Lors de la lecture d'un CD VIDEO ou d'un CD

- STEREO : Le son stéréo standard
- 1/G (1/L) : Le son du canal de gauche (mono)
- 2/D (2/R) : Le son du canal de droite (mono)

 Vous pouvez afficher l'écran "AUDIO" rapidement Appuyez sur AUDIO de la télécommande.

### Remarques

- En fonction du DVD, il se peut que vous ne puissiez pas changer les langues, même si des sons multilingues sont enregistrés sur le DVD.
- Pendant la lecture d'un CD/CD VIDEO, la lecture stéréo standard sera reprise lorsque:
  - vous ouvrez ou fermez le plateau de disque
  - vous mettez l'appareil hors tension
- Pendant la lecture d'un DVD, le son peut être modifié lorsque:
  - vous ouvrez ou fermez le plateau de disque
  - vous changez le titre
- Si la langue est affichée sous la forme d'un numéro à 4 chiffres, reportez-vous à la liste des codes de langue à la page 63.

## Affichage des informations audio du disque

Lorsque vous sélectionnez "AUDIO", les canaux lus sont affichés à l'écran.

En format Dolby Digital, les signaux des canaux mono à 5.1 peuvent être enregistrés sur un DVD. En fonction du DVD, le nombre de canaux enregistrés peut être différent.

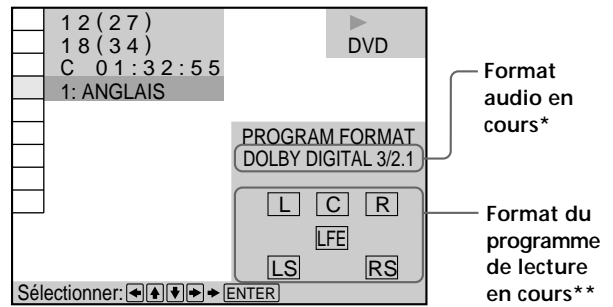

\* "PCM", "DTS", "DOLBY DIGITAL" ou "MPEG" s'affiche. Dans le cas de "DOLBY DIGITAL", les canaux de la page lue s'affichent par numéro, comme suit:

Le cas de Dolby Digital (AC-3) 5.1 ca:

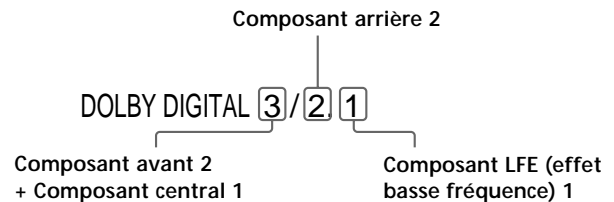

\*\* Les lettres de l'écran du format de programme signifient ce qui suit:

- L: Avant (G)
- R: Avant (D)
- C: Centre (monaural)
- LS: Arrière (G)
- RS: Arrière (D)
- S: Arrière (monaural) - le composant arrière du signal stéréo traité en Dolby Surround et le signal Dolby Digital.
- LFE: LFE (Effet basse fréquence)

Les exemples d'affichage sont les suivants:

- PCM (stéréo)

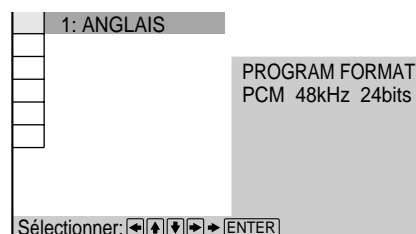

## Modification des sons

- Dolby Surround

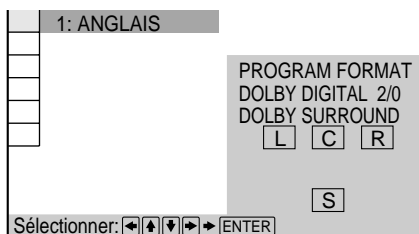

- Dolby Digital 5.1ca

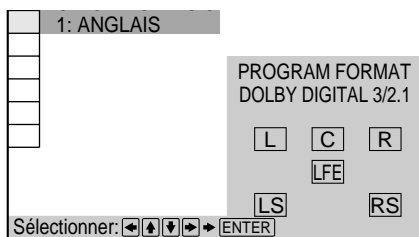

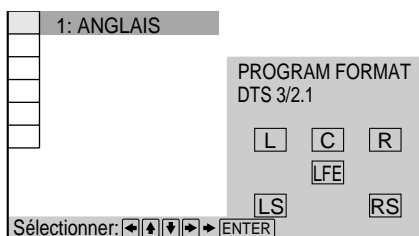

- DTS

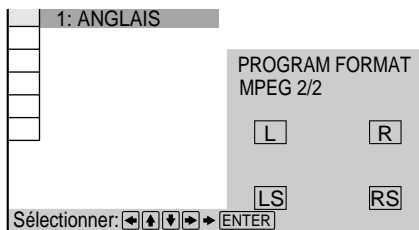

- MPEG



 Vous pouvez trouver le logiciel codé Dolby Surround en regardant l'emballage. Utilisez des disques avec le logo . Afin de profiter de la lecture en Dolby Digital, vous devez utiliser des disques portant ce logo.

**Remarque (pour les modèles européens uniquement)**  
Si vous reproduisez des plages audio MPEG AUDIO, le lecteur sort des signaux PCM (stéréo).

## Affichage des sous-titres



Avec les DVD enregistrés avec des sous-titres, vous pouvez activer et désactiver les sous-titres à votre guise lors de la lecture de DVD.

Avec les DVD possédant des sous-titres en plusieurs langues, vous pouvez modifier la langue des sous-titres chaque fois que vous le souhaitez pendant la lecture du DVD et les activer ou les désactiver à votre guise. Par exemple, vous pouvez sélectionner la langue que vous désirez maîtriser et activer les sous-titres pour une meilleure compréhension.

Sélectionnez "SUBTITLE" après avoir appuyé sur DVD DISPLAY.

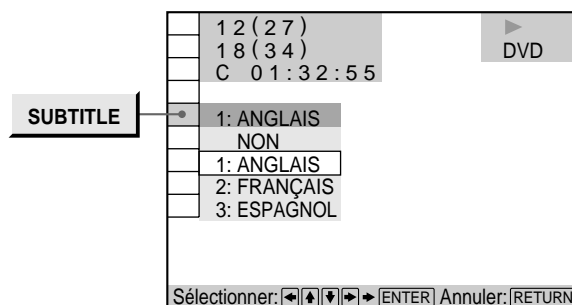

### ■ SUBTITLE

Sélectionnez la langue. Les langues que vous pouvez sélectionner sont différentes en fonction du DVD. Lorsque 4 chiffres sont affichés, ils indiquent le code de langue. Sélectionnez le code de langue dans la liste de la page 63.

 Vous pouvez afficher l'écran "SUBTITLE" rapidement. Appuyez sur SUBTITLE de la télécommande. Chaque fois que vous appuyez sur la touche, l'option change.

### Remarques

- Lors de la lecture d'un DVD ne possédant aucun sous-titre, aucun sous-titre n'apparaît.
- En fonction du DVD, il se peut que vous ne puissiez pas activer les sous-titres, même s'ils sont enregistrés sur le DVD.
- En fonction du DVD, il se peut que vous ne puissiez pas désactiver les sous-titres.
- Si la langue est affichée sous la forme d'un numéro à 4 chiffres, reportez-vous à la liste des codes de langue à la page 63.
- Le type et le numéro des langues pour les sous-titres varient d'un disque à l'autre.
- En fonction du DVD, il se peut que vous ne puissiez pas changer les sous-titres, même si des sous-titres multilingues sont enregistrés sur le DVD.
- Pendant la lecture d'un DVD, le sous-titre peut changer lorsque:
  - vous ouvrez ou fermez le plateau de disque
  - vous changez le titre

# Modification des angles

Avec les DVD présentant plusieurs angles de prises de vues d'une scène, vous pouvez modifier les angles. Par exemple, lors de la lecture d'une scène avec un train en mouvement, vous pouvez afficher la vue de l'avant du train, la vue à partir de la fenêtre de gauche ou de droite du train sans que le mouvement du train soit interrompu. Sélectionnez "ANGLE" après avoir appuyé sur DVD DISPLAY. Lorsque les angles peuvent être modifiés, l'indicateur de "ANGLE" s'allume en vert.

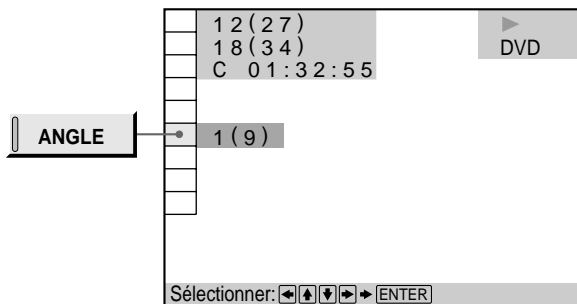

## 1 Sélectionnez "ANGLE".

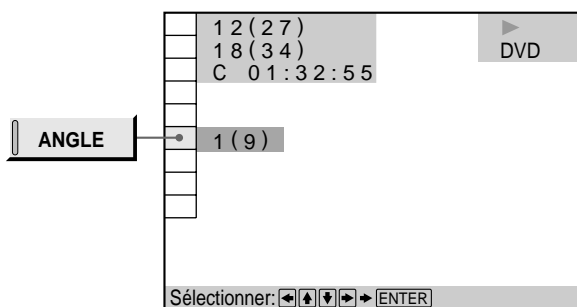

## 2 Appuyez sur →.

Le numéro de l'angle devient "-". Le chiffre entre parenthèses indique le nombre total d'angles.

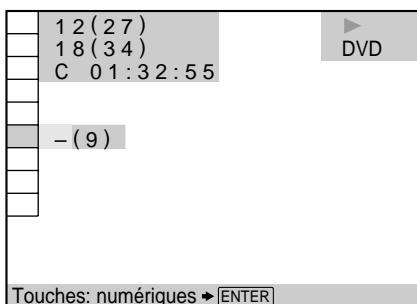

## 3 Sélectionnez le nombre d'angles à l'aide des touches numériques ou de ↑/↓, puis appuyez sur ENTER.

L'angle est remplacé par l'angle sélectionné.

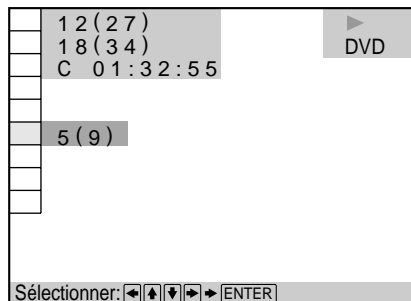

### Remarques

- Le nombre d'angles varie d'un disque à l'autre ou d'une scène à l'autre. Le nombre d'angles qui peut être modifié pour une scène correspond à celui des angles enregistrés pour cette scène.
- En fonction du DVD, il se peut que vous ne puissiez pas modifier les angles, même si des sons multilingues sont enregistrés sur le DVD.



**Vous pouvez spécifier l'angle au préalable**

Spécifiez l'angle lorsque "ANGLE" n'est pas affiché dans la fenêtre d'affichage du panneau frontal. Lorsqu'une scène sur laquelle plusieurs angles sont enregistrés se présente, l'angle est automatiquement sélectionné.



**Vous pouvez sélectionner l'angle directement**

Appuyez sur ANGLE de la télécommande. Chaque fois que vous appuyez sur la touche, l'angle change.

## Lecture à plusieurs reprises (Lecture répétée)

Vous pouvez lire tous les titres/plages d'un disque ou un seul titre/chapitre/plage.

En mode de lecture aléatoire ou programmée, le système répète les titres ou les plages dans l'ordre aléatoire ou programmé.

Vous ne pouvez pas effectuer la lecture répétée en cours de lecture PBC de CD VIDEO (page 25).

Il se peut que vous ne puissiez pas procéder à une lecture répétée en fonction du DVD.

Sélectionnez "REPEAT" après avoir appuyé sur DVD DISPLAY. Lorsque vous ne sélectionnez pas "NON", l'indicateur de "REPEAT" s'allume en vert.

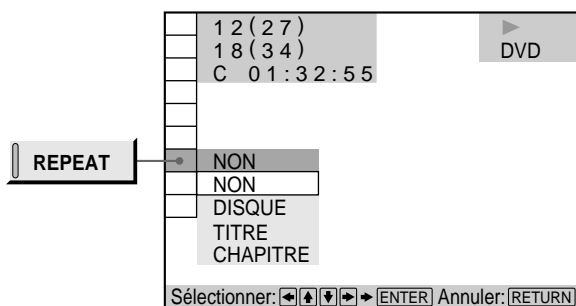

### ■ REPEAT

Sélectionne le réglage de lecture répétée.

### Lors de la lecture d'un DVD et lorsque la lecture programmée et la lecture aléatoire sont mises sur NON

- **NON**: ne lit pas de manière répétée.
- **DISQUE**: répète tous les titres.
- **TITRE**: répète le titre en cours d'un disque.
- **CHAPITRE**: répète le chapitre en cours.

### Lors de la lecture d'un CD VIDEO/CD et lorsque la lecture programmée et la lecture aléatoire sont mises sur NON

- **NON**: ne lit pas de manière répétée.
- **DISQUE**: répète toutes les plages d'un disque.
- **PLAGE**: répète la plage en cours.

### Lorsque la lecture programmée ou la lecture aléatoire est mise sur OUI

- **NON**: ne lit pas de manière répétée.
- **OUI**: répète la lecture programmée ou la lecture aléatoire.

### Pour annuler la lecture répétée

Appuyez sur CLEAR.

 Vous pouvez régler la lecture répétée en mode d'arrêt. Après avoir sélectionné l'option de "REPEAT", appuyez sur  $\triangleright$ . Le système entame la lecture répétée.

 Vous pouvez afficher l'écran "REPEAT" rapidement. Appuyez sur REPEAT de la télécommande.

### Remarque

La lecture répétée est annulée lorsque:

- vous mettez l'appareil hors tension.
- vous modifiez la fonction.

## Répétition d'une portion spécifique (Répétition A↔B)



Vous pouvez lire une partie spécifique d'un titre, d'un chapitre ou d'une plage à plusieurs reprises. C'est particulièrement utile lorsque vous désirez mémoriser des paroles.

Pendant la lecture PBC de CD VIDEO (page 25), cette fonction est disponible pendant la lecture d'images animées.

Il se peut que vous ne puissiez pas procéder à la lecture répétée A↔B en fonction du DVD.

Sélectionnez "A-B REPEAT" après avoir appuyé sur DVD DISPLAY. En cours de lecture répétée A↔B, l'indicateur de "A-B REPEAT" s'allume en vert.

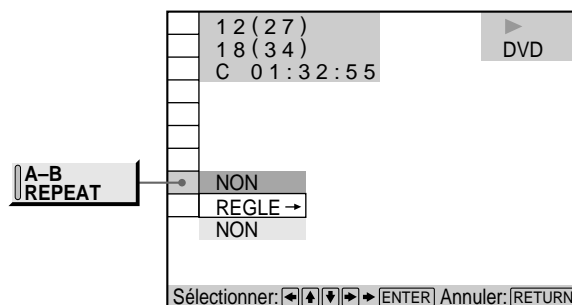

### ■ A-B REPEAT

- **REGLE →**: définit les points A et B.
- **NON**: ne lit pas une partie spécifique d'un titre/chapitre/plage à plusieurs reprises.

## Définition d'une partie pour la répétition A↔B

- 1 Sélectionnez "REGLE →" dans "A-B REPEAT".  
L'écran de définition A-B REPETEE apparaît.

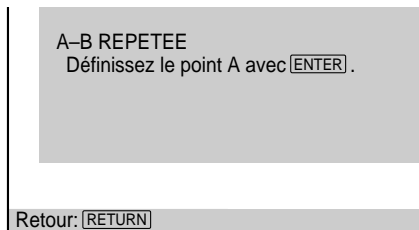
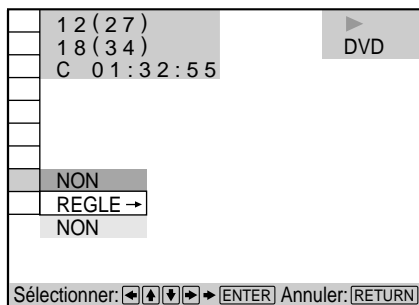

- 2 En cours de lecture, lorsque vous trouvez le point de départ (point A) de la partie à lire de manière répétée, appuyez sur ENTER.  
Le point de départ (point A) est défini.

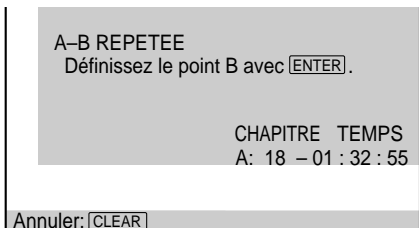

- 3 Lorsque vous atteignez le point de fin (point B), appuyez de nouveau sur ENTER.  
Les points de définition s'affichent et le système entame la répétition de cette partie spécifique.

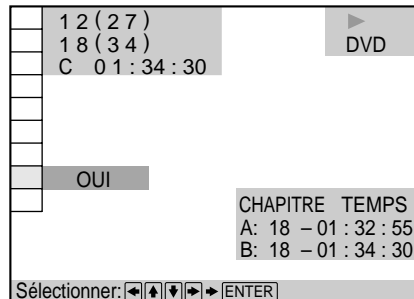

- Pour annuler la lecture répétée A↔B**  
Appuyez sur CLEAR.

### Remarques

- Vous pouvez définir la répétition A↔B pour une partie spécifique.
- La répétition A↔B est annulée lorsque:
  - vous ouvrez ou fermez le plateau de disque
  - vous mettez l'appareil hors tension
- Lorsque vous définissez la répétition A↔B, les réglages pour la lecture aléatoire et programmée sont annulés.
- Il se peut que vous ne puissiez pas définir la répétition A↔B, en fonction de la scène du DVD ou du CD VIDEO.

# Vérification des informations de lecture **DVD**

Vous pouvez vérifier les informations de lecture relatives au débit en bits, l'historique du débit en bits ou encore la portion du disque lue (couche).

Pendant la lecture d'un disque, le débit en bits approximatif de l'image lue est toujours affiché par Mbps (Mega bit par seconde) et du son en kbps (kilo bit par seconde).

Sélectionnez "ADVANCED" après avoir appuyé sur DVD DISPLAY.

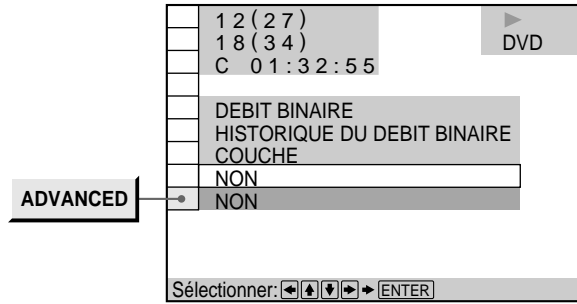

## ■ ADVANCED

### Lors de la lecture d'un DVD

- **DEBIT BINAIRE**: affiche le débit en bit.
- **HISTORIQUE DU DEBIT BINAIRE**: affiche le débit en bit et l'historique du débit en bit.
- **COUCHE**: affiche la couche et le point trouvé.
- **NON**: désactive l'écran ADVANCED.

### Affiche chaque option

#### DEBIT BINAIRE

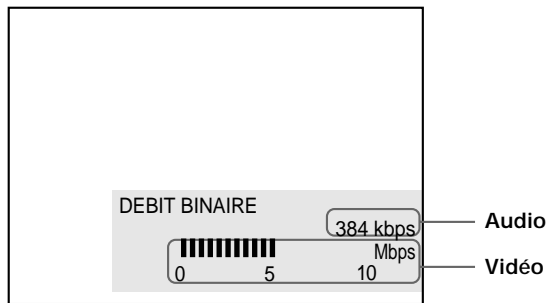

Lorsque vous lisez des plages MPEG AUDIO

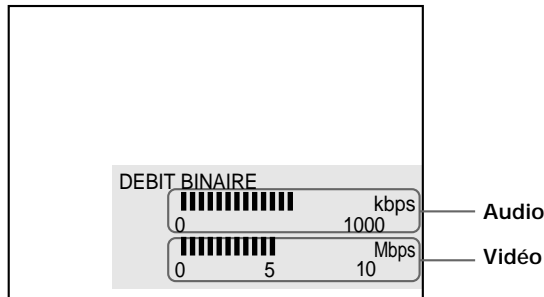

Le débit en bit fait référence à la quantité de données vidéo/audio par seconde dans un disque. Plus le débit en bit est élevé, plus la quantité de données est élevée. Lorsque le niveau de débit en bit est élevé, il y a une grosse quantité de données. Toutefois, cela ne signifie pas toujours que vous pouvez obtenir des images et du son de plus haute qualité.

#### HISTORIQUE DU DEBIT BINAIRE

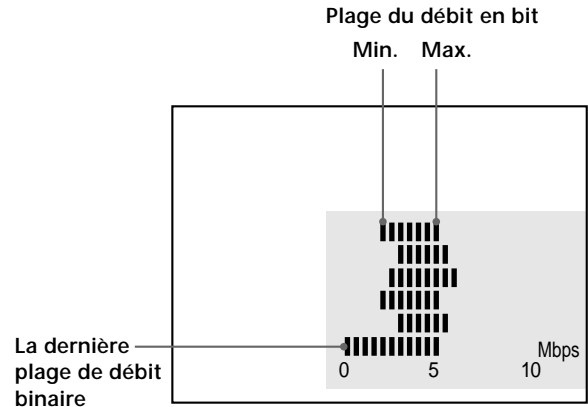

Indique la transition du débit en bit de l'image lue pour une période allant jusqu'à ce jour.

#### COUCHE



Apparaît lorsque le DVD présente des couches doubles

Indique le point approximatif où le disque est lu. S'il s'agit d'un DVD double couche, le système indique la couche qui est lue. Pour plus de détails sur les couches, reportez-vous à la page 62 (DVD).



# Réglages et ajustements

Ce chapitre décrit comment effectuer les réglages et ajustements à l'aide du menu SETUP sur écran. De nombreux réglages et ajustements sont nécessaires lors de la première utilisation du système.

## Utilisation de l'écran d'installation



L'écran d'installation vous permet de procéder à la configuration initiale, au réglage de l'image, etc. Vous pouvez également définir une langue pour les sous-titres et l'écran d'installation, restreindre la lecture pour les enfants, etc.

Pour plus de détails sur chacune des options de l'écran d'installation, reportez-vous aux pages 44 à 50.

### Remarque

Vous pouvez afficher l'écran d'installation uniquement lorsque le système est en mode d'arrêt.

Ouvrez le clapet.

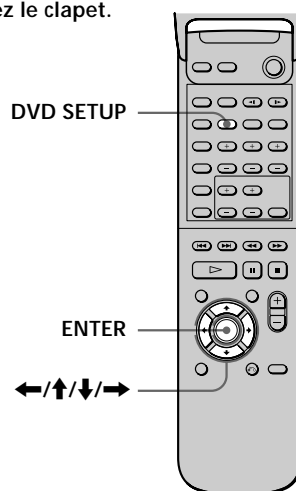

- 1 Appuyez sur DVD SETUP pour afficher l'écran d'installation sur l'écran du téléviseur.

CHOIX DE LA LANGUE	
ECRANS:	FRANÇAIS
MENU DVD:	ENGLISH
AUDIO:	ORIGINAL
SOUS-TITRE:	IDEM AUDIO

Pour le réglage, appuyez sur , puis sur [ENTER]. Pour quitter, appuyez sur [DVD SETUP].

Suite à la page suivante

## Utilisation de l'écran d'installation

- 2 Sélectionnez l'option principale que vous désirez à l'aide de **↑/↓** puis appuyez sur **ENTER**.  
L'option principale sélectionnée est mise en évidence.

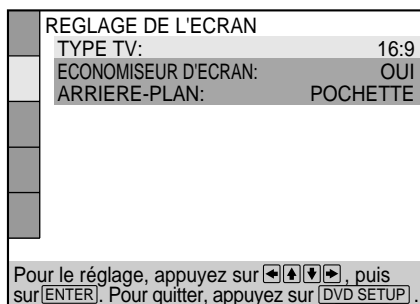
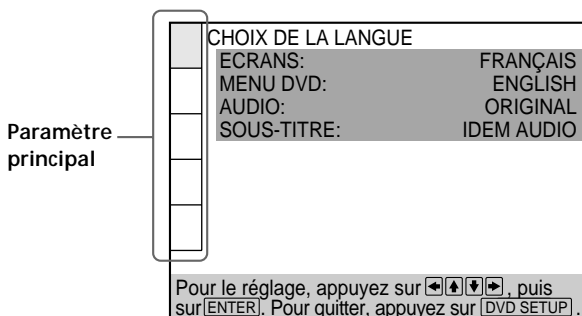

- 3 Sélectionnez l'option que vous désirez à l'aide de **↑/↓**, puis appuyez sur **→** ou **ENTER**.

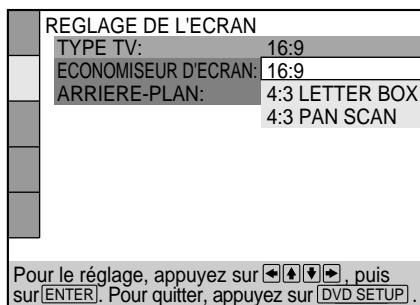
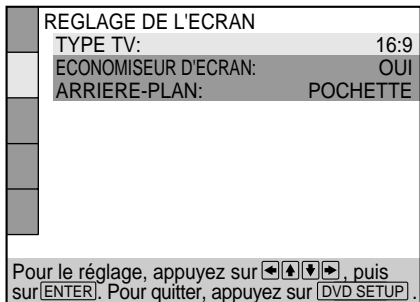

- 4 Sélectionnez le réglage que vous désirez à l'aide de **←/↑/↓/→**, puis appuyez sur **ENTER**.

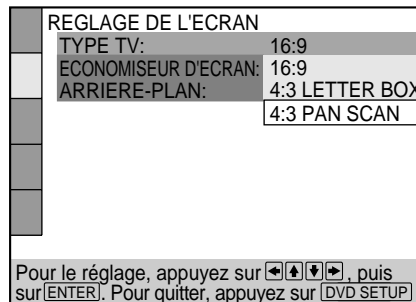

- 5 Appuyez sur **DVD SETUP** pour quitter le menu.

### Pour annuler l'utilisation de l'écran d'installation.

Appuyez sur **DVD SETUP** de la télécommande.

### Remarque

Certaines options de l'écran d'installation exigent des opérations autres que la sélection du réglage. Pour plus de détails sur ces options, reportez-vous aux pages correspondantes.

# Liste des options de l'écran d'installation

Les réglages par défaut sont soulignés.

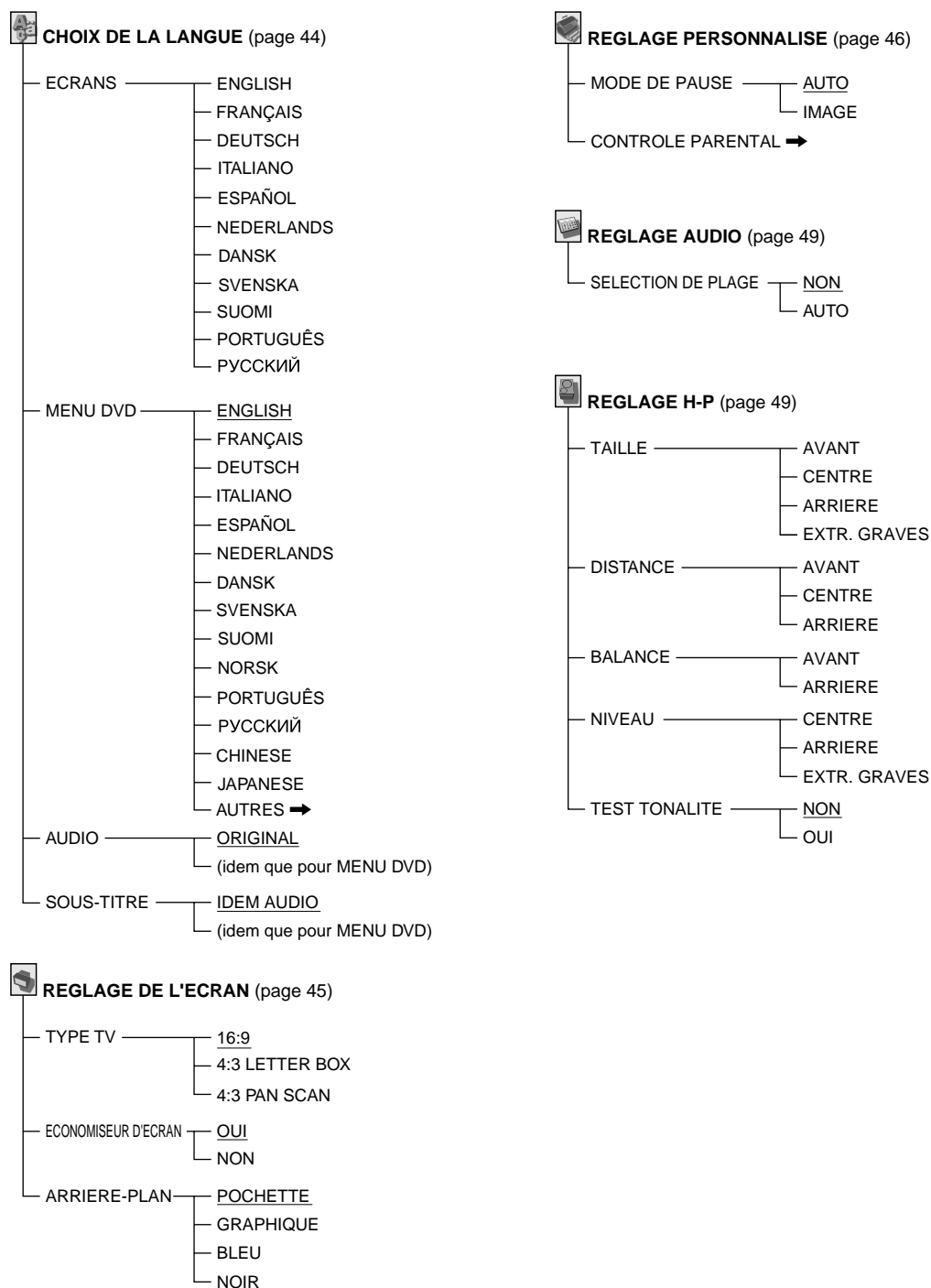

## Remarque sur les menus affichés ("ECRANS")

La langue par défaut et les langues que vous pouvez sélectionner diffèrent suivant le modèle.

# Réglage de la langue pour les écrans et le son (CHOIX DE LA LANGUE)



Sélectionnez “CHOIX DE LA LANGUE” après avoir appuyé sur DVD SETUP.

“CHOIX DE LA LANGUE” vous permet de choisir entre plusieurs langues d’affichage pour les écrans ou le son. Les réglages par défaut sont soulignés.

## Remarque

Lorsque vous sélectionnez une langue qui n’est pas enregistrée sur le DVD, l’une des langues enregistrées est automatiquement sélectionnée sauf pour les “ECRANS”.



## ■ ECRANS (Affichage sur écran)

Change de langue pour l’affichage des menus sur écran  
La langue par défaut et les langues que vous pouvez sélectionner diffèrent suivant le modèle.

- ENGLISH (Anglais)
- FRANÇAIS
- DEUTSCH (Allemand)
- ITALIANO (Italien)
- ESPAÑOL (Espagnol)
- NEDERLANDS (Néerlandais)
- DANSK (Danois)
- SVENSKA (Suédois)
- SUOMI (Finnois)
- PORTUGUÊS (Portugais)
- РУССКИЙ (Russe)

## ■ MENU DVD

Change de langue du menu de DVD

- ENGLISH (Anglais)
- FRANÇAIS
- DEUTSCH (Allemand)
- ITALIANO (Italien)
- ESPAÑOL (Espagnol)
- NEDERLANDS (Néerlandais)
- DANSK (Danois)
- SVENSKA (Suédois)
- SUOMI (Finnois)
- NORSK (Norvégien)
- PORTUGUÊS (Portugais)
- РУССКИЙ (Russe)
- CHINESE (Chinois)
- JAPANESE (Japonais)
- AUTRES ➔

Lorsque vous sélectionnez “AUTRES ➔”, sélectionnez et entrez le code de langue provenant de la liste à l’aide des touches numériques (page 63).  
Après en avoir sélectionné une, le code de langue (4 chiffres) s’affiche.

## ■ AUDIO

Change de langue pour les sons.

- ORIGINAL: la langue recevant la priorité sur le disque
- ENGLISH (Anglais)
- FRANÇAIS
- DEUTSCH (Allemand)
- ITALIANO (Italien)
- ESPAÑOL (Espagnol)
- NEDERLANDS (Néerlandais)
- DANSK (Danois)
- SVENSKA (Suédois)
- SUOMI (Finnois)
- NORSK (Norvégien)
- PORTUGUÊS (Portugais)
- РУССКИЙ (Russe)
- CHINESE (Chinois)
- JAPANESE (Japonais)
- AUTRES ➔

Lorsque vous sélectionnez “AUTRES ➔”, sélectionnez et entrez le code de langue provenant de la liste à l’aide des touches numériques (page 63).

Après en avoir sélectionné une, le code de langue (4 chiffres) s’affiche.

## ■ SOUS-TITRE

Change de langue des sous-titres.

- IDEM AUDIO\*
- ENGLISH (Anglais)
- FRANÇAIS
- DEUTSCH (Allemand)
- ITALIANO (Italien)
- ESPAÑOL (Espagnol)
- NEDERLANDS (Néerlandais)
- DANSK (Danois)
- SVENSKA (Suédois)
- SUOMI (Finnois)
- NORSK (Norvégien)
- PORTUGUÊS (Portugais)
- РУССКИЙ (Russe)
- CHINESE (Chinois)
- JAPANESE (Japonais)
- AUTRES ➔

Lorsque vous sélectionnez “AUTRES ➔”, sélectionnez et entrez le code de langue provenant de la liste à l’aide des touches numériques (page 63).

Après en avoir sélectionné une, le code de langue (4 chiffres) s’affiche.

\* Lorsque vous sélectionnez “IDEM AUDIO”, la langue des sous-titres change en fonction de la langue du réglage que vous avez sélectionné dans “AUDIO”.

# Réglages de l'écran (REGLAGE DE L'ECRAN)



DVD

VIDEO CD

CD

Sélectionnez "REGLAGE DE L'ECRAN" après avoir appuyé sur DVD SETUP. "REGLAGE DE L'ECRAN" vous permet de régler l'écran en fonction des conditions de lecture.

Les réglages par défaut sont soulignés.

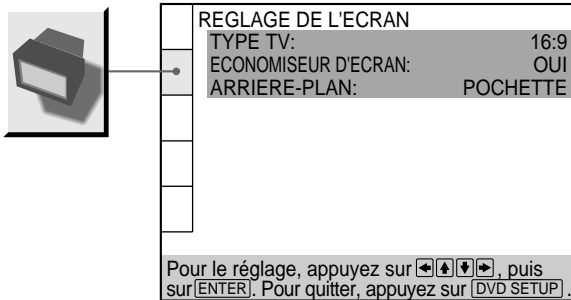

## ■TYPE TV

Sélectionne le rapport d'écran du téléviseur raccordé.

- **16:9**: lorsque vous branchez un téléviseur à écran large au système.
- **4:3 LETTER BOX**: lorsque vous branchez un téléviseur normal au système. Affiche une image large avec des bandes dans les parties supérieure et inférieure de l'écran.
- **4:3 PAN SCAN**: lorsque vous branchez un téléviseur normal au système. Affiche l'image large sur tout l'écran avec une partie automatiquement amputée.

16:9

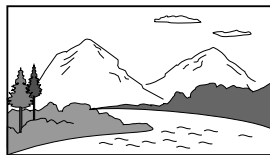

4:3 LETTER BOX



4:3 PAN SCAN

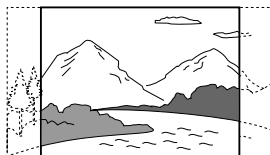

## Remarque

En fonction du DVD, il se peut que "4:3 LETTER BOX" soit sélectionné automatiquement au lieu de "4:3 PAN SCAN" et vice versa.

## ■ECONOMISEUR D'ECRAN

Active et désactive l'économiseur d'écran. Si vous activez l'économiseur d'écran, l'image de l'économiseur d'écran apparaît lorsque vous laissez le système ou la télécommande en mode de pause ou d'arrêt pendant 15 minutes ou lorsque vous reproduisez un CD pendant plus de 15 minutes. L'économiseur d'écran est utile pour éviter d'abîmer votre écran.

- **OUI**: active l'économiseur d'écran.
- **NON**: désactive l'économiseur d'écran.

## ■ARRIERE-PLAN

Sélectionne la couleur d'arrière-plan ou l'image de l'écran de télévision en mode d'arrêt ou pendant la lecture d'un CD.

- **POCHETTE**: L'image de la pochette apparaît en arrière-plan, mais uniquement lorsque l'image de la pochette est déjà enregistrée sur le disque.
- **GRAPHIQUE**: L'image graphique mémorisée dans le système auparavant apparaît en arrière-plan.
- **BLEU**: La couleur d'arrière-plan est bleue.
- **NOIR**: La couleur d'arrière-plan est noire.

## Remarque

Si un disque ne contenant pas d'image de sa pochette est lu alors que "ARRIERE-PLAN" est mis sur "POCHETTE", l'image graphique mémorisée dans le système apparaîtra automatiquement en arrière-plan.

# Réglages personnalisés (REGLAGE PERSONNALISE)



Sélectionnez "REGLAGE PERSONNALISE" après avoir appuyé sur DVD SETUP  
"REGLAGE PERSONNALISE" vous permet de régler les conditions de lecture.  
Les réglages par défaut sont soulignés.

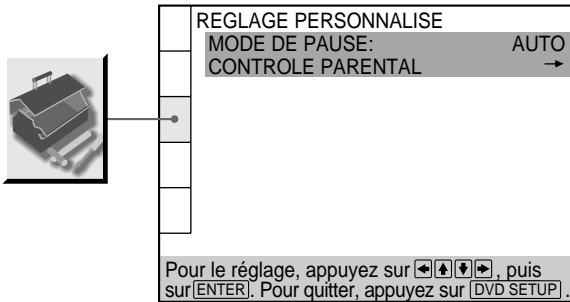

## ■MODE DE PAUSE

Sélectionne l'image en mode de pause.

- **AUTO**: Une image incluant des sujets qui se déplacent dynamiquement est émise sans trémblement. Sélectionnez cette position en principe.
- **IMAGE**: Une image incluant des sujets qui ne se déplacent pas dynamiquement est émise avec une haute résolution.

## ■CONTROLE PARENTAL →

Définit un niveau de restriction de lecture par mot de passe lorsque vous lisez des DVD à consultation restreinte pour les enfants.

Pour plus de détails, reportez-vous à "Restriction de lecture pour les enfants (Contrôle parental)."

## Restriction de lecture pour les enfants (Contrôle parental) DVD

Sélectionnez "REGLAGE PERSONNALISE" après avoir appuyé sur DVD SETUP

La lecture de certains DVD peut être limitée en fonction de l'âge des utilisateurs. La fonction de "Contrôle parental" vous permet de définir un niveau de restriction de lecture.

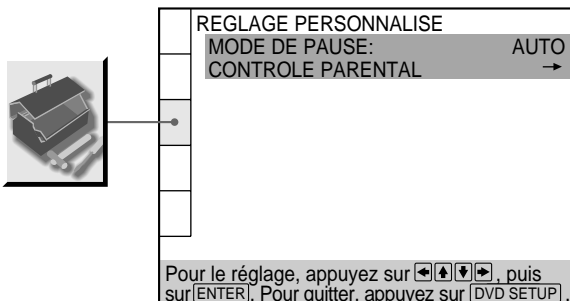

- 1 Sélectionnez "CONTROLE PARENTAL" à l'aide de ↑/↓, puis appuyez sur ENTER.

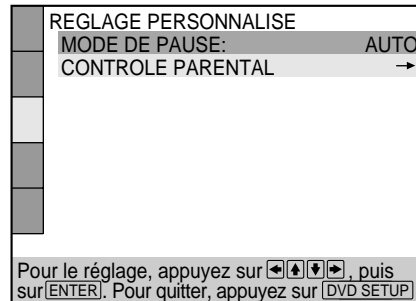

- Si vous n'avez pas encore entré de mot de passe  
L'écran permettant d'entrer un mot de passe apparaît.

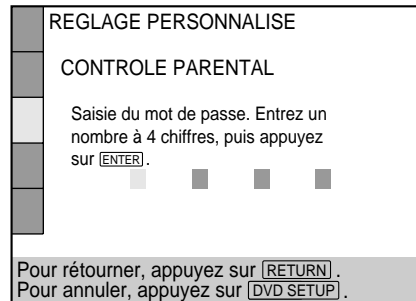

- Si vous avez déjà entré un mot de passe  
L'écran permettant de confirmer le mot de passe apparaît. Ignorez l'étape 2.

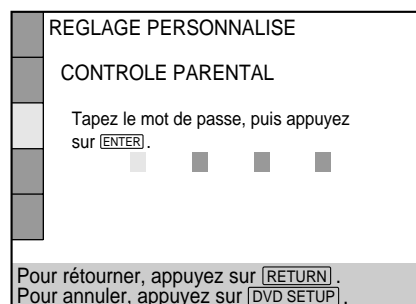

- 2** Saisissez un mot de passe à 4 chiffres à l'aide des touches numériques, puis appuyez sur ENTER. Les chiffres deviennent des astérisques ( \* ) et l'écran permettant de confirmer le mot de passe apparaît.

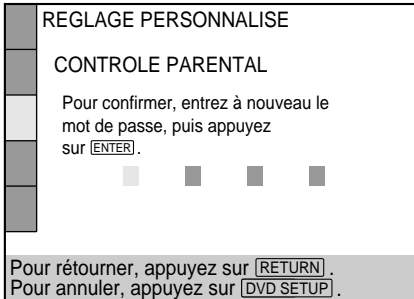

- 3** Pour confirmer votre mot de passe, saisissez-le à l'aide des touches numériques, puis appuyez sur ENTER. L'écran permettant de régler le niveau de restriction de lecture et de changer le mot de passe apparaît.

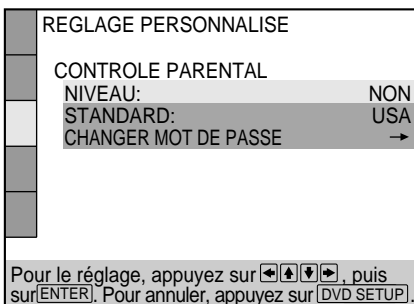

- 4** Sélectionnez "STANDARD" à l'aide de ↑/↓, puis appuyez sur →.

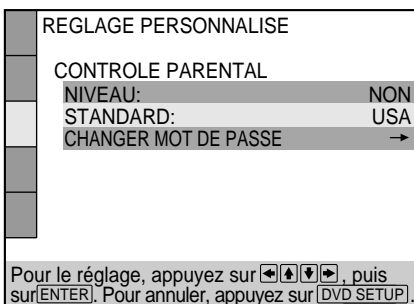

- 5** Sélectionnez une zone comme standard pour le niveau de restriction de lecture à l'aide de ↑/↓, puis appuyez sur →. Lorsque vous sélectionnez "AUTRES →", sélectionnez et entrez le code standard dans le tableau ci-dessous à l'aide des touches numériques.

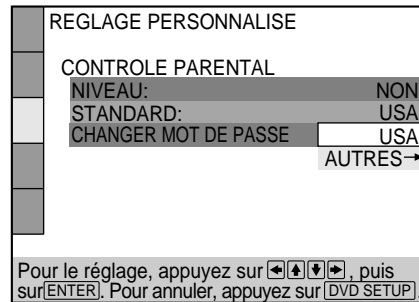

- 6** Sélectionnez "NIVEAU" à l'aide de ↑/↓, puis appuyez sur →.

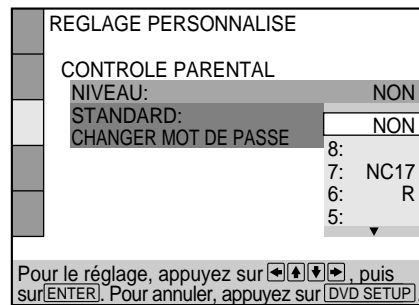

- 7** Sélectionnez le niveau de votre choix à l'aide de ↑/↓, puis appuyez sur ENTER.

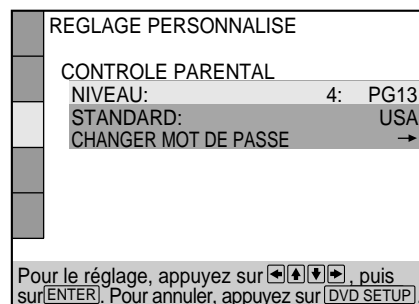

Plus la valeur est basse, plus stricte est la restriction.

## Réglages personnalisés (REGLAGE PERSONNALISE)



### Pour revenir à l'écran normal

Appuyez sur DVD SETUP

### Pour désactiver la fonction de contrôle parental et lire le DVD après avoir saisi votre mot de passe

Mettez "NIVEAU" sur "NON" à l'étape 7, puis appuyez sur 

### Pour modifier le mot de passe

1 Après l'étape 3, sélectionnez "CHANGER MOT DE PASSE" à l'aide de /, puis appuyez sur  ou ENTER.

L'écran permettant de changer le mot de passe apparaît.

2 Suivez les étapes 2 et 3 pour entrer un nouveau mot de passe.

 Vous pouvez désactiver la fonction de contrôle parental juste après avoir introduit le DVD (Contrôle parental temporairement annulé)

Lorsque vous définissez un niveau de restriction de lecture et introduisez le DVD, l'écran CONTROLE PARENTAL apparaît. Entrez le mot de passe pour désactiver la fonction de contrôle parental.

Lorsque vous arrêtez la lecture du DVD, le niveau revient au niveau d'origine.

 Si vous avez oublié votre mot de passe

Entrez le numéro à 6 chiffres "199703" à l'étape 2 pour supprimer le mot de passe en cours. Pour entrer un nouveau mot de passe, suivez la procédure à partir de l'étape 2 de nouveau.

### Remarques

- Lorsque vous lisez des DVD qui ne disposent pas de la fonction de contrôle parental, la lecture ne peut être restreinte sur ce système.
- Si vous ne définissez pas de mot de passe, vous ne pouvez pas changer les réglages pour la restriction de lecture.
- En fonction du DVD, il se peut que le système vous demande de changer le niveau de contrôle parental pendant la lecture du disque. Dans ce cas, entrez le mot de passe, puis modifiez le niveau.

Lorsque vous arrêtez la lecture du DVD, le niveau revient au niveau d'origine.

Standard	Numéro de code
Autriche	2046
Belgique	2057
Canada	2079
Chine	2092
Danemark	2115
Finlande	2165
France	2174
Allemagne	2109
Hong-Kong	2219
Indonésie	2238
Italie	2254
Japon	2276
Malaisie	2363
Pays-Bas	2376
Norvège	2379
Philippines	2424
Russie	2489
Singapour	2501
Espagne	2149
Suède	2499
Suisse	2086
Taiwan	2543
Thaïlande	2528
Royaume-Uni	2184



## Réglages du son (REGLAGE AUDIO)

Sélectionnez "REGLAGE AUDIO" après avoir appuyé sur DVD SETUP

"REGLAGE AUDIO" vous permet de sélectionner la piste sonore.

Les réglages par défaut sont soulignés.

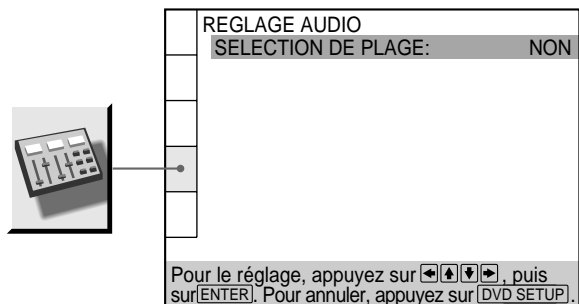

### ■ SELECTION DE PLAGE

Donne priorité à la piste sonore qui contient le nombre le plus élevé de canaux lorsque vous lisez un DVD sur lequel plusieurs formats audio sont enregistrés. Si plusieurs canaux audio sont enregistrés en format PCM, DTS, MPEG AUDIO ou Dolby Digital, le son au nombre de canaux plus élevé enregistré en PCM, DTS, MPEG AUDIO ou Dolby Digital pour format est reproduit.

- NON: Aucune priorité donnée.
- AUTO: Priorité donnée.

### Remarques

- Lorsque vous mettez cette option sur "AUTO", il se peut que la langue change en fonction des réglages "AUDIO" dans "CHOIX DE LA LANGUE".  
Le réglage "SELECTION DE PLAGE" a une plus grande priorité que celle des réglages "AUDIO" dans "CHOIX DE LA LANGUE" (page 44).
- Si des pistes sonores au format PCM, DTS, MPEG AUDIO et Dolby Digital présentent le même nombre de canaux élevés, le système sélectionne les pistes sonores PCM, DTS, Dolby Digital et MPEG AUDIO dans cet ordre.
- En fonction du DVD, il se peut que le son avec priorité soit prédéterminé. Dans ce cas, vous ne pouvez pas donner priorité au format DTS, MPEG AUDIO ou Dolby Digital en sélectionnant "AUTO".

## Réglages des haut-parleurs (REGLAGE H-P)

Sélectionnez "REGLAGE H-P" après avoir appuyé sur DVD SETUP

Pour obtenir le meilleur son ambiophonique possible, spécifiez d'abord la distance entre les haut-parleurs et votre position d'écoute, puis réglez la balance et le niveau. Ensuite, utilisez la tonalité de test pour régler le volume des haut-parleurs au même niveau.

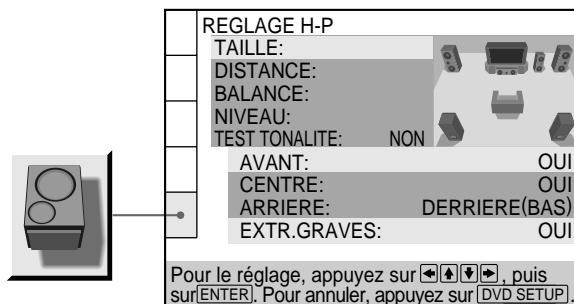

### ■ TAILLE

Si vous ne raccordez pas les haut-parleurs central et arrière, ou si vous déplacez les haut-parleurs arrière, réglez les paramètres de CENTRE et ARRIERE. Etant donné que le réglage des haut-parleurs avant et du haut-parleur d'extrêmes graves sont fixes, vous ne pouvez pas les modifier. Les réglages par défaut sont soulignés.

- AVANT
  - OUI
- CENTRE
  - OUI: Sélectionnez cette option en principe.
  - NEANT Si vous ne comptez pas raccorder de haut-parleur central, sélectionnez cette option.
- ARRIERE
  - DERRIERE (BAS), DERRIERE (HAUT), COTE (BAS), COTE (HAUT): Spécifiez la position et la hauteur pour mettre en œuvre correctement les modes Digital Cinema Surround dans le champ sonore "Virtual Multi Dimension" (p. 20).
  - NEANT Si vous ne comptez pas raccorder de haut-parleur arrière, sélectionnez cette option.
- EXTR. GRAVES
  - OUI

### Remarques

- Lorsque vous sélectionnez une option, le son se coupe un instant.
- En fonction des réglages des autres haut-parleurs, le haut-parleur d'extrêmes graves peut émettre un son excessif.

## Réglages des haut-parleurs (REGLAGE H-P)

### Spécification de la position et de la hauteur des haut-parleurs arrière

Si vous sélectionnez autre chose que "NEANT" dans "ARRIERE", spécifiez la position et la hauteur des haut-parleurs arrière, en vous reportant au schéma de la page 15. La valeur par défaut est soulignée.

- **DERRIERE (BAS)**  
Sélectionnez cette option si les haut-parleurs arrière sont situés dans la section **B** et **D**.
- **DERRIERE (HAUT)**  
Sélectionnez cette option si les haut-parleurs arrière sont situés dans la section **B** et **C**.
- **COTE (BAS)**  
Sélectionnez cette option si les haut-parleurs arrière sont situés dans la section **A** et **D**.
- **COTE (HAUT)**  
Sélectionnez cette option si les haut-parleurs arrière sont situés dans la section **B** et **C**.

Ces paramètres ne sont pas disponibles lorsque "ARRIERE" est mis sur "NEANT".

### ■DISTANCE

Vous pouvez faire varier la distance de chaque haut-parleur comme suit. Les réglages par défaut sont entre parenthèses.

- **AVANT (5m)**  
La distance des haut-parleurs avant peut être réglée par intervalles de 0,2 mètre de 1 à 15 mètres.
- **CENTRE (5m)**  
La distance du haut-parleur central peut être réglée par intervalles de 0,2 mètre à partir d'une distance égale à la distance par rapport aux haut-parleurs avant jusqu'à une distance de 1,6 mètre de votre position d'écoute.
- **ARRIERE (3.4m)**  
La distance des haut-parleurs arrière peut être réglée par intervalles de 0,2 mètre à partir d'une distance égale à la distance par rapport aux haut-parleurs avant jusqu'à une distance de 4,6 mètres de votre position d'écoute.

### Remarques

- Lorsque vous réglez la distance, le son se coupe un instant.
- Si chacun des haut-parleurs avant et arrière n'est placé à une distance égale de votre position d'écoute, réglez la distance du haut-parleur le plus proche.

### ■BALANCE

Vous pouvez faire varier la balance de chaque haut-parleur comme suit. Les réglages par défaut sont entre parenthèses.

- **AVANT (centre)**  
Ajustez la balance entre les haut-parleurs avant gauche et droit (6 dB (L) à 6 dB (R), pas de 1 dB).
- **ARRIERE (centre)**  
Ajustez la balance entre les haut-parleurs arrière gauche et droit (6 dB (L) à 6 dB (R), pas de 1 dB).

### ■NIVEAU

Vous pouvez faire varier le niveau de chaque haut-parleur comme suit. Les réglages par défaut sont entre parenthèses.

- **CENTRE (0 dB)**  
Ajustez le niveau du haut-parleur central (-6 dB à +6 dB, pas de 1 dB).
- **ARRIERE (0 dB)**  
Ajustez le niveau des haut-parleurs arrière (-6 dB à +6 dB, pas de 1 dB).
- **EXTR. GRAVES (0 dB)**  
Ajustez le niveau du haut-parleur d'extrêmes graves (-6 dB à +6 dB, pas de 1 dB).

### ■TEST TONALITE

Vous pouvez entendre la tonalité de test de chaque haut-parleur dans l'ordre.

Le réglage par défaut est souligné.

- **NON**: La tonalité de test n'est pas émise par les haut-parleurs.
- **OUI**: Pendant le réglage de "BALANCE" ou "NIVEAU", la tonalité de test est émise par les deux haut-parleurs simultanément.

### Pour ajuster le volume de tous les haut-parleurs en une fois

Utilisez le contrôle du VOLUME.

### Pour revenir à la valeur par défaut

Sélectionnez l'option, puis appuyez sur CLEAR.

## Réglage du volume du haut-parleur

- 1 Lorsqu'aucun disque n'est lu, sélectionnez "REGLAGE H-P" après avoir appuyé sur DVD SETUP.
- 2 Sélectionnez "TEST TONALITE" et mettez "TEST TONALITE" sur "OUI".  
Vous entendrez la tonalité de test de chaque haut-parleur dans l'ordre.
- 3 De votre position d'écoute, sélectionnez "BALANCE" ou "NIVEAU" et ajustez la valeur de "BALANCE" et "NIVEAU" à l'aide de **↑/↓**.  
Au cours de ce réglage, la tonalité de test est émise simultanément par les deux haut-parleurs.
- 4 Sélectionnez "TEST TONALITE" et mettez "TEST TONALITE" sur "NON" pour désactiver la tonalité de test.

# Autres opérations

Ce chapitre décrit comment régler la télécommande pour contrôler le téléviseur, écouter la radio, etc.

## Contrôle du téléviseur avec la télécommande fournie



Si vous réglez le signal de commande à distance, vous pouvez contrôler votre téléviseur au moyen de la télécommande fournie. Le réglage par défaut consiste à contrôler les téléviseurs Sony avec la marque .

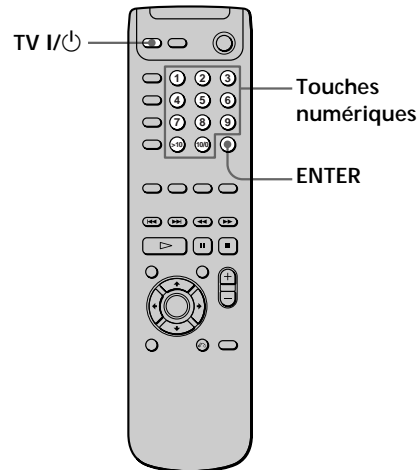

### Contrôle des téléviseurs à l'aide de la télécommande

- 1 Tout en maintenant enfoncé TV I/⏻,
  - ① Entrez le code du fabricant de votre téléviseur (voir le tableau de la page suivante) à l'aide des touches numériques.
  - ② Appuyez sur ENTER.
- 2 Relâchez TV I/⏻.

#### Numéros de code des téléviseurs compatibles

Si plus d'un numéro de code est mentionné, essayez-les un à un jusqu'à ce que vous trouviez celui qui est opérant avec votre téléviseur.

#### Remarques

- Si vous introduisez un nouveau numéro de code, le numéro de code précédemment programmé est annulé.
- Lorsque vous remplacez les piles de la télécommande, il est possible que le numéro de code revienne à 01 (Sony). Redéfinissez le numéro de code adéquat.

## Contrôle du téléviseur avec la télécommande fournie

### Pour contrôler un téléviseur

Marque	Code(s)
DAEWOO	02, 04, 05, 06, 07, 15
FISHER	08
GOLDSTAR (LG)	02, 03, 11, 12, 15, 34
GRUNDIG	17, 34
HITACHI	02, 13, 14, 15
ITT/NOKIA	21, 22
JVC	16
MAGNAVOX	02, 03, 18
MITSUBISHI/MGA	02, 03, 19
NEC	02, 03, 20
PANASONIC	09, 24
PHILIPS	15, 18
PIONEER	09, 25, 26, 40
RCA/PROSCAN	02, 10, 27, 28, 29
SAMSUNG	02, 03, 15, 31, 32, 33, 34
SANYO	08
SHARP	35
SONY	01
TELEFUNKEN	23, 36, 37, 38
THOMSON	30, 37, 39
TOSHIBA	35, 40, 41
ZENITH	42, 43

Vous pouvez contrôler votre téléviseur au moyen des touches ci-dessous.

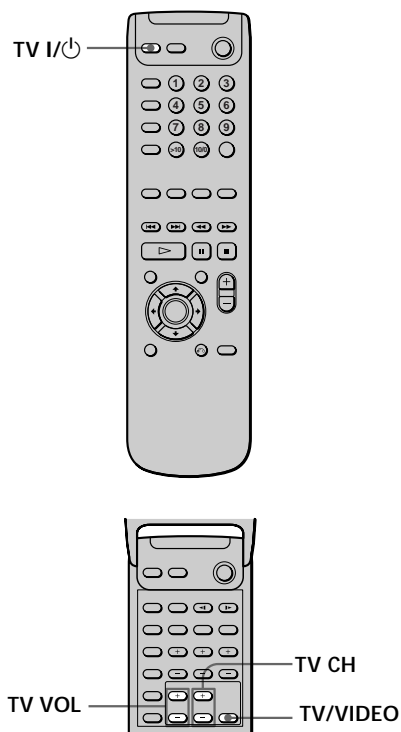

En appuyant sur	Vous pouvez
TV I/⏻	Allumer et éteindre le téléviseur
TV/VIDEO	Sélectionner la source d'entrée du téléviseur
TV VOL	Ajuster le volume du téléviseur
TV CH	Modifier la position de programme du téléviseur

#### Remarque

En fonction du téléviseur, il se peut que vous ne puissiez pas contrôler votre téléviseur ou utiliser certaines touches ci-dessus.

# Ecoute de la radio

Présélectionnez d'abord les stations de radio dans la mémoire du système (voir "Présélection des stations de radio" à la page 17).

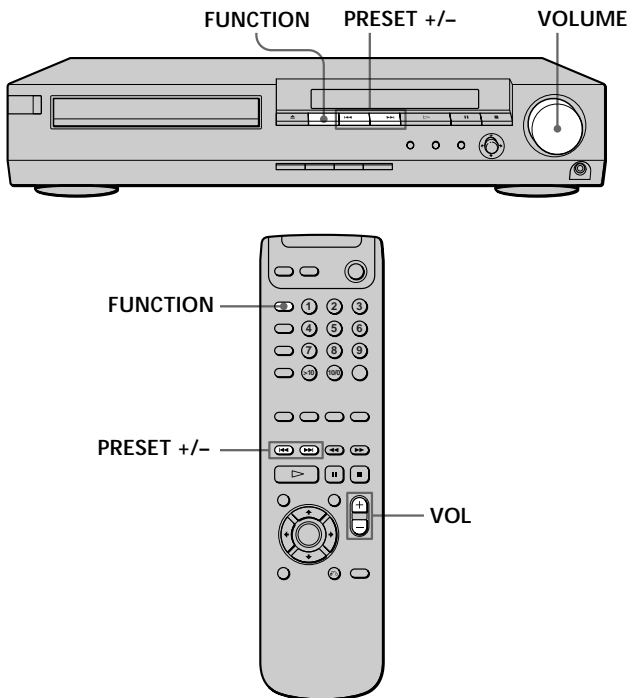

## Pour écouter des stations de radio non présélectionnées

Utilisez la syntonisation manuelle ou automatique à l'étape 2.

Pour la syntonisation manuelle, appuyez plusieurs fois sur ◀◀ ou ▶▶ (TUNING + ou -) de la télécommande.

Pour la syntonisation automatique, maintenez enfoncé ◀◀ ou ▶▶ (TUNING + ou -) de la télécommande.

### 💡 Si un programme FM est parasité

Appuyez sur MONO/STEREO de la télécommande de sorte que "MONO" apparaisse dans la fenêtre d'affichage du panneau frontal. Il n'y aura aucun effet stéréo, mais la réception s'améliorera. Appuyez de nouveau sur cette touche pour restaurer l'effet stéréo.

### 💡 Pour améliorer la réception

Réorientez les antennes fournies.

## Pour vérifier la fréquence ou le champ sonore

Appuyez plusieurs fois sur DISPLAY.

Chaque fois que vous appuyez sur DISPLAY, la fenêtre d'affichage du panneau frontal change:

nom d'index de la station → fréquence → champ sonore  
→ nom d'index de la station

- 1 Appuyez plusieurs fois sur FUNCTION jusqu'à ce que "TUNER" apparaisse dans la fenêtre d'affichage du panneau frontal.

La dernière station reçue est syntonisée.

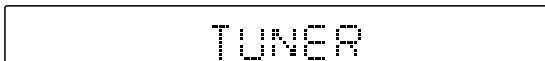

- 2 Appuyez plusieurs fois sur PRESET + ou PRESET - pour sélectionner la station de présélection que vous désirez.  
Chaque fois que vous appuyez sur la touche, le système syntonise une station de présélection à la fois.
- 3 Réglez le volume en tournant VOLUME.

## Pour éteindre la radio

Appuyez sur I/⏻.

## Désignation des stations de présélection

Vous pouvez entrer un nom de maximum 7 caractères pour les stations de présélection. Ces noms (par exemple, "XYZ") apparaissent dans la fenêtre d'affichage du panneau frontal lorsqu'une station est sélectionnée. Sachez qu'un seul nom peut être entré pour chaque station de présélection.

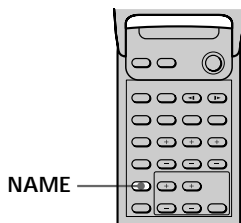
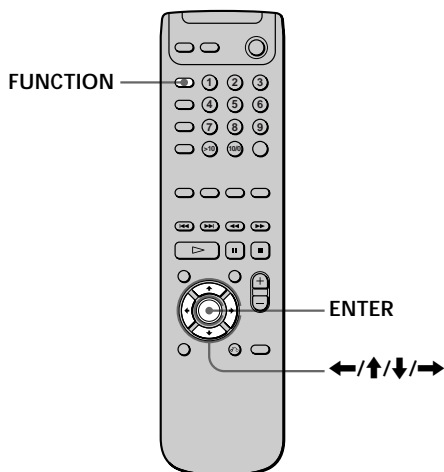

- 4 Créez un nom d'index à l'aide des touches de curseur:  
Appuyez sur ↑/↓ pour sélectionner un caractère, puis appuyez sur → pour déplacer le curseur à la position suivante.

### Si vous avez commis une erreur

Appuyez plusieurs fois sur ← ou → jusqu'à ce que le caractère à modifier clignote, puis appuyez sur ↑/↓ pour sélectionner le caractère correct.

- 5 Appuyez sur ENTER.

### Pour assigner des noms d'index aux autres stations

Répétez les étapes 2 à 5.

- 1 Appuyez plusieurs fois sur FUNCTION jusqu'à ce que "TUNER" apparaisse dans la fenêtre d'affichage du panneau frontal.  
La dernière station reçue est syntonisée.  
Chaque fois que vous appuyez sur FUNCTION, le mode du système change dans l'ordre suivant.  
DVD → VIDEO 1 → VIDEO 2 → TUNER → DVD...
- 2 Syntonisez la station de présélection pour laquelle vous désirez créer un nom d'index.  
Si vous ne savez pas exactement comment syntoniser des stations présélectionnées, reportez-vous à "Écoute de la radio" à la page 53.
- 3 Appuyez sur NAME.

# Utilisation du programmateur d'extinction

Vous pouvez régler le système pour mettre hors tension l'appareil à une heure spécifiée.

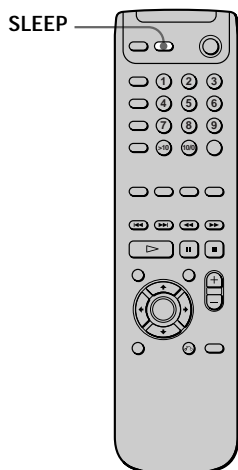

Appuyez sur SLEEP de la télécommande pendant que l'appareil est sous tension.  
Chaque fois que vous appuyez sur SLEEP, l'heure change comme illustré ci-dessous.

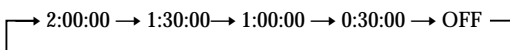
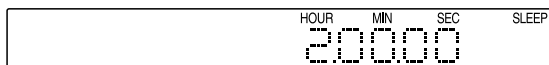



L'écran se fonce dès que vous avez spécifié l'heure.

 Vous pouvez vérifier le temps restant avant que le système se mette hors tension

Appuyez sur SLEEP de la télécommande. Le temps restant apparaît dans la fenêtre d'affichage du panneau frontal.

 Vous pouvez définir le programme d'extinction jusqu'à 9 heures

Appuyez sur  de la télécommande pendant que l'indication de temps clignote. Chaque fois que vous appuyez sur , le temps est allongé de 30 minutes jusqu'à 9 heures.

Lorsque vous appuyez sur , il est raccourci par 30 minutes.

# Informations complémentaires

## Dépannage

Si vous expérimentez la moindre difficulté pendant l'utilisation du système, utilisez ce guide de dépannage pour remédier au problème. Si le problème persiste, consultez votre revendeur Sony.

### Alimentation

**L'appareil ne se met pas sous tension.**

- Vérifiez que le câble d'alimentation est raccordé correctement.

### Image

**Il n'y a pas d'image.**

- Assurez-vous que le système est bien raccordé.
- Le câble de raccordement de vidéo est abîmé. Remplacez-le par un neuf.
- Assurez-vous que le système est bien raccordé au connecteur d'entrée vidéo du téléviseur (page 11).
- Veillez à allumer le téléviseur.
- Veillez à sélectionner l'entrée vidéo du téléviseur de sorte que vous pouvez visualiser les images de ce système.

**Des parasites d'image apparaissent.**

- Nettoyez le disque.
- Si l'image vidéo de votre système doit passer par votre magnétoscope pour aller au téléviseur, la protection contre la copie de certains DVD risque d'affecter la qualité de l'image. Si vous expérimentez toujours des problèmes après avoir vérifié vos connexions, essayez de raccorder votre système DVD directement à l'entrée S-vidéo de votre téléviseur, si votre téléviseur est équipé de cette entrée (page 11).

**Le rapport d'écran de votre téléviseur ne peut pas être modifié bien que vous ayez réglé "TYPE TV" dans "REGLAGE DE L'ECRAN" dans l'écran d'installation lorsque vous lisez une image large.**

- Le rapport d'écran est fixé sur votre DVD.
- Si vous raccordez le système avec le câble S-vidéo, raccordez-le au téléviseur. Sinon, il se peut que vous ne puissiez pas modifier le rapport d'écran.
- En fonction du téléviseur, il se peut que vous ne puissiez pas modifier le rapport d'écran.

### Son

**Il n'y a pas de son ou seulement un son de bas niveau est entendu.**

- Assurez-vous que les haut-parleurs et les composants sont bien raccordés.



- ➔ Assurez-vous que vous avez sélectionné le composant correct sur le système.
- ➔ Appuyez sur MUTING de la télécommande si "MUTING ON" est affiché dans la fenêtre d'affichage frontal.
- ➔ Le dispositif de protection du système a été désactivé en raison d'un court-circuit. Eteignez le système, résolvez le court-circuit et remettez l'appareil sous tension.
- ➔ Le câble de raccordement vidéo est abîmé. Remplacez-le par un neuf.
- ➔ Le système est en mode de pause ou en mode de lecture au ralenti. Appuyez sur ▷ pour revenir au mode de lecture normale.
- ➔ L'avance rapide ou le recul rapide est effectué. Appuyez sur ▷ pour revenir au mode de lecture normale.
- ➔ Vérifiez le réglage des haut-parleurs (page 14).

#### Les sons gauche et droit ne sont pas équilibrés ou inversés.

- ➔ Assurez-vous que les haut-parleurs et les composants sont bien raccordés.
- ➔ Ajustez le paramètre de balance avant dans le menu NIVEAU (page 14).

#### Un ronflement ou du bruit est entendu.

- ➔ Assurez-vous que les haut-parleurs et les composants sont bien raccordés.
- ➔ Assurez-vous que les câbles de connexion sont éloignés d'un transformateur ou d'un moteur, et qu'ils sont au moins à 3 mètres d'un téléviseur ou d'une lampe fluorescente.
- ➔ Eloignez votre téléviseur des composants audio.
- ➔ Les fiches et les prises sont sales. Nettoyez-les au moyen d'un chiffon légèrement humidifié à l'alcool.
- ➔ Nettoyez le disque.

#### Le son perd son effet stéréo lorsque vous lisez un CD VIDEO ou un CD.

- ➔ Mettez "AUDIO" sur "STEREO" dans l'écran de menu de contrôle (page 35).
- ➔ Veillez à raccorder le système correctement.

#### L'effet ambiophonique est difficile à entendre lorsque vous lisez une piste sonore Dolby Digital.

- ➔ Assurez-vous que la fonction de champ sonore est activée (page 20).
- ➔ Vérifiez les connexions et les réglages des haut-parleurs (page 8, 14).
- ➔ En fonction du DVD, il se peut que le signal de sortie ne soit pas le canal 5.1 complet mais mono ou stéréo, même si la piste sonore est enregistrée dans le format Dolby Digital.

#### Le son provient du haut-parleur central uniquement.

- ➔ En fonction du disque, il se peut que le son provienne du haut-parleur central uniquement.

#### Aucun son n'est entendu par le haut-parleur central.

- ➔ Assurez-vous que la fonction de champ sonore est activée (page 20).
- ➔ Sélectionnez un champ sonore contenant le mot "cinema" ou "virtual" (page 20).
- ➔ Ajustez le volume des haut-parleurs (page 14).

#### Il n'y a pas de son ou seulement un son de bas niveau est entendu par les haut-parleurs arrière.

- ➔ Assurez-vous que la fonction de champ sonore est activée (page 20).
- ➔ Sélectionnez un champ sonore contenant le mot "cinema" ou "virtual" (page 20).
- ➔ Ajustez le volume des haut-parleurs (page 14).

### Utilisation

#### L'enregistrement ne peut pas se faire.

- ➔ Assurez-vous que les composants sont bien raccordés.
- ➔ Sélectionnez la source au moyen de la touche FUNCTION.

#### Impossible de syntoniser les stations de radio.

- ➔ Assurez-vous que les antennes sont bien raccordées. Ajustez les antennes et raccordez une antenne externe si nécessaire.
- ➔ La puissance du signal des stations est trop faible (lors de la syntonisation avec l'accord automatique). Utilisez la syntonisation directe.
- ➔ Aucune station n'a été présélectionnée ou les stations présélectionnées ont été supprimées (lors de la syntonisation en balayant les stations de présélection). Présélectionnez les stations (page 17).
- ➔ Appuyez sur DISPLAY de sorte que la fréquence apparaisse dans la fenêtre d'affichage.

#### La télécommande ne fonctionne pas.

- ➔ Retirez les obstacles entre la télécommande et le système.
- ➔ Utilisez la télécommande à proximité du système.
- ➔ Pointez la télécommande vers le capteur de télécommande  du système.
- ➔ Remplacez toutes les piles de la télécommande par des neuves si elles sont épuisées.

### La lecture du disque n'a pas lieu.

- ➔ Il n'y a pas de disque à l'intérieur ("Introduisez le disque" apparaît sur l'écran du téléviseur). Introduisez un disque.
- ➔ Placez le disque correctement sur le plateau de disque avec la face de lecture orientée vers le bas.
- ➔ Nettoyez le disque.
- ➔ Le système ne peut pas lire de CD-ROM, etc. (page 5).  
Insérez un DVD, un CD VIDEO ou un CD.
- ➔ Vérifiez le code de région du DVD (page 4).
- ➔ De l'humidité s'est condensée à l'intérieur du système. Retirez le disque et laissez le système sous tension pendant environ une demi-heure (page 6).

### Le système ne lit pas du début lors de la lecture d'un disque.

- ➔ Repeat Play, Shuffle Play ou Program Play a été sélectionné. Appuyez sur CLEAR.
- ➔ Resume Play a été sélectionné. Appuyez sur ■ du panneau frontal ou de la télécommande avant d'entamer la lecture (page 23).
- ➔ Un titre de menu ou un menu DVD apparaît automatiquement sur l'écran du téléviseur lorsque vous lisez un DVD ou un écran d'installation apparaît automatiquement sur l'écran du téléviseur lorsque vous lisez votre CD VIDEO avec fonctions PBC.

### Le système entame la lecture du DVD automatiquement.

- ➔ Le DVD présente la fonction de lecture automatique.

### La lecture s'arrête automatiquement.

- ➔ En fonction du disque, le signal de pause automatique est enregistré. Pendant la lecture de ce type de disque, le système arrête la lecture au signal.

### Impossible d'effectuer l'arrêt de lecture, la recherche, la lecture au ralenti, la lecture répétée, la lecture aléatoire ou la lecture programmée, etc.

- ➔ En fonction du disque, il se peut que vous ne puissiez effectuer certaines des opérations ci-dessus.

### Les messages n'apparaissent pas sur l'écran du téléviseur dans la langue que vous souhaitez.

- ➔ Dans l'écran d'installation, sélectionnez la langue pour l'affichage des menus dans "ECRANS" sous "CHOIX DE LA LANGUE" (page 44).

### La langue du son ne peut pas être modifiée lorsque vous lisez un DVD.

- ➔ Le son multilingue ne peut pas être enregistré sur le DVD.
- ➔ Changer la langue du son est interdit sur le DVD.

### La langue des sous-titres ne peut pas être modifiée lorsque vous lisez un DVD.

- ➔ Les sous-titres multilingues ne sont pas enregistrés sur le DVD.
- ➔ Changer la langue des sous-titres est interdit sur le DVD.

### Les sous-titres ne peuvent pas être désactivés lorsque vous reproduisez un DVD.

- ➔ En fonction du DVD, il se peut que vous ne puissiez pas désactiver les sous-titres.

### Les angles ne peuvent pas être modifiés lorsque vous lisez un DVD.

- ➔ Les angles multiples ne sont pas enregistrés sur le DVD.
- ➔ Modifiez les angles lorsque "ANGLE" apparaît dans la fenêtre d'affichage du panneau frontal (page 37).
- ➔ Changer les angles est interdit sur le DVD.

### Le système ne fonctionne pas correctement.

- ➔ L'électricité statique, etc. peut affecter le fonctionnement du système. Débranchez le câble d'alimentation, puis rebranchez-le.

### Rien ne s'affiche dans la fenêtre d'affichage du panneau frontal.

- ➔ Appuyez sur DIMMER de la télécommande.

### Le plateau de disque ne s'ouvre pas et "LOCKED" s'affiche dans la fenêtre d'affichage du panneau frontal.

- ➔ Adressez-vous à votre distributeur Sony ou à un centre de service Sony agréé.

### Les numéros ou lettres de 5 caractères sont affichés dans la fenêtre d'affichage du panneau frontal.

- ➔ La fonction d'auto-diagnostic s'est activée. Reportez-vous au tableau de la page 59 et traitez le système adéquatement.

# Fonction d'auto-diagnostic

Lorsque la fonction d'auto-diagnostic s'enclenche pour éviter tout dysfonctionnement du système, un numéro de service à cinq caractères (combinaison d'une lettre et de chiffres) clignote à l'écran ou dans la fenêtre d'affichage du panneau frontal en fonction de la cause.

Dans ce cas, consultez le tableau suivant.

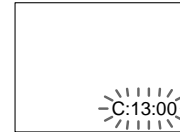

Trois premiers caractères	Cause et/ou solution
C 13	<ul style="list-style-type: none"><li>• Le disque est sale. ➔ Nettoyez le disque au moyen d'un chiffon de nettoyage (page 6).</li></ul>
C 31	<ul style="list-style-type: none"><li>• Le disque n'est pas introduit correctement. ➔ Ouvrez le plateau de disque et introduisez le disque correctement.</li></ul>
E xx (xx est n'importe quel numéro)	<ul style="list-style-type: none"><li>• Pour éviter tout dysfonctionnement du système, la fonction d'auto-diagnostic s'est enclenchée. ➔ Lorsque vous vous adressez à votre distributeur Sony ou à un centre de service Sony agréé, communiquez le numéro de service à 5 caractères. (Exemple: E 61 10)</li></ul>

# Spécifications

## Section d'amplificateur

Mode stéréo	30 W + 30 W (3 ohms à 1 kHz, DHT 10 %)
Mode surround	Avant: 30 W + 30 W Centre*: 30 W Arrière*: 30 W + 30 W (3 ohms à 1 kHz, DHT 10 %) Haut-parleur d'extrêmes graves: 30 W (3 ohms à 100 Hz, DHT 10 %)

\* En fonction des réglages du champ sonore et de la source, il se peut qu'aucun son ne soit émis.

Entrées	VIDEO 1, 2: Sensibilité: 150 mV Impédance: 50 kilohms
Sorties	VIDEO 1 (AUDIO OUT): Tension: 2 V Impédance: 1 kilohms WOOFER: Tension: 2 V Impédance: 1 kilohms PHONES: Accepte un casque d'écoute à basse et haute impédance

## Système CD/DVD

Laser	Laser semiconducteur
Système du format de signal	PAL/(NTSC)
Réponse en fréquence (en mode 2 CH STEREO)	DVD (PCM): 2 Hz à 22 kHz ( $\pm 1,0$ dB) CD: 2 Hz à 20 kHz ( $\pm 1,0$ dB)
Rapport signal/bruit	Supérieur à 80 dB (connecteurs VIDEO 1 (AUDIO) uniquement)
Distorsion harmonique	Inférieure à 0,03 %

## Section syntoniseur FM

Système	Système de syntoniseur numérique à boucle d'asservissement de phase verrouillé au quartz
Plage de syntonisation	87,50 - 108,00 MHz (intervalle de 50 kHz)
Antenne	Antenne filaire FM
Bornes d'antenne	75 ohms, asymétrique
Fréquence intermédiaire	10,7 MHz

## Section syntoniseur AM

Système	Section syntoniseur: Système de syntoniseur numérique à boucle d'asservissement de phase verrouillé au quartz
Plage de syntonisation	Modèles européens: 531 - 1602 kHz (intervalle de 9 kHz) Modèles australiens: 530 - 1710 kHz (intervalle de 10 kHz) 531 - 1602 kHz (intervalle de 9 kHz)
Antenne	Antenne boucle

## Section vidéo

Entrées	Vidéo: 1 Vcc, 75 ohms
Sorties	Vidéo: 1 Vcc, 75 ohms S-vidéo: Y: 1 Vcc, 75 ohms C: PAL 0,3 Vcc, 75 ohms NTSC 0,286 Vcc, 75 ohms

## Haut-parleurs

### SS-TS300 (Avant/Centre/Arrière)

#### Système de haut-parleurs

Bass reflex

#### Unité de haut-parleurs

70 mm de dia. en cône

#### Impédance nominale

3 ohms

#### Dimensions (environ)

97 × 102 × 105 mm (l/h/p)

#### Poids (environ) 0,57 kg

### SS-WS300 (Haut-parleur d'extrêmes graves)

#### Système de haut-parleurs

Bass reflex

#### Unité de haut-parleurs

180 mm de dia. en cône

#### Impédance nominale

3 ohms

#### Dimensions (environ)

160 × 355 × 355 mm (l/h/p)

#### Poids (environ) 5,41 kg

## Généralités

### Puissance de raccordement

Modèles européens:

230 V CA, 50/60 Hz

Modèles australiens:

220 - 240 V CA, 50/60 Hz

### Consommation électrique

68 W

### Dimensions (environ)

355 × 70 × 365 mm (l/h/p)

y compris les parties saillantes

### Poids (environ) 3,8 kg

### Température de fonctionnement

5°C à 35°C (41°F à 95°F)

### Humidité de fonctionnement

5 % à 90 %

### Accessoires fournis

Voir page 7.

La conception et les spécifications sont sujettes à modifications sans préavis.

## Glossaire

### Débit en bit (page 40)

Valeur indiquant la quantité de données vidéo comprimées dans un DVD par seconde. L'unité est le Mbps (Mega bit par seconde). 1 Mbps indique que les données par seconde sont de 1.000.000 bits. Plus le débit en bits est élevée, plus la quantité de données est élevée. Toutefois, cela ne signifie pas toujours que vous pouvez obtenir des images de plus haute qualité.

### Chapitre

Les sections d'une partie imagée ou d'un morceau de musique sur un DVD qui sont plus petites que les titres. Un titre est composé de plusieurs chapitres. Chaque chapitre reçoit un numéro de chapitre vous permettant de localiser le chapitre que vous désirez.

### Digital Cinema Sound (DCS)

Il s'agit du nom générique du son ambiophonique produit par la technologie de traitement du signal numérique développée par Sony. Contrairement aux champs sonores ambiophoniques précédents essentiellement destinés à la reproduction de musique, le son numérique cinéma est conçu spécifiquement pour les films.

### Dolby Digital

Ce format sonore pour les films cinéma est plus sophistiqué que le Dolby Pro Logic Surround. Dans ce format, les haut-parleurs arrière sortent le son stéréo avec une plage de fréquence étendue et un canal d'extrêmes graves pour les graves profondes est fourni séparément. Ce format est également appelé "5.1" étant donné que le canal du haut-parleur d'extrêmes graves est compté comme un canal 0,1 (étant donné qu'il fonctionne uniquement lorsqu'un effet de graves profondes est nécessaire). Tous les six canaux de ce format sont enregistrés séparément pour atteindre une séparation des canaux supérieure. Par ailleurs, étant donné que les signaux sont traités numériquement, il y a une plus faible détérioration du signal. L'appellation "AC-3" vient du fait qu'il s'agit de la troisième méthode de codage audio à être mise au point par Dolby Laboratories Licensing Corporation.

### Dolby Pro Logic Surround

En tant que méthode de décodage Dolby Surround, Dolby Pro Logic Surround produit quatre canaux à partir d'un son à deux canaux. Comparativement au précédent système Dolby Surround, Dolby Pro Logic Surround reproduit l'image panoramique gauche à droite plus naturellement et localise les sons avec plus de précision. Pour profiter pleinement du Dolby Pro Logic Surround, vous devez disposer d'une paire de haut-parleurs arrière et d'un haut-parleur central. Les haut-parleurs arrière émettent un son en mono.

### DTS

Technologie de compression audio numérique que Digital Theater Systems, Inc. a mise au point. Cette technologie est compatible 5.1 ca surround. Le canal arrière est en stéréo et il n'y a pas de canal de haut-parleur d'extrêmes graves discret dans ce format. DTS fournit les mêmes canaux 5.1 discrets de son numérique de haute qualité. Une bonne séparation des canaux est obtenue étant donné que toutes les données de canal sont enregistrées en discret et traitées en numérique.

### DVD

Disque contenant jusqu'à 8 heures d'images animées, même si son diamètre est identique à celui d'un CD. La capacité de données d'un DVD simple couche et simple face, à 4,7 Go (Giga octets), est 7 supérieure à celle d'un CD. Par ailleurs, la capacité des données d'un DVD double couche et simple face est de 8,5 Go, un DVD simple couche et double face atteint 9,4 Go et un DVD double couche et double face, 17 Go. Les données d'image sont comprimées au format MPEG 2, l'un des standards de compression numérique mondiaux. Les données d'image sont comprimées à environ 1/40 de leur taille d'origine. Le DVD recourt également à la technologie de codage à débit variable qui change les données à attribuer en fonction du statut de l'image. Les données audio sont enregistrées en Dolby Digital ainsi qu'en PCM, ce qui vous permet de profiter d'une meilleure présence audio. Par ailleurs, différentes fonctions avancées telles que les angles multiples, le multilinguisme et les fonctions de contrôle parental sont fournies avec le DVD.

### MPEG AUDIO (page 36)

Système de codage standard international permettant de compresser les signaux numériques audio agréé par ISO/IEC. MPEG 1 est compatible à un maximum de 2 canaux stéréo. MPEG 2 utilisé sur les DVD est compatible à un maximum de 7.1 canaux surround.

### Fonction multi-angles (page 37)

Plusieurs angles ou points de vue de la caméra vidéo sont enregistrés sur certains DVD pour une scène.

### Fonction multilingue (pages 13, 35, 44)

Plusieurs langues pour le son et les sous-titres d'une image sont enregistrées sur certains DVD.

### Contrôle parental (page 46)

Une fonction du DVD permettant de restreindre la lecture du disque en fonction de l'âge de l'utilisateur et le niveau de restriction de chaque pays. La restriction varie d'un disque à l'autre; lorsqu'elle est activée, la lecture est entièrement prohibée, les scènes violentes sont ignorées ou remplacées par d'autres scènes, etc.

### Contrôle de lecture (PBC) (page 25)

Signaux codés sur les CD VIDEO (Version 2.0) permettant de contrôler la lecture.

En utilisant les écrans de menu enregistrés sur les CD VIDEO avec fonctions PBC, vous pouvez exploiter des opérations interactives simples, des programmes avec fonctions de recherche, etc.

### Titre

Les sections les plus longues d'une image ou d'un morceau de musique sur un DVD; un film, etc. pour une partie imagée d'un logiciel vidéo; ou un album, etc. pour un morceau de musique sur un logiciel audio. Chaque titre reçoit un numéro de titre vous permettant de localiser le titre que vous désirez.

### Plage

Les sections d'une partie imagée ou d'un morceau de musique sur un CD ou un CD VIDEO. Chaque plage reçoit un numéro de plage vous permettant de localiser la plage que vous désirez.

### CD VIDEO

Un disque compact qui contient des images animées. Les données d'image sont comprimées au format MPEG 1, l'un des standards de compression numérique mondiaux. Les données d'image sont comprimées à environ 1/140 de leur taille d'origine. Par conséquent, un CD VIDEO de 12 cm peut contenir jusqu'à 74 minutes d'images animées.

Les CD VIDEO contiennent également des données audio compactes. Les sons sortant de la plage d'écoute de l'être humain sont comprimés tandis que les sons que nous pouvons entendre ne sont pas comprimés. Les CD VIDEO peuvent conserver 6 fois les informations audio de CD audio conventionnels.

Il existe 2 versions de CD VIDEO.

- Version 1.1: Vous pouvez lire uniquement des images animées et des sons.
- Version 2.0: Vous pouvez lire des images fixes à haute résolution et profiter des fonctions PBC.

Ce système est compatible avec les deux versions.

# Liste des codes de langues

Pour plus de détails, reportez-vous aux pages 35 et 44.

L'orthographe des langues est conforme à la norme ISO 639: 1988 (E/F).

Code	Langue	Code	Langue	Code	Langue	Code	Langue
1027	Afar	1186	Scots Gaelic	1350	Malayalam	1513	Siswati
1028	Abkhazian	1194	Galician	1352	Mongolian	1514	Sesotho
1032	Afrikaans	1196	Guarani	1353	Moldavian	1515	Sundanese
1039	Amharic	1203	Gujarati	1356	Marathi	1516	Swedish
1044	Arabic	1209	Hausa	1357	Malay	1517	Swahili
1045	Assamese	1217	Hindi	1358	Maltese	1521	Tamil
1051	Aymara	1226	Croatian	1363	Burmese	1525	Telugu
1052	Azerbaijani	1229	Hungarian	1365	Nauru	1527	Tajik
1053	Bashkir	1233	Armenian	1369	Nepali	1528	Thai
1057	Byelorussian	1235	Interlingua	1376	Dutch	1529	Tigrinya
1059	Bulgarian	1239	Interlingue	1379	Norwegian	1531	Turkmen
1060	Bihari	1245	Inupiak	1393	Occitan	1532	Tagalog
1061	Bislama	1248	Indonesian	1403	(Afan) Oromo	1534	Setswana
1066	Bengali; Bangla	1253	Icelandic	1408	Oriya	1535	Tonga
1067	Tibetan	1254	Italian	1417	Punjabi	1538	Turkish
1070	Breton	1257	Hebrew	1428	Polish	1539	Tsonga
1079	Catalan	1261	Japanese	1435	Pashto; Pushto	1540	Tatar
1093	Corsican	1269	Yiddish	1436	Portuguese	1543	Twi
1097	Czech	1283	Javanese	1463	Quechua	1557	Ukrainian
1103	Welsh	1287	Georgian	1481	Rhaeto-Romance	1564	Urdu
1105	Danish	1297	Kazakh	1482	Kirundi	1572	Uzbek
1109	German	1298	Greenlandic	1483	Romanian	1581	Vietnamese
1130	Bhutani	1299	Cambodian	1489	Russian	1587	Volapük
1142	Greek	1300	Kannada	1491	Kinyarwanda	1613	Wolof
1144	English	1301	Korean	1495	Sanskrit	1632	Xhosa
1145	Esperanto	1305	Kashmiri	1498	Sindhi	1665	Yoruba
1149	Spanish	1307	Kurdish	1501	Sangho	1684	Chinese
1150	Estonian	1311	Kirghiz	1502	Serbo-Croatian	1697	Zulu
1151	Basque	1313	Latin	1503	Singhalese	1703	Non spécifié
1157	Persian	1326	Lingala	1505	Slovak		
1165	Finnish	1327	Laothian	1506	Slovenian		
1166	Fiji	1332	Lithuanian	1507	Samoan		
1171	Faroese	1334	Latvian; Lettish	1508	Shona		
1174	French	1345	Malagasy	1509	Somali		
1181	Frisian	1347	Maori	1511	Albanian		
1183	Irish	1349	Macedonian	1512	Serbian		

# Index des pièces constitutives et des commandes

Référez-vous aux pages indiquées entre parenthèses pour plus de détails.

## Panneau frontal

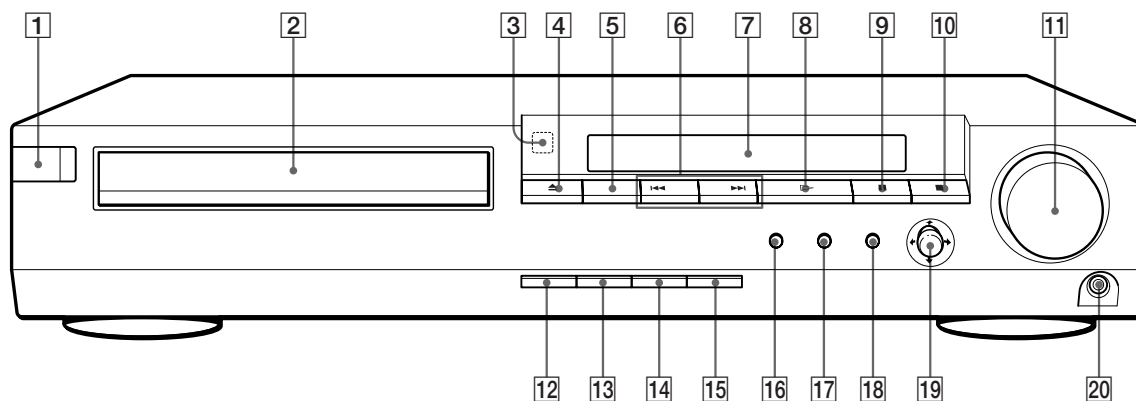

- 1** Commutateur I/⏻ (POWER) et indicateur (18)  
Permet de mettre le système sous et hors tension.
- 2** Plateau de disque (18)  
Placez un disque sur le plateau.
- 3** Capteur de télécommande (7)  
Accepte les signaux de télécommande.
- 4** Touche ≡OPEN/CLOSE (18)  
Ouvre et referme le plateau de disque.
- 5** Touche FUNCTION (53, 54)  
Sélectionne le composant que vous désirez utiliser.
- 6** Touche ◀◀/▶▶IPREV/NEXT/PRESET +/-  
◀◀/▶▶IPREV/NEXT : Appuyez pour passer au chapitre ou à la plage suivante ou pour revenir au chapitre ou à la plage précédente (19).  
PRESET +/- : Balaie toutes les stations de présélection (17, 53).
- 7** Fenêtre d'affichage du panneau frontal (28)  
Indique le temps de lecture, etc.
- 8** Touche ▷PLAY (18)  
Lit un disque.
- 9** Touche ■■PAUSE (19)  
Met une pause de lecture.
- 10** Touche ■STOP (19, 23)  
Arrête la lecture d'un disque.
- 11** Commande VOLUME (18)  
Ajuste le volume.
- 12** Touche DISPLAY (20, 53)  
Commute entre les options affichées dans la fenêtre d'affichage du panneau frontal.  
Avec les fonctions VIDEO 1/2, il passe de:  
VIDEO 1 (ou 2) → Champ sonore → VIDEO 1 (ou 2)
- 13** Touche BAND (17)  
Sélectionne la gamme d'onde AM ou FM.
- 14** Touche SOUND FIELD (20)  
Sélectionne le champ sonore.
- 15** Touche MUTING (19)  
Coupe le son.
- 16** Touche TITLE (24)  
Affiche le titre sur l'écran du téléviseur.
- 17** Touche DVD MENU (24)  
Affiche le menu DVD sur l'écran du téléviseur.
- 18** Touche ↻RETURN (25, 31)  
Appuyez pour revenir à l'écran sélectionné précédemment, etc.
- 19** Touche ←/↓/↑/→/ENTER  
Sélectionne et exécute les options ou les réglages.
- 20** Connecteur PHONES (18)  
Raccordez le casque d'écoute à ce connecteur.



## Panneau arrière

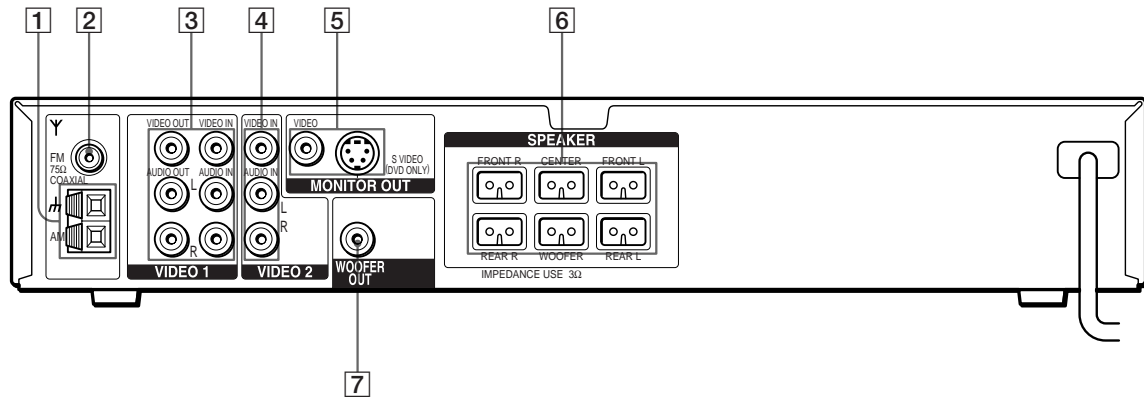

- 1** Connecteur d'antenne AM (10)  
Se branche à l'antenne boucle AM fournie.
- 2** Connecteur d'antenne FM 75 Ω COAXIAL (10)  
Se branche à l'antenne filaire FM fournie.
- 3** Connecteurs VIDEO 1 (11)  
Se raccorde à un magnétoscope.
- 4** Connecteurs VIDEO 2 (11)  
Raccordez-les à un magnétoscope supplémentaire.
- 5** Connecteurs MONITOR OUT (VIDEO/S VIDEO) (11)  
Se raccorde à un moniteur TV.
- 6** Connecteurs SPEAKER (8)  
Se raccorde à des haut-parleurs fournis.
- 7** Connecteur WOOFER OUT (9)  
Se raccorde à un haut-parleur d'extrêmes graves actif.

Télécommande

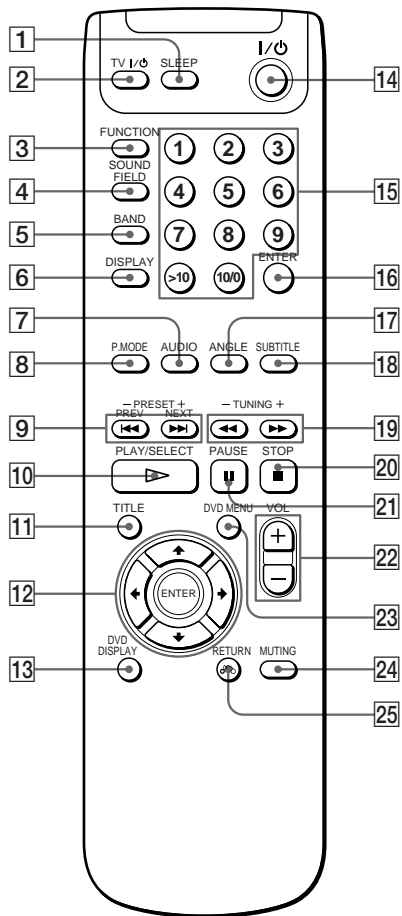

- 1 Touche SLEEP (55)  
Active le programmateur d'extinction.
- 2 Commutateur TV I/⏻ (POWER) (52)  
Allume et éteint le téléviseur.
- 3 Touche FUNCTION (53, 54)  
Sélectionne le composant que vous désirez utiliser.
- 4 Touche SOUND FIELD (20)  
Sélectionne le champ sonore.
- 5 Touche BAND (17)  
Sélectionne la gamme d'onde AM ou FM.
- 6 Touche DISPLAY (20, 53)  
Commute entre les options affichées dans la fenêtre d'affichage du panneau frontal.  
Avec les fonctions VIDEO 1/2, il passe de:  
VIDEO 1 (ou 2) → Champ sonore → VIDEO 1 (ou 2)
- 7 Touche AUDIO (35)  
Change le son pendant la lecture d'un DVD ou d'un CD VIDEO.

- 8 Touche P. MODE (26, 27)  
Sélectionne le mode de lecture programmée ou aléatoire.
- 9 Touches ◀◀/▶▶IPREV/NEXT/PRESET +/-  
◀◀/▶▶IPREV/NEXT : Appuyez pour passer au chapitre ou à la plage suivante ou pour revenir au chapitre ou à la plage précédente (19).  
PRESET +/- : Balaie toutes les stations de présélection (17, 53).
- 10 Touche ▷▶PLAY/SELECT (18)  
Lit un disque.
- 11 Touche TITLE (24)  
Affiche le titre sur l'écran du téléviseur.
- 12 Touche ◀/↑/↓/→/ENTER  
Sélectionne et exécute les options ou les réglages.
- 13 Touche DVD DISPLAY (30)  
Affiche l'écran de menu de contrôle sur l'écran du téléviseur pour régler ou ajuster les options.
- 14 Commutateur I/⏻ (POWER) (18)  
Permet de mettre le système sous et hors tension.
- 15 Touches numériques  
Sélectionne les options ou les réglages.
- 16 Touche ENTER  
Exécute les options ou les réglages.
- 17 Touche ANGLE (37)  
Change les angles lors de la lecture d'un DVD.
- 18 Touche SUBTITLE (36)  
Affiche le menu "SUBTITLE" sur l'écran de menu de contrôle.
- 19 Touches ◀◀/▶▶ (SCAN)/TUNING +/-  
◀◀/▶▶ (SCAN) : Permet de localiser un point pendant le contrôle de l'image (19).  
TUNING +/- : Balaie toutes les stations de radio disponibles (17).
- 20 Touche ■STOP (19, 23)  
Arrête la lecture d'un disque.
- 21 Touche ■■PAUSE (19)  
Met une pause de lecture.
- 22 Touches VOL (volume) +/- (18)  
Ajuste le volume.
- 23 Touche DVD MENU (24)  
Affiche le menu DVD sur l'écran du téléviseur.
- 24 Touche MUTING (19)  
Coupe le son.
- 25 Touche ↻RETURN (25, 31)  
Appuyez pour revenir à l'écran sélectionné précédemment, etc.

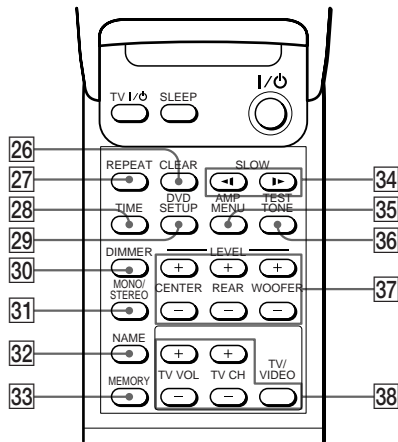

### Sous le couvercle

- 26** Touche CLEAR  
Appuyez pour revenir à la lecture continue, etc.
- 27** Touche REPEAT (38)  
Affiche l'écran "REPEAT" sur l'écran du téléviseur.
- 28** Touche TIME (28)  
Affiche le temps de lecture du disque, etc., dans la fenêtre d'affichage du panneau frontal.
- 29** Touche DVD SETUP (41)  
Affiche l'écran d'installation sur l'écran du téléviseur pour régler ou ajuster les options.
- 30** Touche DIMMER (28)  
Allume et éteint la fenêtre d'affichage du panneau frontal.
- 31** Touche MONO/STEREO (53)  
Passe entre monaural ou stéréo en réception FM stéréo.
- 32** Touche NAME (54)  
Active la fonction de nom.
- 33** Touche MEMORY (17)  
Appuyez pour conserver une station de présélection.
- 34** Touches ◀/▶ SLOW (19)  
Lit un disque au ralenti.
- 35** Touche AMP MENU (14)  
Affiche les paramètres de configuration des haut-parleurs dans la fenêtre d'affichage du panneau frontal.
- 36** Touche TEST TONE (14)  
Active et désactive la tonalité de test.
- 37** Touches SPEAKER LEVEL +/- (16)  
Appuyez pour régler le niveau des haut-parleurs.
- 38** Touches d'exploitation du téléviseur (52)  
Contrôle les téléviseurs.

# Index

## Chiffres

- 4:3 LETTER BOX 45
- 4:3 PAN SCAN 45
- 16:9 45

## A

- A↔B REPEAT 38
- Affichage sur écran
  - Ecran de menu de contrôle 30
  - Ecran d'installation 41
- Angle 37
- ANGLE 37
- ARRIERE-PLAN 45
- AUDIO 35, 44
- Avance rapide 19

## B

- BALANCE 16, 50

## C

- CD 18
- CD VIDEO 18
- Chapitre 5, 32
- CHAPTER 32
- CHOIX DE LA LANGUE 44
- Connexions 8, 10, 11, 12
- CONTROLE PARENTAL 46

## D

- Dépannage 56
- Disques compatibles 4
- DISTANCE 15, 50
- Dolby Digital 20, 61
- DTS 49
- DVD 18
- DVD MENU 24

## E

- Ecran
  - Ecran de menu de contrôle 30
  - Ecran d'installation 41
  - Fenêtre d'affichage du panneau frontal 28
- ECRANS 44
- ECONOMISEUR D'ECRAN 45

## F, G

- Fenêtre d'affichage du panneau frontal 28
- Fonctions PBC 25

## H

- Haut-parleurs
  - configuration 14
  - raccordement 8

## I, J, K

- INDEX 32

## L

- Lecture aléatoire 27
- Lecture au ralenti 19
- Lecture continue
  - CD/CD VIDEO 18
  - DVD 18
- Lecture PBC 25, 62
- Lecture programmée 26
- LETTER BOX 45
- Localisation
  - un point spécifique 19

## M

- Manipulation des disques 6
- Menu de titre 24
- MENU DVD 44
- MPEG 62

## N, O

- NIVEAU 16, 50

## P, Q

- PAN SCAN 45
- Piles 7
- Plage 5, 32, 62
- PRO LOGIC 20, 61

## R

- Raccordement 8, 10, 11, 12
- Recherche 19
- Recherche à vitesse élevée 19
- Recul rapide 19
- REGLAGE AUDIO 49
- REGLAGE D'ECRAN 45
- REGLAGE H-P 14, 49
- REGLAGE PERSONNALISE 46
- REPEAT 38
- Répétition A↔B 38
- Reprise de lecture 23

## S

- Scène 5
- SCENE 32
- SELECTION DE PLAGE 49
- Sortie S-vidéo 11
- SOUND FIELD
  - personnalisation 22
  - sélection 20
- SUBTITLE 36

## T, U, V, W, X, Y, Z

- TAILLE 15, 49
- Télécommande 7, 51
- TEST TONALITE 16, 50
- TIME 28, 33, 34
- TITLE 32
- Titre 5, 32, 62
- TRACK 32
- TYPE TV 45